

# Panasonic

## *Uživatelská příručka*

k hybridní pobočkové ústředně

# PanaTEL<sup>®</sup>

## KX-TD816



Děkujeme vám, že jste si koupili telefonní ústřednu značky Panasonic.

### Telefony

Do systému lze připojit analogové i digitální systémové telefony Panasonic. Použit lze rovněž jednotlivé přístroje jako jsou standardní telefony, faxy, bezdrátové telefony, systém hlasové pošty atd.

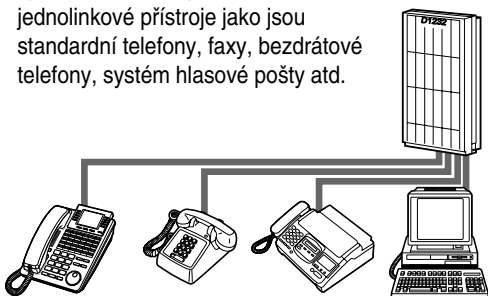

1.3.1 Ukázka zapojení

### Více poboček

Systém umožňuje zdvojnásobit kapacitu poboček připojením systémového a standardního telefonu. Systémový telefon může svojí pobočkovou linku sdílet s dalším standardním telefonem. Digitální systémový telefon Panasonic a standardní telefon lze kromě toho připojit do jedné zásuvky a používat je jako samostatné pobočky.

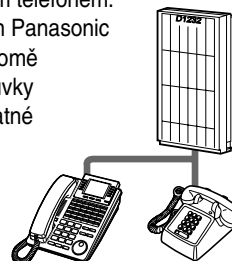

1.4.1 Připojení dalšího paralelního telefonu

### Úspora telefonních poplatků (automatické hledání cesty)

Systém umožňuje vyhledat na základě volaného vnějšího čísla a denní době hovoru nejlevnější spojení.

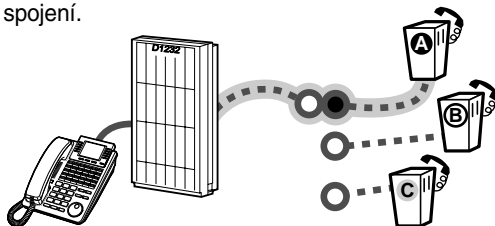

Str. 27

### Přehled hovorů (Záznam SMDR)

Systém umožňuje zaznamenávat nebo vytisknout informace o hovorech, tj.: datum, čas, číslo pobočky, volané číslo, délku hovoru atd.

| Date     | Time    | Ext | ..... |
|----------|---------|-----|-------|
| 06/24/99 | 10:03AM | 123 | ..... |
| 06/24/99 | 11:07AM | 223 | ..... |

Podrobnosti vám sdělí prodejce.

### Systém DECT

Ústředna podporuje (volitelně) připojení systému mobilních stanic DECT, které lze používat souběžně s drátovými pobočkami.

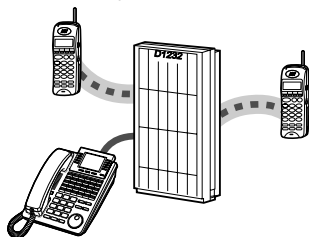

Mobilní stanice DECT

### Integrace hlasové pošty

Příchozí hovory mohou být přesměrovány do systému hlasové pošty. To znamená, že když nejste schopni osobně přijmout hovor, může volající zanechat vzkaz ve vaší hlasové schránce.

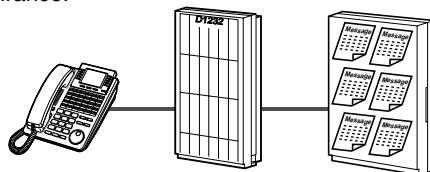

2.8.3 Když je připojen systém hlasové pošty

### Poznámka

Přípony jednotlivých typových provedení jsou v této příručce vynechány.

# Důležité informace

## UPOZORNĚNÍ

TOTO ZAŘÍZENÍ SMÍ BÝT INSTALOVÁNO A OPRAVOVÁNO POUZE KVALIFIKOVANÝMI PRACOVNÍKY SERVISU.

DOJDE-LI K JAKÉMUKOLI POŠKOZENÍ PŘÍSTROJE, V JEHOŽ DŮSLEDKU ZAČNOU BÝT PŘÍSTUPNÉ DÍLY UVNITŘ ZAŘÍZENÍ, OKAMŽITĚ ODPOJTE NAPÁJECÍ KABEL OD SÍTOVÉHO ROZVODU A ODNESTE ZAŘÍZENÍ KE SVÉMU PRODEJCI.

POKUD BUDETE ZAŘÍZENÍ PŘEMÍSTĚOVAT, ODPOJTE NEJDŘÍVE TELEFONNÍ LINKU A TEPRVE POTOM NAPÁJENÍ. PO UMÍSTĚNÍ NA NOVÉ MÍSTO ZAPOJTE NEJDŘÍVE NAPÁJENÍ.

ZAŘÍZENÍ JE VYBAVENO TROJŽILOVOU PŘÍVODNÍ ŠŤŮROU A ZÁSTRČKOU SE ZEMNICÍ ZDÍRKOU, KTEROU LZE ZAPOJIT POUZE DO UZEMNĚNÉ ZÁSUVKY. JEDNÁ SE O BEZPEČNOSTNÍ OPATŘENÍ, KTERÉ NESMÍ BÝT ZANEDBÁNO.

S OHLEDEM NA ZABRÁNĚNÍ MOŽNOSTI VZNIKU POŽÁRU NEBO ÚRAZU ELEKTRICKÝM PROUDEM NEVYSTAVUJTE ZAŘÍZENÍ DEŠTI NEBO PŮSOBENÍ VLHKOSTI.

NAPÁJECÍ KABEL SLOUŽÍ SOUČASNĚ JAKO HLAVNÍ VYPÍNAČ PŘÍSTROJE. DBEJTE PROTO NA TO, ABY BYLA PŘÍSLUŠNÁ ZÁSUVKA SÍTOVÉHO ROZVODU SNADNO PŘÍSTUPNÁ A V BLÍZKOSTI PŘÍSTROJE.

## UPOZORNĚNÍ

V zařízení jsou použity součásti citlivé na výboje statické elektřiny. S ohledem na jejich ochranu se nedotýkejte konektorů označených na obrázku vpravo. Před manipulací s přístrojem nejdříve odvedte statický náboj svého těla dotykem na uzemněný předmět nebo použijte uzemňovací pásek.

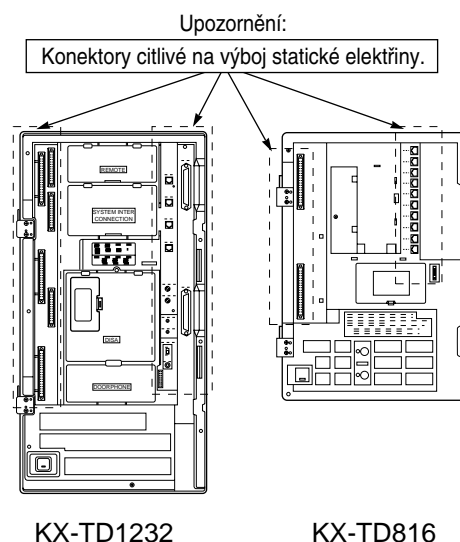

V příručce jsou často používány následující ikony.

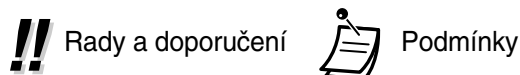

**D-PT** – Digital Proprietary Telephone, Digitální systémový telefon

**PT** – Proprietary Telephone, Systémový telefon

**SLT** – Single Line Telephone, Standardní telefon

**PS** – Portable station, bezdrátový DECT systémový telefon

---

### **Bezpečnostní opatření**

S ohledem na omezení nebezpečí požáru, úrazu elektrickým proudem a zranění osob je nutno během provozu popisovaného zařízení dodržovat dále uvedená opatření:

- 1.** Nepoužívejte zařízení v blízkosti vodních zdrojů jako je například koupací vana, umývadlo, dřez nebo bazén, ani ve vlhkém prostředí (např. sklep).
- 2.** Nepoužívejte telefon (vyjma bezdrátových typů) při bouřce, kdy hrozí nebezpečí úrazu elektrickým proudem indukovaným po úderu blesku.
- 3.** Pro ohlášení unikajícího plynu nepoužívejte telefon umístěný v blízkosti podezřelého místa.
- 4.** Používejte výhradně napájecí kabely a baterie uvedené v této příručce. Staré baterie nevhazujte do ohně, protože mohou vybuchnout. Při likvidaci starých baterií dodržujte místní vyhlášky a nařízení.

### **TYTO POKYNY PEČLIVĚ ULOŽTE**



**Nonstop servis TELEFONNÍ ÚSTŘEDNY**  
volejte dispečink tel. **606 193 950**  
PanaTEL® je specialistou na telefonní ústředny,  
komunikační systémy Panasonic  
[www.PanaTEL.cz](http://www.PanaTEL.cz)

---

# Pozor

- Neumísťujte prístroj v blízkosti topných telies a zdrojů elektrického rušení, jako jsou zářivky, elektromotory a televizní přijímače, které by mohly nepříznivě ovlivnit činnost systému.
- Dbejte na to, aby prístroj nebyl vystaven prachu, vlhkosti, vysokým teplotám, vibracím a přímému slunečnímu záření.
- Nikdy nevsunujte do větracích a jiných otvorů přístroje dráty, spony apod.
- Dojde-li k nějakým potížím, odpojte systém od linky, ke které přímo připojíte běžný telefon. Pokud bude tento telefon normálně fungovat, nepřipojujte systém k lince, dokud nebude opravený. Jestliže nepracuje ani připojený telefon, je závada pravděpodobně v telefonním systému, nikoli ve vašem zařízení.
- K čištění přístroje nepoužívejte organická rozpouštědla (benzin, ředidla atd.) nebo abrasivní čisticí prostředky. Čistěte jej měkkým hadříkem.

Výrobní číslo zařízení je uvedeno na typovém štítku připevněném k přístroji. Poznamenejte si typové a výrobní číslo zařízení do níže uvedených rubrik v této příručce jako trvalý záznam o jeho koupi. Tato informace může pomoci při identifikaci zařízení v případě jeho odcizení.

Typové č.: \_\_\_\_\_

Výrobní č.: \_\_\_\_\_

## Pro budoucí potřebu

Sériové číslo

(je uvedeno na spodku přístroje)

Datum koupě

Jméno prodejce

Adresa prodejce

Telefonní číslo prodejce

Fax prodejce

E-mail prodejce

---

# Obsah

---

## 1 Popis systému

|   |            |
|---|------------|
| <b>1.1 Kapacita</b> .....                               | <b>1-2</b> |
| 1.1.1 Kapacita.....                                     | 1-2        |
| <b>1.2 Prvky systému a jejich umístění</b> .....        | <b>1-3</b> |
| 1.2.1 Prvky systému a jejich umístění.....              | 1-3        |
| <b>1.3 Ukázka zapojení systému</b> .....                | <b>1-4</b> |
| 1.3.1 Ukázka zapojení systému .....                     | 1-4        |
| <b>1.4 Připojení dalšího paralelního telefonu</b> ..... | <b>1-5</b> |
| 1.4.1 Připojení dalšího paralelního telefonu .....      | 1-5        |

---

## 2 Obsluha

|  |             |
|--|-------------|
| <b>2.1 Před zahájením provozu telefonů</b> .....   | <b>2-2</b>  |
| 2.1.2 Před zahájením provozu telefonů .....  | 2-2         |
| <b>2.2 Volání</b> .....  | <b>2-8</b>  |
| 2.2.1 Základy volání .....   | 2-8         |
| 2.2.2 Snadná volba.....  | 2-11        |
| 2.2.3 Opakování volby .....  | 2-15        |
| 2.2.4 Když je volaná linka obsazená nebo když neodpovídá .....   | 2-16        |
| 2.2.5 Volání bez omezení .....   | 2-17        |
| 2.2.6 Přístup ke službám sítě ISDN .....   | 2-21        |
| 2.2.7 Změna způsobu vyzvánění (běžné / hlasové) .....  | 2-24        |
| 2.2.8 Přímé volání pobočky z vnější linky (DISA - pseudo-provolba) .....   | 2-25        |
| <b>2.3 Příjem hovorů</b> .....   | <b>2-27</b> |
| 2.3.1 Příjem hovorů.....   | 2-27        |
| 2.3.2 Příjem hovoru bez vyzvednutí .....   | 2-28        |
| 2.3.3 Příjem hovoru, který vyzvání na jiné pobočce (Převzetí hovoru) .....                                       | 2-29        |
| 2.3.4 Příjem vnějšího hovoru přepojeného na externí reproduktor (TAFAS) .....                                    | 2-30        |
| 2.3.5 Identifikace účastníka volajícího pokud máte vyzvednuto (MCID) .....                                       | 2-31        |
| <b>2.4 V průběhu hovoru</b> .....  | <b>2-32</b> |
| 2.4.1 Přidržení hovoru.....  | 2-32        |
| 2.4.2 Střídavý hovor se dvěma účastníky (Rozdělení hovoru) .....   | 2-36        |
| 2.4.3 Přepojení hovoru .....   | 2-37        |
| 2.4.4 Příjem čekajícího hovoru .....   | 2-39        |
| 2.4.5 Současný hovor tří účastníků.....  | 2-41        |
| 2.4.6 Vypnutí mikrofonu .....  | 2-44        |
| 2.4.7 Umožnění ostatním osobám poslouchat váš hovor (Odposlech hovoru)<br>[pouze typy KX-T7433 a KX-T7436] ..... | 2-44        |
| <b>2.5 Než opustíte svoje pracoviště</b> .....   | <b>2-45</b> |
| 2.5.1 Přesměrování hovoru.....   | 2-45        |
| 2.5.2 Zobrazení vašeho vzkazu na displeji telefonu volajícího (Zpráva od nepřítomného).....                      | 2-49        |
| 2.5.3 Zabránění ostatním uživatelům v používání vaší pobočky (Elektronické zablokování pobočky) ....             | 2-51        |
| 2.5.4 Přihlášení / odhlášení do skupiny distribuce hovorů (Log-In / Log-Out) .....                               | 2-52        |
| <b>2.6 Vysílání a příjem hlášení</b> .....   | <b>2-54</b> |
| 2.6.1 Paging .....   | 2-54        |

---

|            |  |             |
|------------|--|-------------|
| 2.6.2      | Paging určitému účastníkovi a přepojení hovoru .....   | 2-57        |
| 2.6.3      | Příjem hlášení pagingu .....   | 2-59        |
| <b>2.7</b> | <b>Nastavení telefonu dle potřeb uživatele .....</b>   | <b>2-61</b> |
| 2.7.1      | Nastavení alarmu (Budík) .....   | 2-61        |
| 2.7.2      | Odmítnutí příchozích hovorů (Nevyrušovat [DND]) .....  | 2-63        |
| 2.7.3      | Příjem čekajícího hovoru (Čekající hovor / Hlášení vyvěšené pobočky [OHCA]<br>/ Tiché hlášení vyvěšené pobočky [Whisper OHCA]) .....                       | 2-64        |
| 2.7.5      | Zamezení ostatním účastníkům přebírat vaše hovoru (Zákaz převzetí hovoru).....   | 2-66        |
| 2.7.6      | Zamezení ostatním účastníkům vstupovat do vašich hovorů<br>(Zákaz vynuceného vstupu do hovoru) .....   | 2-66        |
| 2.7.7      | Zapnutí hudebního pozadí (BGM) .....   | 2-67        |
| 2.7.8      | Ochrana linky před indikačními tóny (Ochrana datové linky).....  | 2-67        |
| 2.7.9      | Režim denní / noční služby .....   | 2-68        |
| 2.7.10     | Vyzvánění paralelního telefonu (Paralelního telefon).....  | 2-69        |
| 2.7.11     | Smazání programového nastavení funkcí pobočky (Smazání funkcí pobočky) .....   | 2-70        |
| <b>2.8</b> | <b>Použití dodatečného příslušenství .....</b>   | <b>2-71</b> |
| 2.8.1      | Když je připojen dveřní telefon / Otevírač dveří .....   | 2-71        |
| 2.8.2      | Když je systém připojen k pobočkové ústředně.....  | 2-72        |
| 2.8.3      | Když je k ústředně připojen hlasový systém .....   | 2-73        |
| <b>2.9</b> | <b>Použití systémového telefonu s displejem.....</b>   | <b>2-78</b> |
| 2.9.1      | Volání s použitím deníku hovorů (deník příchozích hovorů) [pouze typy KX-T7433,<br>KX-T7436, KX-T7230, KX-T7235] .....                                     | 2-78        |
| 2.9.2      | Záznam informací do deníku hovorů [pouze typy KX-T7433, KX-T7436, KX-T7230, KX-T7235] ....   | 2-79        |
| 2.9.3      | Zamezení ostatním účastníkům zobrazit váš deník hovorů (Zablokování deníku<br>příchozích hovorů) [pouze typy KX-T7433, KX-T7436, KX-T7230, KX-T7235] ..... | 2-80        |
| 2.9.4      | Použití telefonů KX-T7433, KX-T7436 nebo KX-T7235.....   | 2-80        |

### **3 Funkce operátora**

|            |   |            |
|------------|---|------------|
| <b>3.1</b> | <b>Řízení pobočky .....</b>                                       | <b>3-2</b> |
| 3.1.1      | Změna nastavení .....   | 3-2        |
| <b>3.2</b> | <b>Řízení systému .....</b>                                       | <b>3-3</b> |
| 3.2.1      | Denní / Noční služba .....  | 3-3        |
| 3.2.2      | Zapnutí hudebního pozadí do vnějších reproduktorů .....           | 3-5        |
| 3.2.3      | Nahrávání úvodních hlášení.....                                   | 3-6        |
| 3.2.4      | Použití tlačítek ANSWER / RELEASE [pouze typ KX-T7441] .....      | 3-9        |
| 3.2.5      | Funkce pro hotelové služby [pouze typy KX-T7436 a KX-T7235] ..... | 3-10       |

### **4 Přizpůsobení funkcí telefonu a systému**

|            |  |            |
|------------|--|------------|
| <b>4.1</b> | <b>Přizpůsobení funkcí telefonu (Programování pobočky) .....</b>           | <b>4-2</b> |
| 4.1.1      | Přizpůsobení funkcí telefonu (Programování pobočky) .....                  | 4-2        |
| 4.1.2      | Úvodní nastavení .....   | 4-3        |
| 4.1.3      | Přizpůsobení tlačítek telefonu .....                                       | 4-5        |
| 4.1.4      | Správa hovorného [pouze předvolené pobočky] .....                          | 4-8        |
| <b>4.2</b> | <b>Přizpůsobení funkcí systému (Uživatelské programování systému).....</b> | <b>4-9</b> |
| 4.2.1      | Informace o programování .....   | 4-9        |
| 4.2.2      | Nastavení data a času [000] .....  | 4-16       |
| 4.2.3      | Nastavení čísel systémové zrychlené volby [001] .....                      | 4-17       |

---

## 5 Mobilní stanice DECT

|   |             |
|---|-------------|
| <b>5.1 Bezpečnostní opatření</b> .....  | <b>5-2</b>  |
| 5.1.1 Bezpečnostní pokyny .....   | 5-2         |
| <b>5.2 Než začnete používat mobilní stanici DECT</b> .....  | <b>5-4</b>  |
| 5.2.1 Než začnete používat mobilní stanici DECT .....   | 5-4         |
| <b>5.3 Obsluha</b> .....  | <b>5-11</b> |
| 5.3.1 Volání .....  | 5-11        |
| 5.3.2 Příjem hovorů .....   | 5-14        |
| 5.3.3 Opakování volby .....   | 5-15        |
| 5.3.4 Přidržení hovoru .....  | 5-16        |
| 5.3.5 Přepojení hovoru .....  | 5-18        |
| 5.3.6 Použití telefonních seznamů .....   | 5-19        |
| 5.3.7 Použití mobilní stanice paralelně s drátovým telefonem (Super EXtra Device Ports [SXDPA]) ..... | 5-26        |
| 5.3.8 Zamknutí klávesnice .....   | 5-26        |
| 5.3.9 Výběr funkčního tlačítka na displeji .....  | 5-27        |
| 5.3.10 Obsluha dalších funkcí .....   | 5-28        |
| <b>5.4 Přizpůsobení funkcí mobilní stanice</b> .....  | <b>5-34</b> |
| 5.4.1 Informace o programování .....  | 5-34        |
| 5.4.2 Programování mobilní stanice .....  | 5-35        |
| 5.4.3 Programování systému .....  | 5-40        |

---

## 6 Dodatky

|   |             |
|---|-------------|
| <b>6.1 Odstraňování závad</b> .....           | <b>6-2</b>  |
| <b>6.2 Přehled funkcí</b> .....               | <b>6-8</b>  |
| 6.2.1 Přehled funkcí .....                    | 6-8         |
| <b>6.3 Telefonní seznamy</b> .....            | <b>6-11</b> |
| 6.3.1 Telefonní seznamy .....                 | 6-11        |
| <b>6.4 Přehled významu různých tónů</b> ..... | <b>6-19</b> |
| 6.4.1 Přehled významu různých tónů .....      | 6-19        |
| <b>6.5 Technické specifikace</b> .....        | <b>6-22</b> |
| 6.5.1 Technické specifikace .....             | 6-22        |





# 1.1 Kapacita

## 1.1.1 Kapacita

K ústředně lze připojit následující počet poboček a vnějších linek.

|                  | Základní systém | S volitelným rozšířením | Propojení dvou systémů |
|------------------|-----------------|-------------------------|------------------------|
| <b>KX-TD816</b>  |                 |                         |                        |
| Vnější linky     | 4               | 8                       | –                      |
| Pobočky          | 8               | 16                      | –                      |
| <b>KX-TD1232</b> |                 |                         |                        |
| Vnější linky     | 8               | 12                      | 24                     |
| Pobočky          | 16              | 32                      | 64                     |

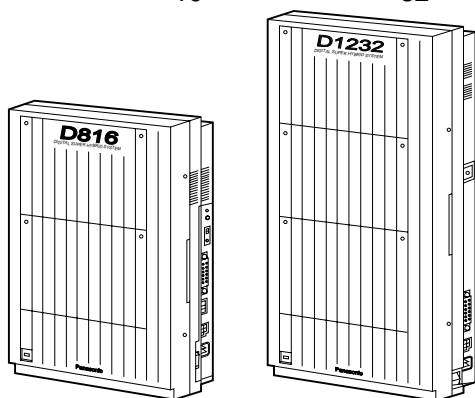

## 1.2 Prvky systému a jejich umístění

### 1.2.1 Prvky systému a jejich umístění

#### Sejmutí krytu přístroje

1. Vyšroubujte dva šrouby umístěné na pravé straně krytu základní jednotky. Oba šrouby jsou s krytem přístroje spojeny pružinami, takže nemohou vypadnout.
2. Sejměte kryt přístroje ve směru šipky A.

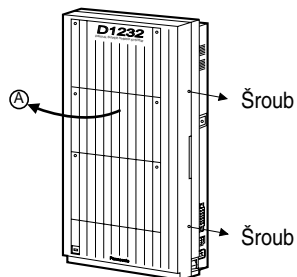

#### Zpětná montáž krytu přístroje

1. Použijte výše uvedený postup v opačném pořadí.

## KX-TD816



## KX-TD1232

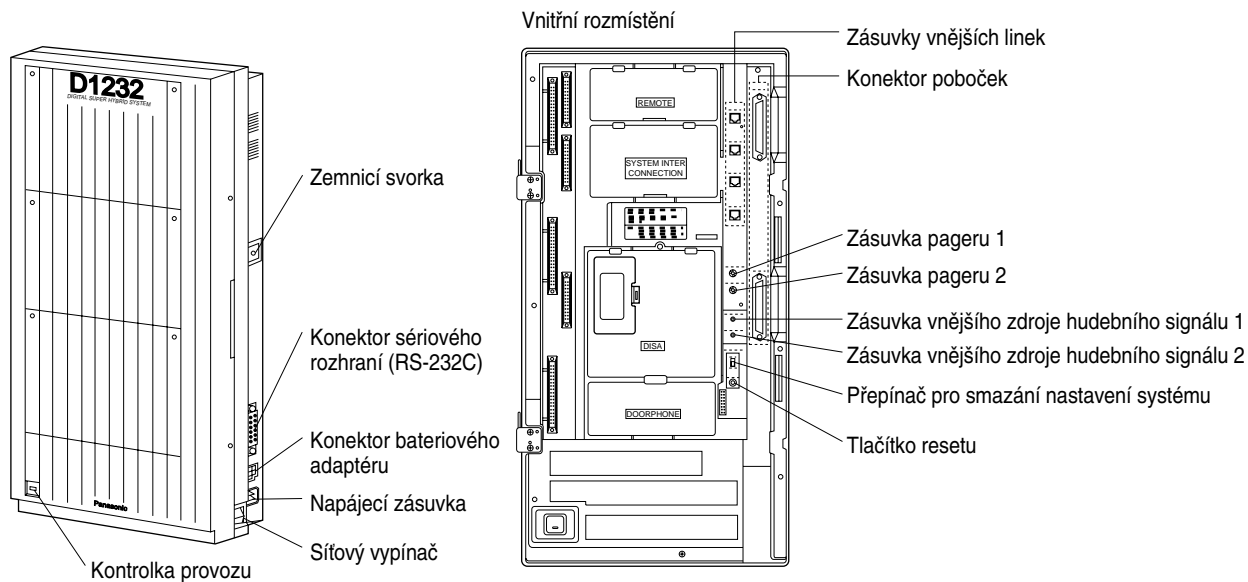

**Nonstop servis TELEFONNÍ ÚSTŘEDNY**  
volejte dispečink tel. **606 193 950**  
PanaTEL® je specialistou na telefonní ústředny,  
komunikační systémy Panasonic  
[www.PanaTEL.cz](http://www.PanaTEL.cz)

## 1.3 Ukázka zapojení systému

### 1.3.1 Ukázka zapojení systému

V následujícím obrázku je uvedena ukázka zapojení systému včetně volitelného vybavení.

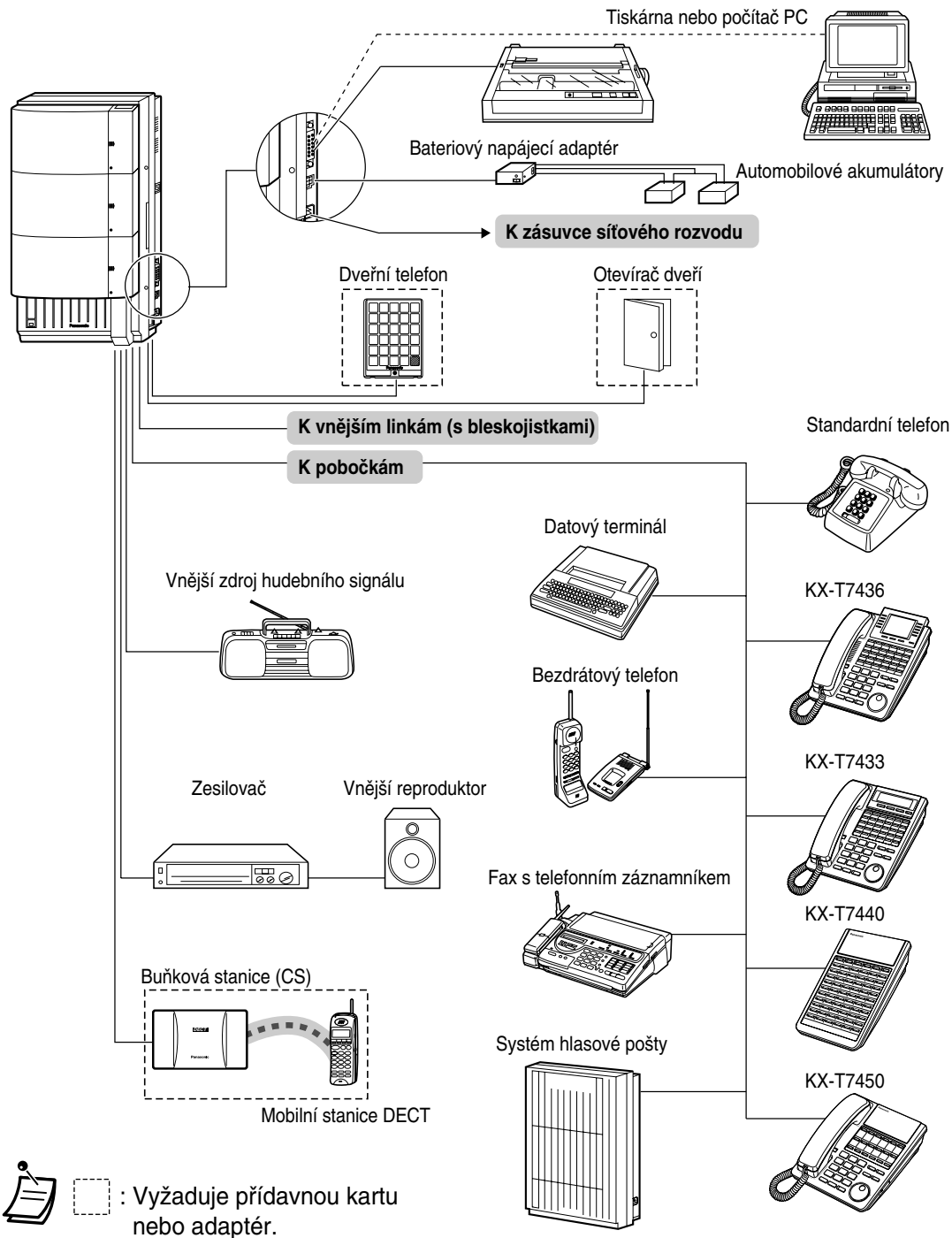

## 1.4 Připojení dalšího paralelního telefonu

### 1.4.1 Připojení dalšího paralelního telefonu

Do zásuvky jedné pobočky lze připojit systémový telefon Panasonic a další jednoblinkový přístroj jako je standardní telefon, fax, bezdrátový telefon atd. Existují dva typy paralelního připojení. (T, R: vnitřní pár; D1, D2: vnější pár)

- **Připojení paralelního telefonu**  
Libovolný systémový a standardní telefon.  
Oba telefony sdílejí shodné číslo pobočky. Viz Metoda 1 nebo 2.  
Má-li standardní telefon vyzvánět, je nutné zapnout jeho vyzvánění (2.7.10 Jak nastavit vyzvánění paralelního telefonu).
- **Přípojka XDP (EXtra Device Port)**  
Digitální systémový a standardní telefon.  
Každý přístroj má svoje číslo pobočky a může být použit individuálně. Další podrobnosti vám sdělí prodejce. Viz Metoda 2 nebo 3.

#### Metoda 1

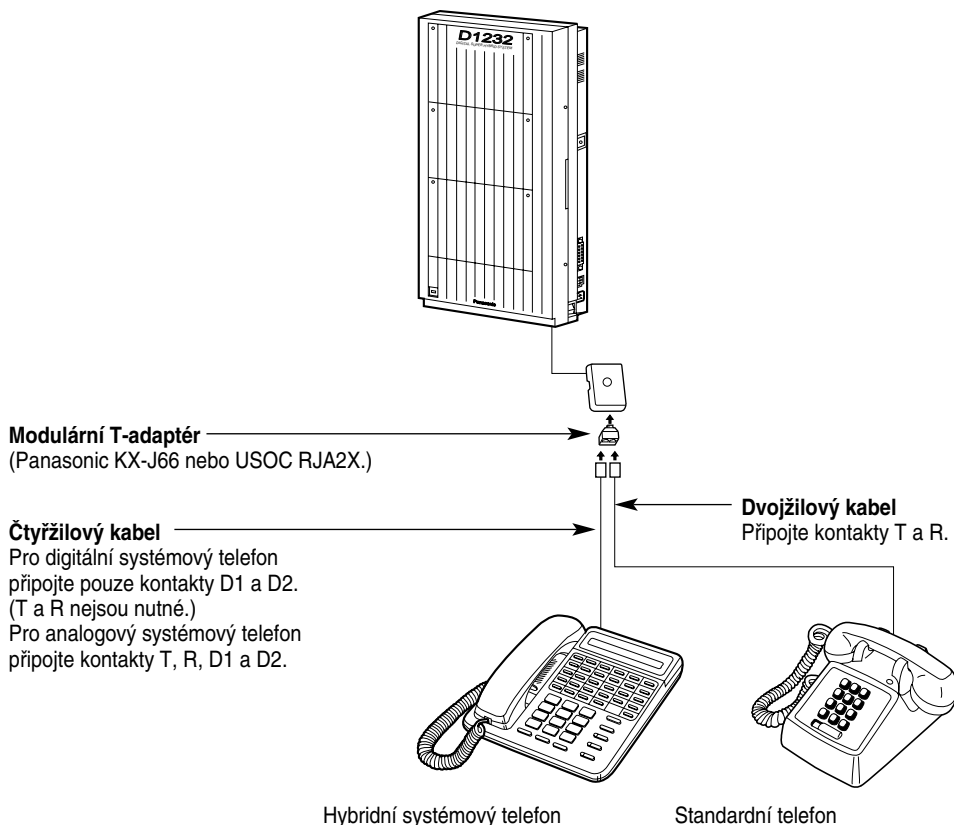

**Nonstop servis TELEFONNÍ ÚSTŘEDNY**  
volejte dispečink tel. **606 193 950**  
PanaTEL® je specialistou na telefonní ústředny,  
komunikační systémy Panasonic  
[www.PanaTEL.cz](http://www.PanaTEL.cz)

## Metoda 2

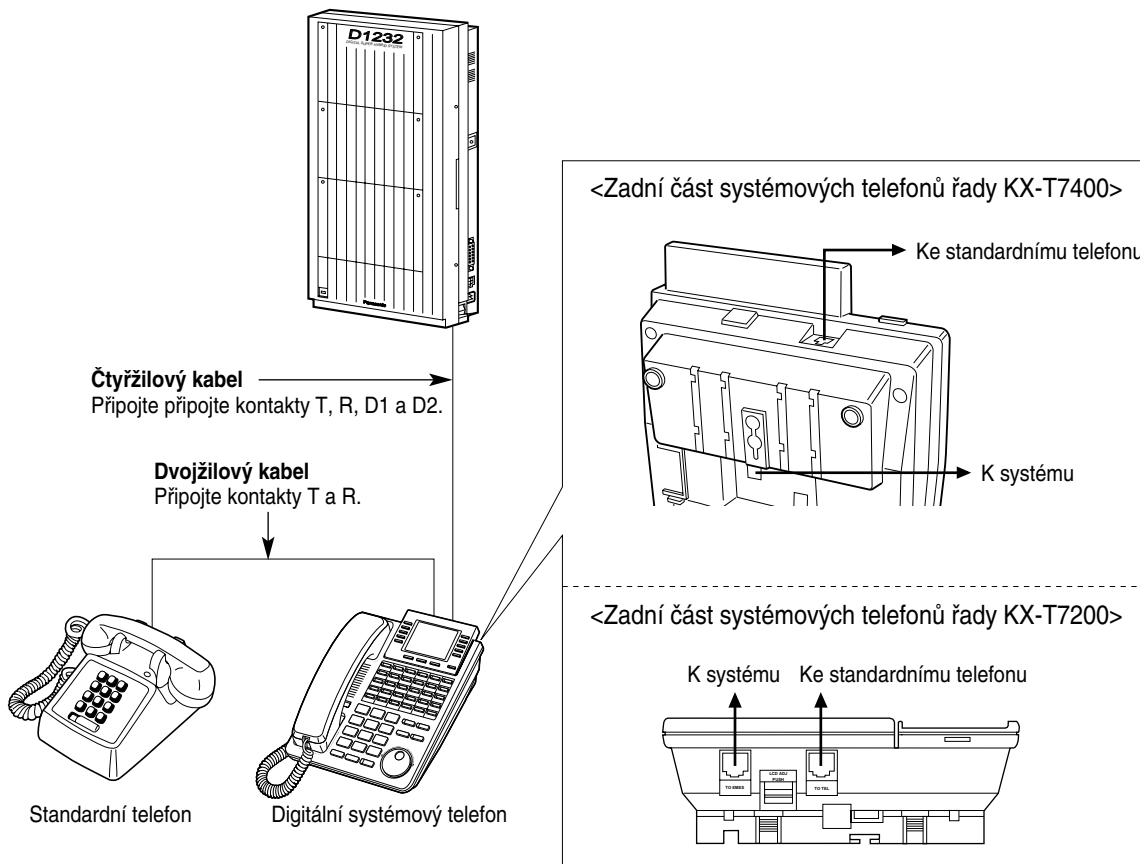

## Metoda 3

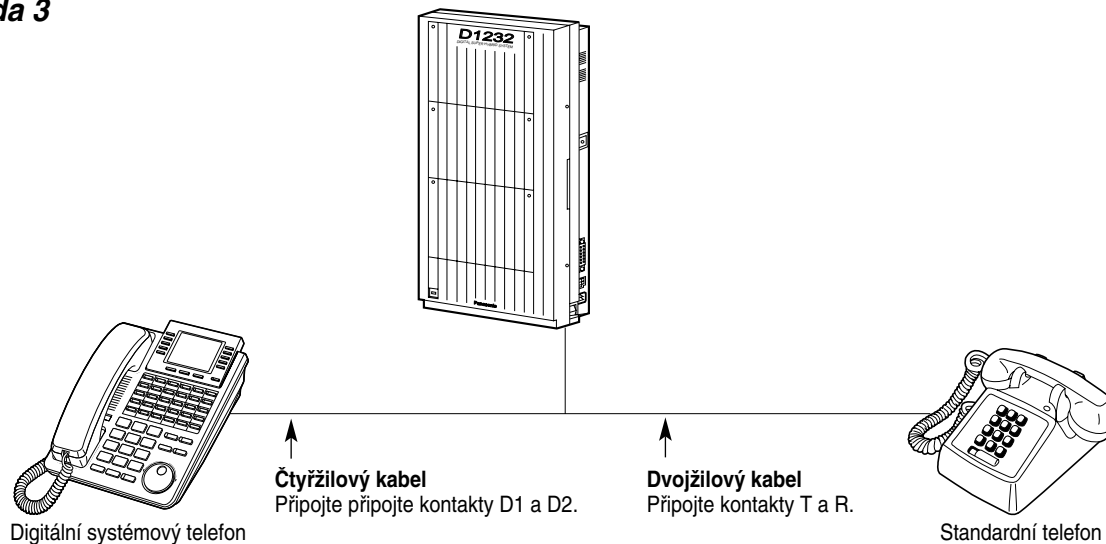

**Nonstop servis TELEFONNÍ ÚSTŘEDNY**  
volejte dispečink tel. **606 193 950**  
PanaTEL® je specialistou na telefonní ústředny,  
komunikační systémy Panasonic  
[www.PanaTEL.cz](http://www.PanaTEL.cz)

---

## 2.1 Před zahájením provozu telefonů

### 2.1.1 Před zahájením provozu telefonů

#### ◆◆ Jaký typ telefonu je možno použít?

Používat lze standardní telefony (SLT) jako jsou přístroje s rotačním číselníkem a pulzní volbou nebo systémové telefony Panasonic jako je např. KX-T7436. Obsluha jednotlivých funkcí závisí na použitém typu telefonu. Budete-li používat systémový telefon Panasonic se speciálním funkčním tlačítkem jako např.  a/nebo s displejem (D-PT), můžete si programování usnadnit použitím tohoto tlačítka a hlášení zobrazovaných na displeji.

Jestliže používáte systémový telefon s velkým displejem (např. KX-T7436), budete funkce obsluhovat prostřednictvím hlášení na displeji.

Pokud váš telefon nemá funkční tlačítko a/nebo displej, budete systém obsluhovat zadáváním čísel funkcí. Použijte postup odpovídající vašemu telefonu.

Když používáte konzoli DSS, můžete tlačítka na konzoli používat stejně jako tlačítka připojeného systémového telefonu.

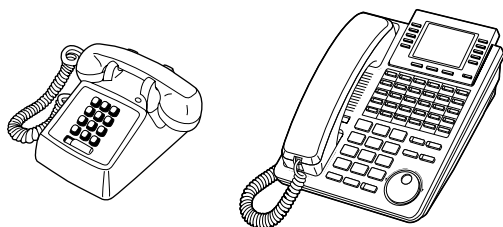

- Jestliže používáte systémový telefon Panasonic, který není vybaven funkčním tlačítkem, můžete jako funkční tlačítko použít některé z nepoužitých víceúčelových tlačítek. Viz oddíl 4.1.3 Přizpůsobení tlačítek.

#### ◆◆ Číslo funkcí

Před použitím určité funkce musíte nejdříve zadat číslo této funkce (a případně ještě další parametr).

Existují dva dále uvedené typy čísel funkcí:

- Měnitelné číslo funkce
- Pevné číslo funkce

Pevné číslo funkce nelze změnit. Měnitelné číslo funkce však pro usnadnění obsluhy změnit lze.

Případnou změnu čísel funkcí konzultujte se svým prodejcem. V této příručce jsou ve výkladu obsluhy funkcí použita výchozí čísla funkcí (přiřazená při výrobě).

Tlačítko s měnitelným číslem funkce je napůl stínované . Pokud jste změnili číslo funkce, používejte nové číslo. Nově přiřazená čísla funkcí si poznamenejte do „Seznamu čísel funkcí“ v Dodatcích.



**Když používáte standardní telefon, který nemá tlačítka \* nebo #.**

V takovém případě nebudete mít přístup k funkcím, v jejichž čísle je obsažen znak \* nebo #.

#### ◆◆ Tóny

Během obsluhy funkce nebo po jejím ukončení uslyšíte různé potvrzovací tóny. Viz oddíl 6.4.1 Význam jednotlivých tónů (Dodatky).

## ◆◆ Displej

Pokud je v této příručce uvedeno „zobrazí se...“, je tím míněno zobrazení na displeji systémového telefonu Panasonic. Jestliže používáte přístroj jiného výrobce, který je rovněž vybavený displejem, uvedené hlášení se nezobrazí.

Když používáte systémový telefon Panasonic, hlášení zobrazovaná na displeji usnadňují ověření provedených nastavení. Jestliže nastavíte např. funkci „Nevyrušovat“ (DND), na displeji se zobrazí hlášení „Do Not Disturb“. U některých systémových telefonů displej rovněž usnadňuje obsluhu tím, že zobrazuje hlášení odpovídající použitým funkcím. Stisknutím tlačítka vedle zobrazeného hlášení nebo otáčením ovladače vyvoláte požadovanou funkci. Když lze například zapnout hudební pozadí, bude na displeji zobrazeno hlášení „BGM“. Postupujte podle pokynů pro každou funkci.

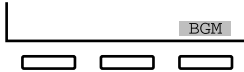

V závislosti na displeji systémového telefonu lze navíc podle hlášení na displeji nastavovat funkce nebo uskutečňovat hovory. Viz kapitola 2.9 „Použití displeje systémového telefonu“.

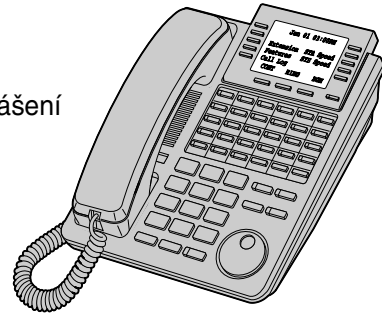

## ◆◆ Použití otočného ovladače

Otočný ovladač slouží pro nastavení úrovně kontrastu displeje a úrovně hlasitosti nebo pro vyhledání požadované položky na displeji. Úroveň kontrastu displeje nebo hlasitosti se nastavují takto.

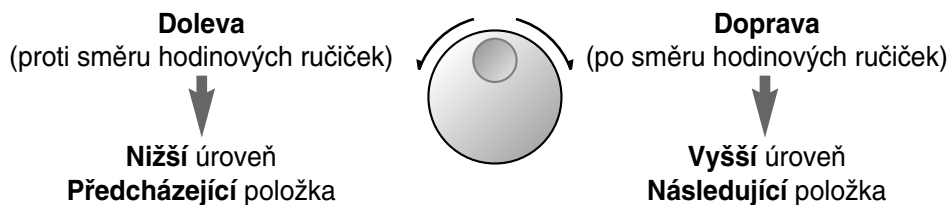

## ◆◆ Číslo vaší pobočky

Jestliže používáte systémový telefon Panasonic, můžete na jeho displeji ověřit telefonní číslo vaší vlastní pobočky. Viz oddíl 4.2.1 „Programové informace“ (Přízpůsobení telefonu a systému).

## ◆◆ Příklady











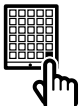

Uvedené příklady a ukázky zobrazení na displeji se vztahují na telefon připojený k ústředně KX-TD1232.

## ◆◆ Omezení

Programováním systému mohou být některé funkce pro váš telefon zakázané. Zeptejte se správce systému nebo prodejce.

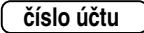
## ♦♦ Význam ikon

Dále uvedené ikony zobrazují dostupnost funkcí, poznámky a ovládání funkcí. Při obsluze zařízení si můžete usnadnit práci prostřednictvím ikon uvedených na vnitřní straně zadní části obalu této příručky.

|   |   |   |   |
|---|---|---|---|
|    | Tuto funkci nelze obsluhovat ze standardního telefonu.  |    | Obsazení vnější linky (jedna z následujících akcí): <ul style="list-style-type: none"> <li>• Stiskněte tlačítko CO.</li> <li>• Navolte číslo 9 (automatický přístup k vnější lince).</li> <li>• Navolte číslo vnější linky 81 až 88.</li> </ul> |
|    | Další podrobnosti (pokud je potřebujete) jsou uvedeny v oddílu Programování.  |   |   |
|    | Vyzvednutí (jedna z následujících akcí): <ul style="list-style-type: none"> <li>• Vyzvedněte mikrotelefon.</li> <li>• Stiskněte tlačítko SP-PHONE.</li> <li>• Stiskněte tlačítko MONITOR (chcete-li hovořit, vyzvedněte mikrotelefon).</li> </ul> |    | Stiskněte tlačítko Call na dveřním telefonu.  |
|    | Zavěšení (jedna z následujících akcí): <ul style="list-style-type: none"> <li>• Zavěste mikrotelefon.</li> <li>• Stiskněte tlačítko SP-PHONE.</li> <li>• Stiskněte tlačítko MONITOR.</li> </ul>   |    | Stiskněte krátce vidlicový spínač nebo tlačítko FLASH, pokud je jím přístroj vybaven.   |
|  | Stiskněte na systémovém telefonu odpovídající funkční tlačítko.   |  | Vyčkejte na odpověď.  |
| <b>požadované č.</b>  | Zadejte požadované číslo.<br><Příklad><br><br>Zadejte číslo účtu.  |  | Hovořte.  |
| <b>č. pobočky</b>   | Navolte číslo pobočky.  |  | Uslyšíte potvrzovací tón, oznamovací tón, vyzváněcí tón nebo volný tón. <ul style="list-style-type: none"> <li>C. Potvrzovací tón</li> <li>D. Oznamovací tón</li> <li>R. Vyzváněcí tón</li> <li>R.B. Volný tón</li> </ul>                       |
| <b>telefonní č.</b>   | Navolte telefonní číslo.  |  | Krátké pípnutí  |











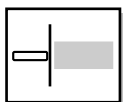





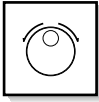
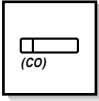

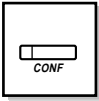
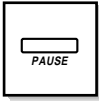
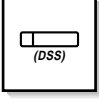

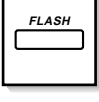
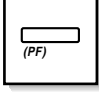

**Nonstop servis TELEFONNÍ ÚSTŘEDNY**  
volejte dispečink tel. **606 193 950**  
PanaTEL® je specialistou na telefonní ústředny,  
komunikační systémy Panasonic  
[www.PanaTEL.cz](http://www.PanaTEL.cz)



## ◆◆ Když používáte systémový telefon Panasonic

Systémové telefony Panasonic a konzole DSS jsou vybaveny některými z dále uvedených funkčních tlačítek, která usnadňují obsluhu systému. Uvedená vyobrazení tlačítek se mohou lišit od jejich skutečného provedení.

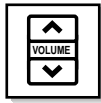
|   |   |   |   |
|---|---|---|---|
|    | ANSWER: Používá se pro příjem příchozího hovoru.  |    | Funkce: Tlačítko je umístěno vedle displeje. Slouží pro vyvolání nebo nastavení zobrazené funkce.   |
|    | AUTO ANSWER / MUTE: Slouží pro automatický příjem vnitřního hovoru v režimu hlasitého telefonu, případně k vypnutí mikrofonu během hovoru.  |    | HOLD: Slouží pro přidržení hovoru.  |
|    | AUTO DIAL / STORE: Používá se pro systémovou zrychlenou volbu nebo pro uložení změn v programu.   |    | INTERCOM: Slouží pro uskutečnění a příjem vnitřních hovorů.   |
|    | Přesměrování hovoru / Nevyrušovat: Slouží pro aktivaci funkce Přesměrování hovoru nebo funkce Nevyrušovat, případně ke změně zobrazení informací o vnějším hovoru.  |    | Otočný ovladač: Používá se pro nastavení úrovně hlasitosti a kontrastu displeje nebo pro výběr požadovaných položek funkcí.   |
|   | CO: Slouží pro příjem nebo uskutečnění vnějšího hovoru. Tlačítko Loop-CO obsluhuje všechny linky. Stisknutím tohoto tlačítka je automaticky obsazena volná vnější linka (je nutné přiřazení tlačítka). Tlačítko se rovněž používá jako požadované funkční tlačítko (je nutné přiřazení tlačítka). (Na některých typech telefonů se zobrazí pouze číslo vnější (CO) linky (např. 1, 2).) |   | MESSAGE: Slouží pro upozornění obsazené pobočky nebo pro zpětné volání odesílateli upozornění.  |
|   |   |  | MONITOR: Slouží pro volbu čísla bez vyzvednutí mikrotelefonu nebo poslech linky, přičemž Vás druhá strana neslyší.  |
|  | Konference: Slouží pro ustavení konference tří účastníků.   |  | PAUSE: Slouží pro vložení pauzy do čísla během volby nebo jako tlačítko PROGRAM, pokud jím přístroj není vybaven.   |
|  | DSS: Slouží pro jednotlačítkovou volbu pobočky (na některých telefonech je uvedeno pouze „S“).  |  | PROGRAM: Slouží pro vstup do programového režimu a pro jeho opuštění.   |
|  | FLASH: Slouží pro odpojení aktuálního hovoru a uskutečnění jiného hovoru bez zavěšení mikrotelefonu.  |  | Programovatelná funkce: Umístěna v horní části tlačítka CO nebo na DSS konzoli. Přiřazení požadovaného tlačítka a přístup k uložené funkci. Používá se zpravidla jako tlačítko pro jednotlačítkovou volbu (na některých telefonech se zobrazí pouze „F a číslo“). |

|   |  |   |   |
|---|--|---|---|
|  | REDIAL: Slouží pro opakování volby posledního čísla.   |    | SP-PHONE: Slouží pro aktivaci režimu hlasitého telefonu.  |
|  | RELEASE: Slouží pro odpojení linky.  |    | TRANSFER: Slouží pro přepojení hovoru jinému účastníkovi.   |
|  | SAVE: Slouží pro uložení posledního volaného čísla a pro opakování jeho volby.                 |    | VOICE CALL / MUTE: Slouží pro automatické monitorování příchozího hovoru avšak neumožňuje hovor hlasitým telefonem. Další funkcí je vypnutí mikrofonu v mikrotelefonu během hovoru. |
|  | SHIFT: Slouží pro zpřístupnění druhé úrovně funkcí softwarových tlačítek.                      |    | VOLUME: Slouží pro nastavení úrovně hlasitosti vyzvánění a reproduktoru a pro nastavení kontrastu displeje.   |
|  | Softwarové tlačítko: Slouží k provedení funkce nebo operace zobrazené v dolním řádku displeje. | Pokud je v této kapitole některý název uveden závorkách, např. (Account) znamená to, že víceúčelovému tlačítku byla přiřazena funkce „Account“. |   |



**Nonstop servis TELEFONNÍ ÚSTŘEDNY**  
volejte dispečink tel. **606 193 950**  
PanaTEL® je specialistou na telefonní ústředny,  
komunikační systémy Panasonic  
[www.PanaTEL.cz](http://www.PanaTEL.cz)

## ◆◆ Ukázka postupu obsluhy

V následujícím obrázku je popsána ukázka obsluhy určité funkce.

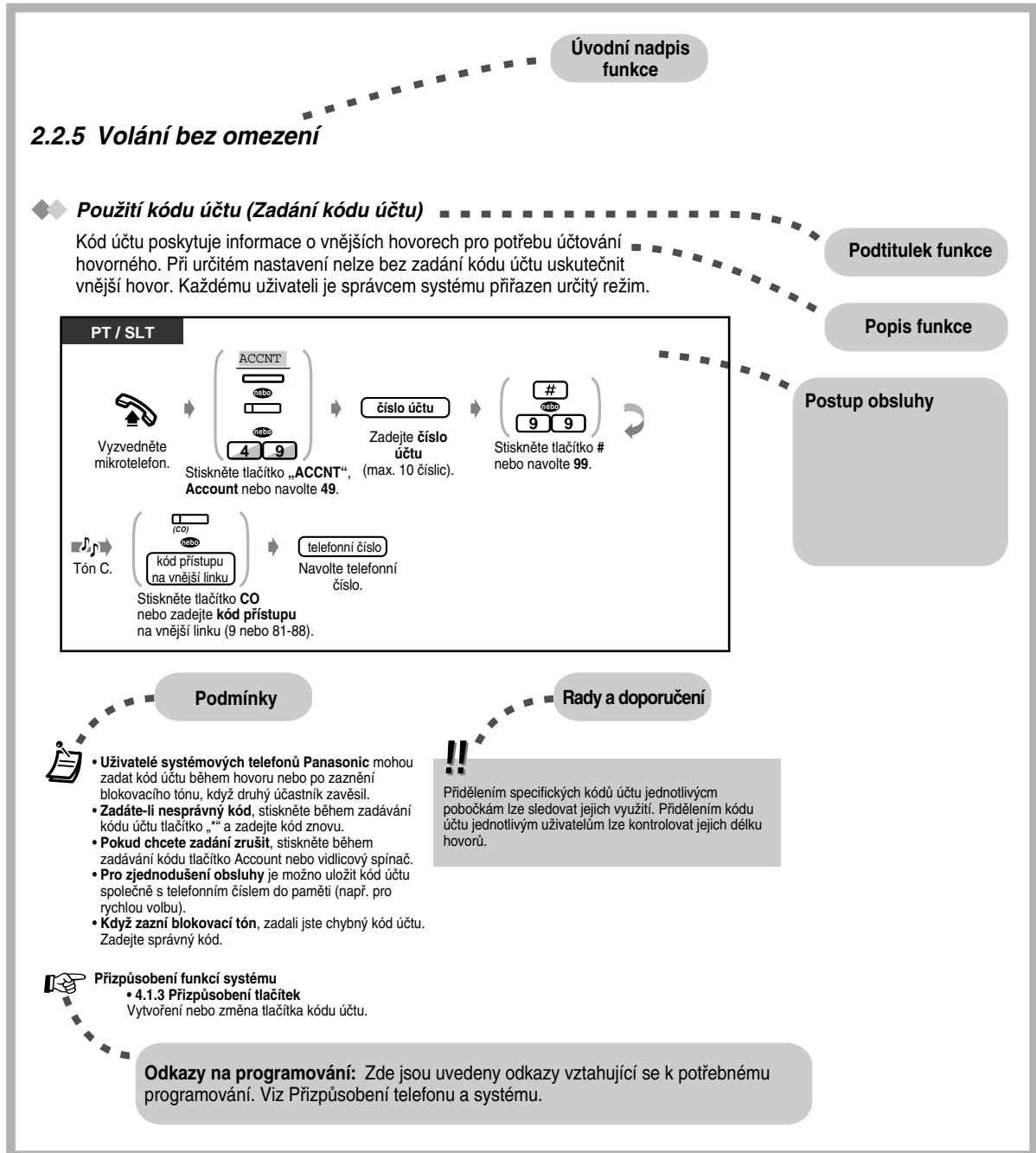

**Nonstop servis TELEFONNÍ ÚSTŘEDNÝ**  
volejte dispečink tel. **606 193 950**  
PanaTEL® je specialistou na telefonní ústředny,  
komunikační systémy Panasonic  
[www.PanaTEL.cz](http://www.PanaTEL.cz)

## 2.2 Volání

### 2.2.1 Základy volání

#### ◆◆ Volání jiné pobočky

##### ◆ Volání jiné pobočky (vnitřní hovor)

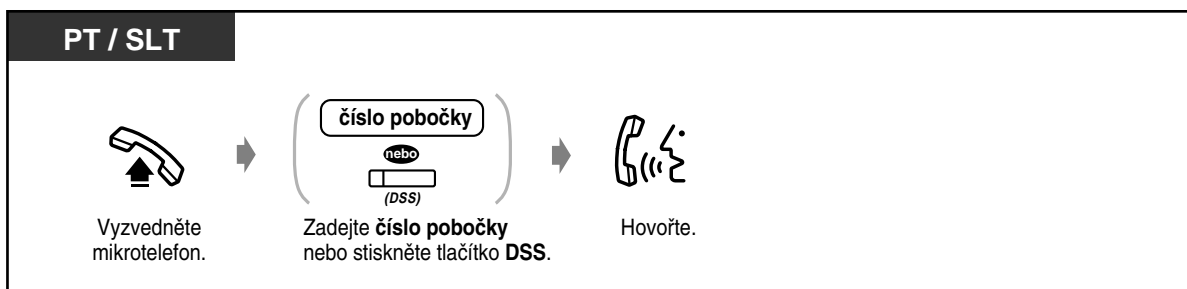

<Příklad>

Když voláte pana Dvořáka...

...který má číslo pobočky 123.

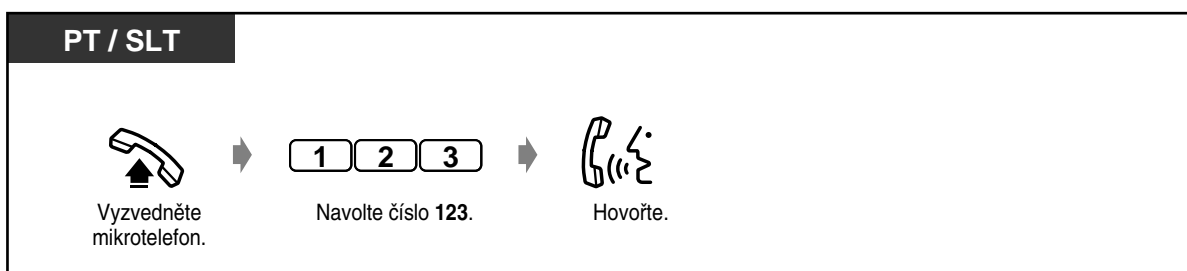

- Kontrolka tlačítka DSS indikuje aktuální stav:  
**Nesvíí:** Pobočka je volná.  
**Svíí červeně:** Linka je obsazena vaší nebo jinou pobočkou.



- **Máte napsaný seznam poboček?**  
Zapište si čísla poboček do seznamu v kapitole 6.3.1 „Telefonní seznam“ a zkopírujte si jej pro běžnou potřebu.
- **Pro zrychlení obsluhy**  
Pokud jste operátor nebo často voláte některé pobočky, je vhodné používat tlačítka DSS.



#### **Přizpůsobení funkcí telefonu**

- 4.1.3 Přizpůsobení tlačítek  
Vytvoření nebo přeskupení tlačítek DSS.

#### **Přizpůsobení funkcí systému**





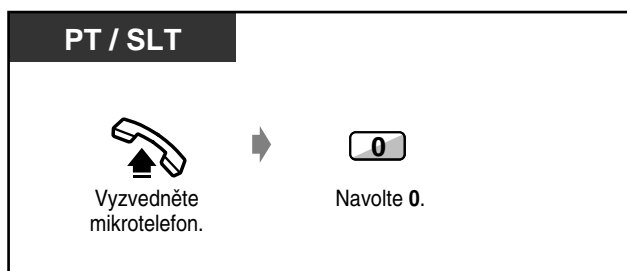

- 4.2.5 Nastavení čísla pobočky (003)
- 4.2.6 Nastavení názvu pobočky (004)

## ◆ Volání operátora (operátorský hovor)



## ◆◆ Volání účastníka na vnější lince

Před voláním účastníka na vnější lince musíte nejdříve obsadit některou vnější linku, protože vnější hovory se uskutečňují prostřednictvím systému. Obsadte vnější linku některou z následujících metod.

- Stiskněte tlačítko , které je volné.
- Navolte číslo  pro automatický přístup na vnější linku. Systém automaticky vybere volnou vnější linku.
- Navolte číslo skupiny vnějších linek   až  .

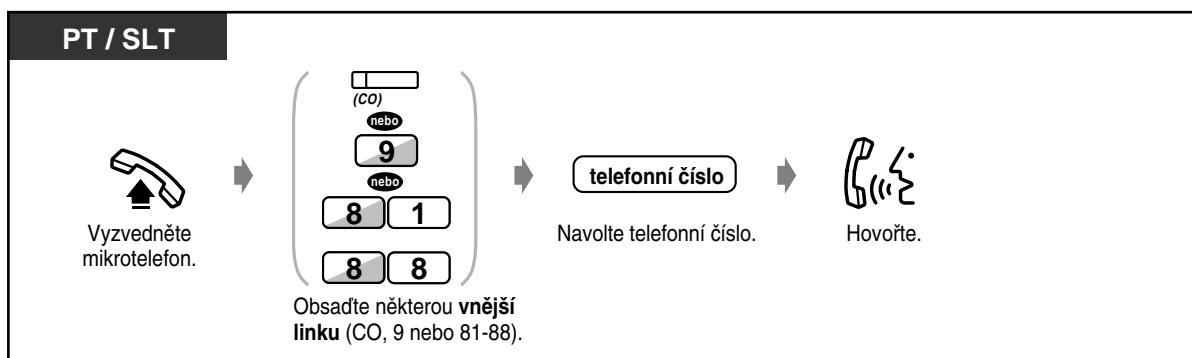

- Kontrolka tlačítka CO indikuje aktuální stav linky:  
**Nesvíí:** Linka je volná.  
**Svíí zeleně:** Linka je obsazena vámi.  
**Svíí červeně:** Linka je obsazena jiným účastníkem.



**Nonstop servis TELEFONNÍ ÚSTŘEDNY**  
volejte dispečink tel. **606 193 950**  
PanaTEL® je specialistou na telefonní ústředny,  
komunikační systémy Panasonic  
[www.PanaTEL.cz](http://www.PanaTEL.cz)



- **Hlasitý telefon**

Stisknutím tlačítka SP-PHONE lze vést hovor v režimu hlasitého telefonu, takže se během hovoru můžete věnovat dalším činnostem.

- **Užitečné rady pro použití hlasitého telefonu**

Pro dosažení kvalitního přenosu používejte hlasitý telefon v tiché místnosti.

Jestliže vám druhý účastník špatně rozumí, zmenšete hlasitost.

Pokud oba účastníci hovoří současně, dojde ke ztrátě částí hovoru. Mluvte proto jednotlivě.

- **Tísňové volání**

Předem naprogramovaná tísňová čísla je možno navolit bez jakéhokoli omezení.

Vnější linka je v tomto případě obsazena automaticky.

- **Automatické vyhledání levnějšího spojení**

Obsadte vnější linku navolením čísla „9“ nebo stisknutím tlačítka Loop-CO (ARS - automatické hledání cesty).

- **Informace o hovoru**

Opakovaným stisknutím tlačítka FWD/DND lze zobrazit dále uvedené informace:

**<Příklad>**

| <Metr>    |           | <Hovorné> |           | <Délka hovoru> |           |
|-----------|-----------|-----------|-----------|----------------|-----------|
| CO01:     | 1         | CO01:     | 0.23Kc    | CO 02          | 0:02'28   |
| Extension | STA Speed | Extension | STA Speed | Extension      | STA Speed |
| Features  | SYS Speed | Features  | SYS Speed | Features       | SYS Speed |
| Call Log  |           | Call Log  |           | Call Log       |           |



**Přizpůsobení funkcí telefonu**

- 4.1.2 Úvodní nastavení - **Přiřazení preferované linky - odchozí hovory**

Obsazení linky vyzvednutím mikrotelefonu.

- 4.1.4 Správa hovorného [Pouze předem přiřazená pobočka].



**Nonstop servis TELEFONNÍ ÚSTŘEDNY**

volejte dispečink tel. **606 193 950**

PanaTEL® je specialistou na telefonní ústředny,  
komunikační systémy Panasonic

[www.PanaTEL.cz](http://www.PanaTEL.cz)

## 2.2.2 Snadná volba

Pro volání často používaných telefonních čísel existuje několik způsobů snadné volby.

- Jednotlačítková volba
- Použití telefonních čísel uložených v paměti pobočky.
- Použití telefonních čísel uložených v paměti systému.
- Volání předem nastaveného čísla vyzvednutím mikrotelefonu.
- Volání předem přiřazených čísel.
- Použití skupinové pobočky.

### ◆◆ Volba pomocí jediného tlačítka (Jednotlačítková volba)

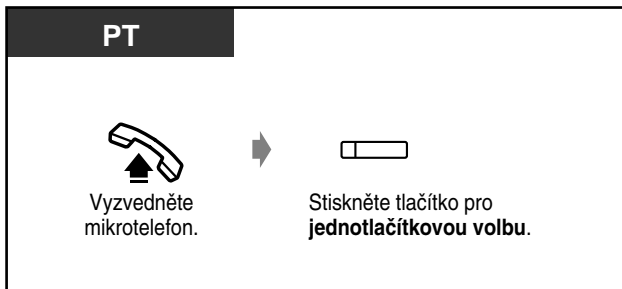

### ☞ Přízpůsobení funkcí telefonu

- 4.1.2 Úvodní nastavení - Přiřazení plně jednotlačítkové volby  
Povolit nebo zrušit jednotlačítkovou volbu při zavěšeném mikrotelefonu (výchozí nastavení: povoleno).
- 4.1.3 Přízpůsobení tlačítek  
Vytvoření nebo změna tlačítka pro jednotlačítkovou volbu a uložení požadovaného čísla pobočky, telefonní čísla, čísla funkce atd.

### ◆◆ Použití telefonních čísel uložených v paměti pobočky (Individuální zrychlená volba)

Do paměti pobočky lze uložit až deset telefonních čísel pro osobní potřebu.

#### ◆ Uložení telefonního čísla

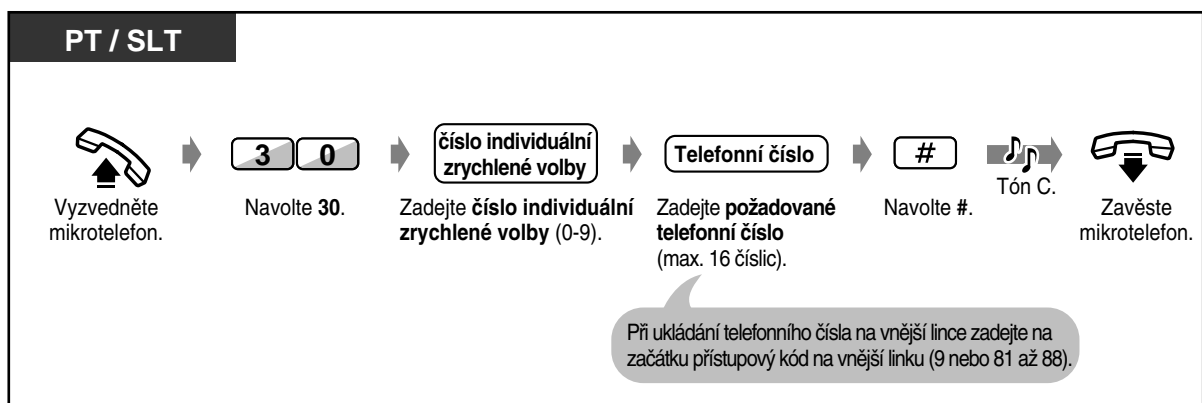

- Znaky „\*“ a PAUSE lze rovněž uložit jako číslice.

## ◆ Volba

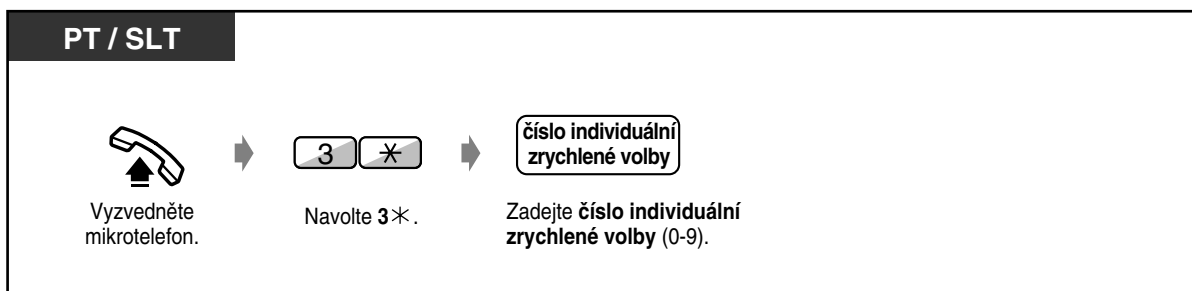

## ◆◆ Použití telefonních čísel uložených v paměti systému (Systémová zrychlená volba)

Do paměti systému lze uložit až 500 telefonních čísel. Viz oddíl 6.3.1 „Telefonní seznam“.

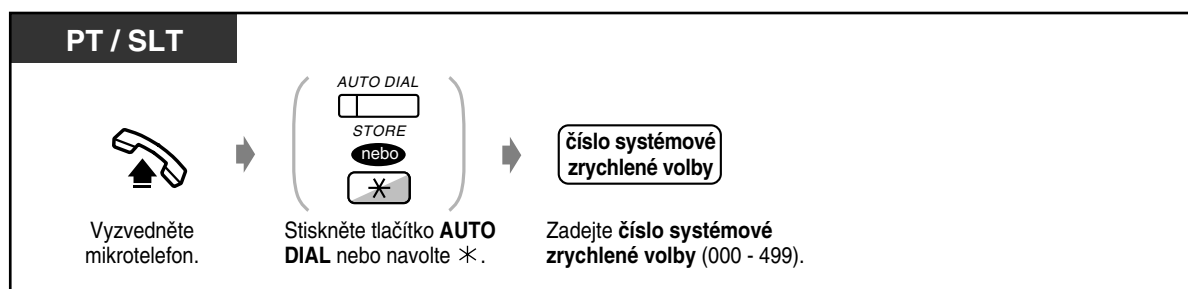

- Pokud je telefonní číslo příliš dlouhé, lze je rozdělit a uložit pod dvěma čísly zrychlené volby.



### <Ukázka volby>

Když je telefonní číslo rozděleno a uloženo pod čísla systémové zrychlené volby 001 a 002.

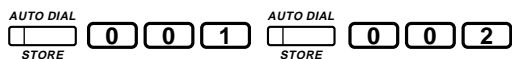

### Přizpůsobení funkcí systému

- 4.2.3 Nastavení čísel pro systémovou zrychlenou volbu (001).
- 4.2.4 Nastavení názvů pro systémovou zrychlenou volbu (002).



**Nonstop servis TELEFONNÍ ÚSTŘEDNY**  
volejte dispečink tel. **606 193 950**  
PanaTEL® je specialistou na telefonní ústředny,  
komunikační systémy Panasonic  
[www.PanaTEL.cz](http://www.PanaTEL.cz)



- ◆◆ **Volba předem nastaveného čísla vyzvednutím mikrotelefonu (Volba vyzvednutím)**  
Vnější hovor je možno uskutečnit pouhým vyzvednutím mikrotelefonu (pokud je číslo předem nastaveno).

- ◆ **Uložení telefonního čísla**

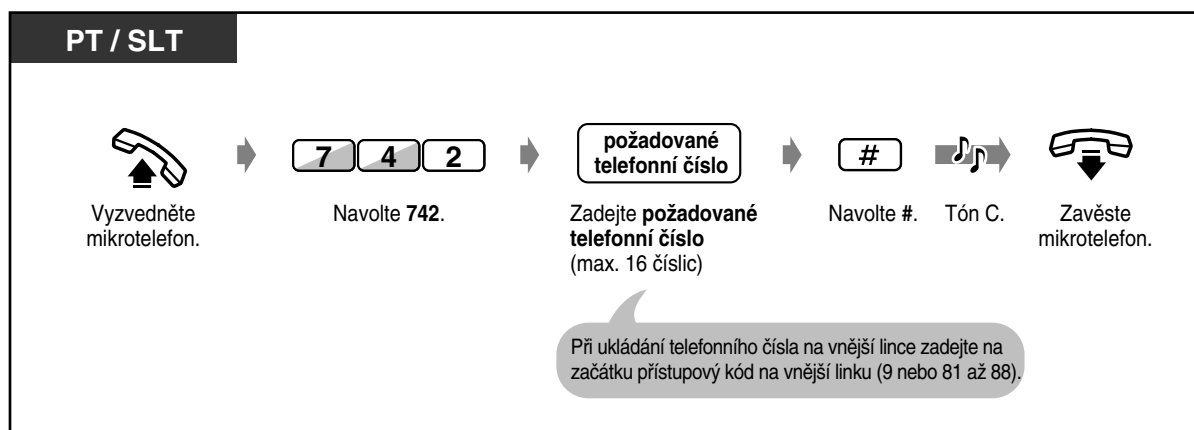

- ◆ **Aktivace / deaktivace**

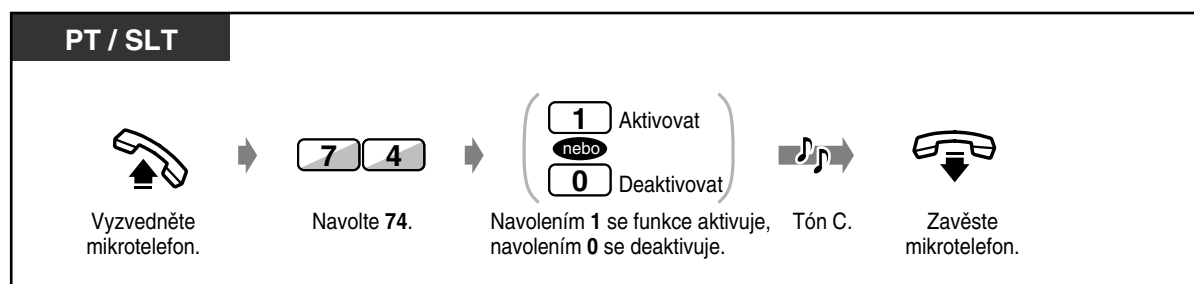

- ◆ **Volba čísla**



- Pokud chcete volat jiné telefonní číslo, navolte je před připojením na předem nastavenou linku. (Výchozí nastavení: 1 sekunda)
- Znak „\*“ a PAUSE lze rovněž uložit jako číslice.
- Uvedenou funkci nelze používat na telefonech ISDN.
- Mezi vyzvednutím a automatickou volbou je určitý časový interval. Budete-li v tomto intervalu manuálně volit, automatická volba se neprovede. Deaktivaci volby vyzvednutím je nutno provést v tomto intervalu. Délka intervalu je nastavitelná v rámci programování systému.

## ◆◆ Použití předem nastavených čísel (Rychlá volba)

Hovor lze uskutečnit pouhým stisknutím tlačítka s číslem přiřazeným pro rychlou volbu.

Do paměti systému je možno uložit až 80 čísel. Ukládání čísel, viz 4.2.17. Telefonní seznam viz str. 4-39.

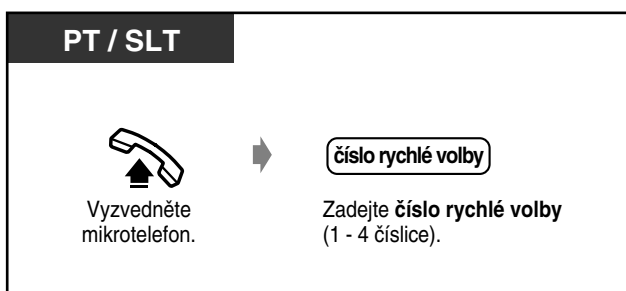

Čísla rychlé volby Vám sdělí technik programující Vaši ústřednu, poznamenejte si je do tabulky na str. 4-40 a 4-41 nebo na str. 6-17.

## ◆◆ Skupinová pobočka

Funkce umožňuje volat pobočky přidružené ke skupinové pobočce. Hovor bude vyzvánět na všech pobočkách, které mají odpovídající tlačítko skupinové pobočky.

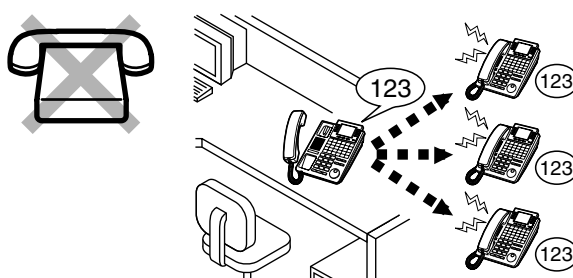

## ◆ Volání nebo přepojení hovoru na skupinovou pobočku

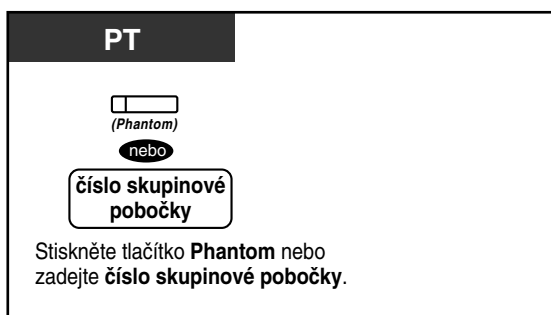

## ◆ Přijem hovoru



- Kontrolka tlačítka skupinové pobočky indikuje aktuální stav:

**Nesvítí:** Volná

**Svítí červeně:** Voláte skupinovou pobočku.

**Bliká zeleně:** Příchozí hovor.

- Zapnutí nebo vypnutí vyzvánění pobočky viz oddíl 4.1.1 „Přizpůsobení funkcí telefonu“ (Programování pobočky).



## Přizpůsobení funkcí systému

- 4.1.3 Přizpůsobení tlačítek  
Vytvoření nebo změna tlačítka skupinové pobočky.

## 2.2.3 Opakování volby

Tato funkce je vhodná, když potřebujete opakovaně volat stejnému účastníkovi na vnější lince.

- Opakování volby posledně volaného čísla.
- Uložení čísla do paměti a opakování volby.



- Uložit a opakovaně volat lze číslo o délce až dvacet čtyři číslic.



- Chcete-li provést **automatické opakování volby**, vyzvedněte mikrotelefon stisknutím tlačítka SP-PHONE a potom stiskněte tlačítko REDIAL, nebo stiskněte přímo tlačítko REDIAL. Volba obsazeného čísla se bude opakovat v předem nastaveném časovém intervalu, dokud volaný účastník hovor nepřijme. Během opakování volby se můžete věnovat jiné práci. Opakování volby zrušíte stisknutím tlačítka FLASH nebo provedením jiné operace.



### Přizpůsobení funkcí telefonu

- 4.1.2 Úvodní nastavení - Přiřazení plně jednotlačítkové volby  
Povolit nebo zrušit jednotlačítkovou volbu při zavěšeném mikrotelefonu (výchozí nastavení: povoleno).



### Opakování volby posledně volaného čísla (Opakování volby)

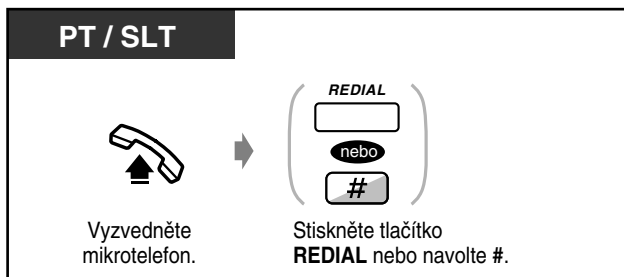

### Uložení čísla do paměti a opakování jeho volby (Opakování volby uloženého čísla)

Volané číslo je možno v průběhu hovoru (nebo když slyšíte obsazovací tón) uložit do paměti a později automaticky zopakovat jeho volbu na téže vnější lince.



#### Uložení čísla



#### Volba uloženého čísla

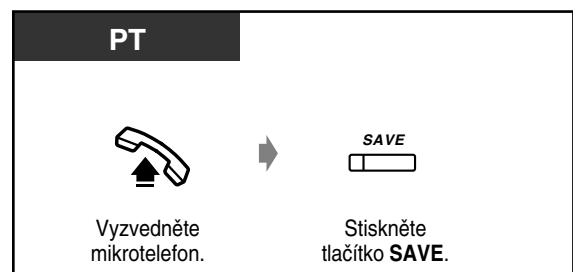

### Přizpůsobení funkcí telefonu

- 4.1.3 Přizpůsobení tlačítek  
Vytvoření nebo změna tlačítka SAVE.

## 2.2.4 Když je volaná linka obsazená nebo když neodpovídá

- Rezervace obsazené linky
- Odeslání tónu čekajícího hovoru
- Zanechání výzvy volanému
- Připojení k probíhajícímu hovoru

### ◆◆ **Rezervace obsazené linky (Automatické zpětné volání)**

Tato funkce umožňuje nastavit telefon tak, aby začal vyzvánět jakmile se volaná linka uvolní. Když na zpětné volání odpovíte vyzvednutím:

Pro vnější hovor: Požadovaná linka se obsadí.

Pro vnitřní hovor: Volaná pobočka začne automaticky vyzvánět.

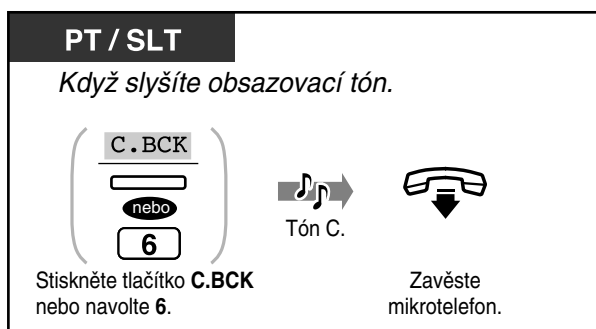

### ◆ **Příjem zpětného vyzvánění a uskutečnění hovoru**

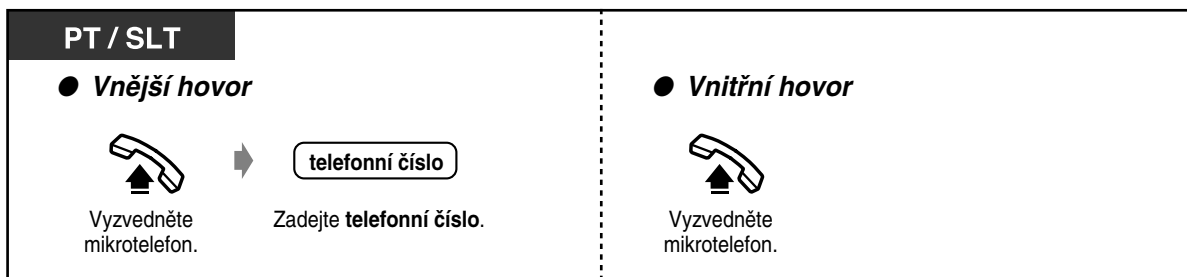

- Pokud zpětné volání nepřijmete během čtyř zazvonění, funkce se automaticky zruší.
- Jestliže před zahájením zpětného volání vyzvednete mikrotelefon, funkce se zruší.
- Uvedenou funkci nelze používat na telefonech ISDN.



**Nonstop servis TELEFONNÍ ÚSTŘEDNY**  
volejte dispečink tel. **606 193 950**  
PanaTEL® je specialistou na telefonní ústředny,  
komunikační systémy Panasonic  
[www.PanaTEL.cz](http://www.PanaTEL.cz)

## ◆◆ Odeslání tónu čekajícího hovoru (Signalizace BSS)

Volaný je upozorněn na váš čekající hovor.

**PT / SLT**

*Když slyšíte obsazovací tón.*

BSS  
—  
nebo  
1

Stiskněte tlačítko **BSS** nebo navolte 1.



- **Pokud není zobrazeno „BSS“ nebo když uslyšíte blokovací tón**, není na telefonu volaného tato funkce nastavena. Funkci lze použít pouze tehdy, jestliže má druhý telefon aktivní „Čekání hovoru“.
- **V závislosti na nastavení telefonu druhého účastníka** (viz kap. 2.7.3) lze použít buď funkci „Hlášení vyvěšené pobočky“ (OHCA) nebo „Hlášení vyvěšené pobočky do sluchátka mikrotelefonu“ (Whisper OHCA). Volaného účastníka můžete během jeho hovoru s dalším účastníkem upozornit prostřednictvím reproduktoru (OHCA) nebo se mu můžete ohlásit do sluchátka mikrotelefonu (Whisper OHCA). Funkce Whisper OHCA je k dispozici pouze u přístrojů řady KX-T7400. (OHCA je Off Hook Call Announcement, tj. hlášení vyvěšené pobočky).
- Uvedenou funkci nelze používat na telefonech ISDN.
- Hovor s pobočkou, která provedla hlášení nebo vyslání tónu, viz str. 2-39
- Nastavení pobočky pro příjem hlášení nebo tónu, viz str. 2-64

## ◆◆ Zanechání výzvy volanému

Volaná pobočka přijme indikaci výzvy volanému (tlačítko MESSAGE se rozsvítí a/nebo po vyzvednutí mikrotelefonu zazní indikační tón), která jej upozorní, aby vám zavolal.

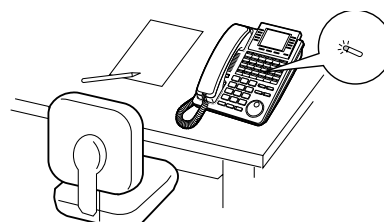

## ◆ Zanechání výzvy volanému

**PT / SLT**

*Když je volaná pobočka obsazená nebo když neodpovídá.*

MESSAGE  
—  
nebo  
4

Stiskněte tlačítko **MESSAGE** nebo navolte 4.

Tón C.

Zavěste mikrotelefon.

## ◆ Zanechání / zrušení výzvy volanému

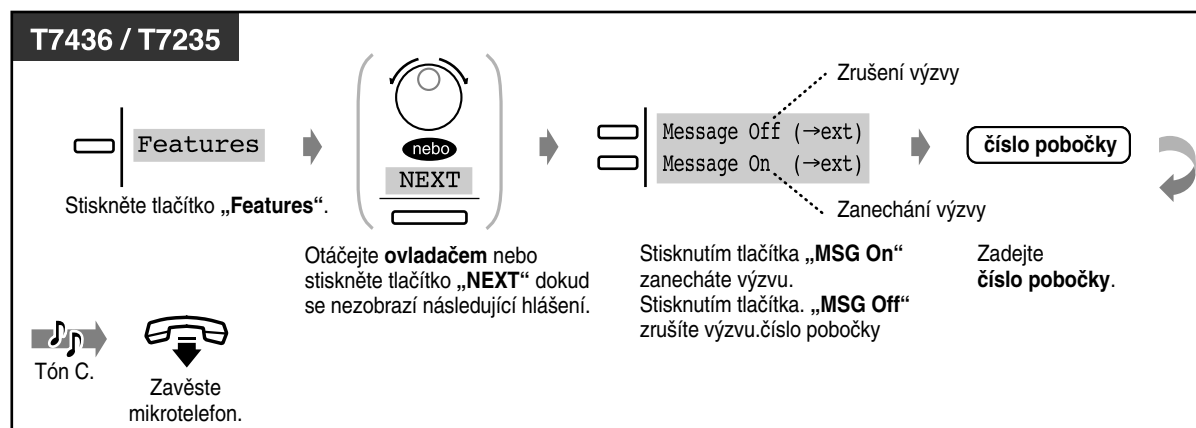
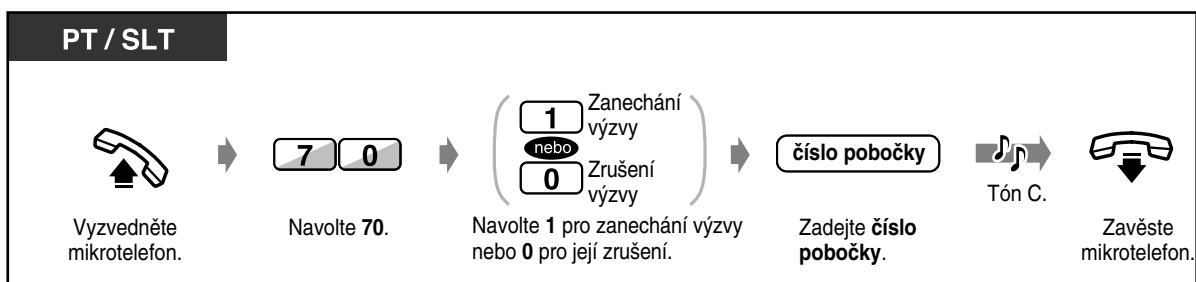

**Nonstop servis TELEFONNÍ ÚSTŘEDNY**  
volejte dispečink tel. **606 193 950**  
PanaTEL® je specialistou na telefonní ústředny,  
komunikační systémy Panasonic  
[www.PanaTEL.cz](http://www.PanaTEL.cz)

## ◆ **Ověření a výběr účastníka, který zanechal výzvu**

**D – PT**  
*Při zavěšeném mikrotelefonu.*

**MESSAGE**  

Stiskněte tlačítko **MESSAGE**  
dokud se nezobrazí požadovaná pobočka.







- Čísla a názvy poboček jsou zobrazeny v pořadí, v jakém byly přijmuty.
- Tuto funkci mohou rovněž používat uživatelé standardních telefonů vybavených indikační kontrolkou výzvy volanému.
- Uživatelé standardních telefonů, které indikační kontrolkou výzvy volanému nemají, mohou být upozorněni zvláštním vyzváněcím tónem.
- Uvedenou funkci nelze používat na telefonech ISDN.
- \*Indikační tón



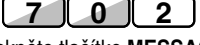

## ◆ **Zpětné volání**

**PT / SLT**

 Vyzvedněte mikrotelefon. →  **MESSAGE**   Stiskněte tlačítko **MESSAGE** nebo navolte **702**. →  Hovořte.

## ◆ **Smazání všech výzev volanému**

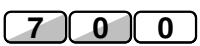
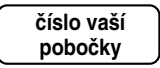
**PT / SLT**

 Vyzvedněte mikrotelefon. →  Navolte **700**. →  číslo vaší pobočky. Zadejte číslo **svoji pobočky**. →  Tón C. →  Zavěste mikrotelefon.



## **Přizpůsobení funkcí systému**

- 4.1.3 Přizpůsobení tlačítek  
Vytvoření nebo změna tlačítka MESSAGE.

◆ **Vstup do probíhajícího hovoru (Vynucený vstup do hovoru)**

Funkce umožňuje uživateli předvolené pobočky vstoupit do probíhajícího hovoru jiných dvou účastníků, případně připojit k probíhajícímu vlastnímu hovoru třetího účastníka.

◆ **Připojení k hovoru**

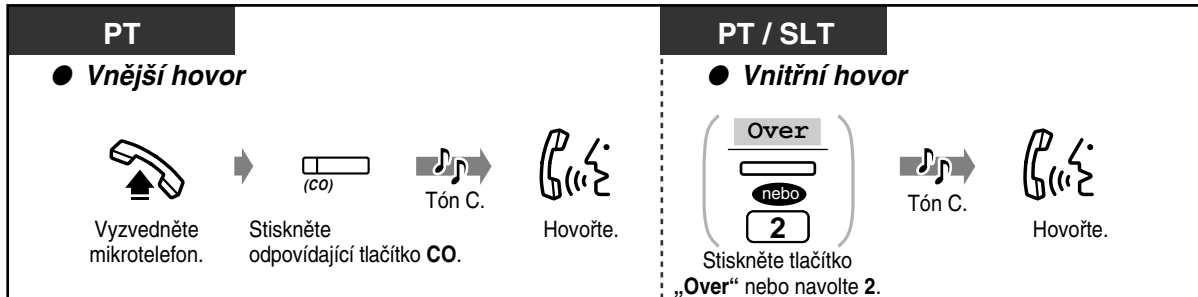

◆ **Odpojení jednoho účastníka a hovor s druhým účastníkem, pokud jeden z nich je na vnější lince.**

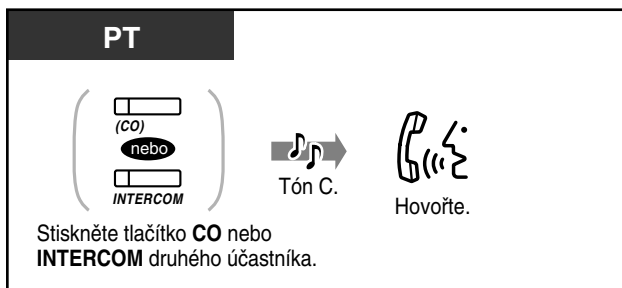

- Je rovněž možné zakázat ostatním účastníkům připojení k vašim hovorům (výchozí nastavení: povoleno). Viz kapitola 2.7 Nastavení telefonu dle potřeb uživatele.



**Nonstop servis TELEFONNÍ ÚSTŘEDNY**  
volejte dispečink tel. **606 193 950**  
PanaTEL® je specialistou na telefonní ústředny,  
komunikační systémy Panasonic  
[www.PanaTEL.cz](http://www.PanaTEL.cz)



## 2.2.5 Volání bez omezení

- Použití kódu účtu
- Volání pobočky odmítající hovor (Potlačení funkce nerušit DND)
- Změna režimu volby na vnější lince

### ◆◆ Použití kódu účtu (Zadání kódu účtu)

Kód účtu poskytuje informace o vnějších hovorech pro potřebu účtování hovorného. Při určitém nastavení nelze bez zadání kódu účtu uskutečnit vnější hovor. Každé pobočce je při programování systému přiřazen určitý režim.

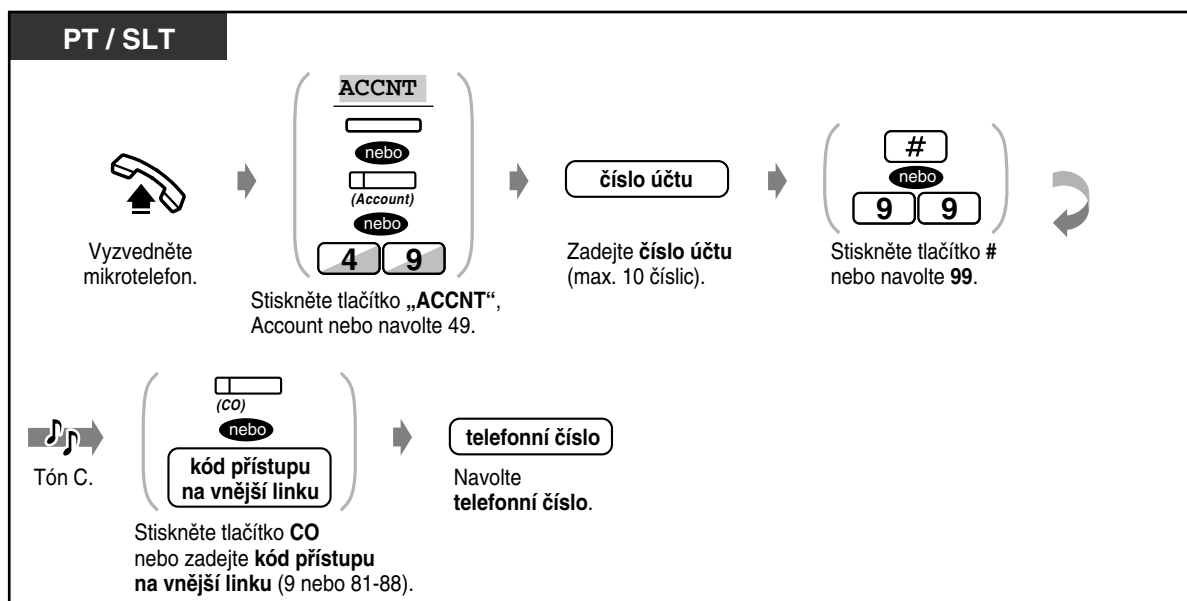

- **Uživatelé systémových telefonů Panasonic** mohou zadat kód účtu během hovoru nebo po zaznění blokovacího tónu, když druhý účastník zavěsil.
- **Zadáte-li nesprávný kód**, stiskněte během zadávání kódu účtu tlačítko „\*“ a zadejte kód znovu.
- **Pokud chcete zadání zrušit**, stiskněte během zadávání kódu tlačítko Account nebo vidlicový spínač.
- **Pro zjednodušení obsluhy** je možno uložit kód účtu společně s telefonním číslem do paměti (např. pro rychlou volbu).
- **Když zazní blokovací tón**, zadali jste chybný kód účtu. Zadejte správný kód.
- Přidělení kódů účtu jednotlivým uživatelům se provádí při programování systému. Přidělením kódu účtu jednotlivým uživatelům lze kontrolovat jejich hovory.



### Přízpůsobení funkcí systému

- 4.1.3 Přízpůsobení tlačítek  
Vytvoření nebo změna tlačítka kódu účtu.



**Nonstop servis TELEFONNÍ ÚSTŘEDNY**  
volejte dispečink tel. **606 193 950**  
PanaTEL® je specialistou na telefonní ústředny,  
komunikační systémy Panasonic  
[www.PanaTEL.cz](http://www.PanaTEL.cz)

## ◆◆ Volání pobočky odmítající hovor (Potlačení funkce nerušit DND)

**PT / SLT**

*Když slyšíte tón DND.*

**Over**

\_\_\_\_\_

**nebo**

**1**

Stiskněte tlačítko „**Over**“  
nebo navolte 1.



- Uvedenou funkci nelze používat na telefonech ISDN, nebo na pobočce mající nastaven zákaz potlačení funkce DND.
- DND znamená Do Not Disturb čili „nerušit“.

## ◆◆ Změna režimu volby na vnější lince

Režim pulzní volby lze dočasně změnit na tónovou kvůli přístupu k různým službám jako jsou počítačové telefonní služby, hlasová pošta a další, které vyžadují tónovou volbu.

**PT / SLT**

*Po připojení k vnější lince.*

**\* #** → **požadované číslo**

Navolte \*#.      Navolte **požadované číslo**.



**Nonstop servis TELEFONNÍ ÚSTŘEDNY**  
volejte dispečink tel. **606 193 950**  
PanaTEL® je specialistou na telefonní ústředny,  
komunikační systémy Panasonic  
[www.PanaTEL.cz](http://www.PanaTEL.cz)

## 2.2.6 Přístup ke službám sítě ISDN

Uživatelé systému mají přístup ke službám poskytovaným sítí ISDN.



### ◆ Přístup k síti

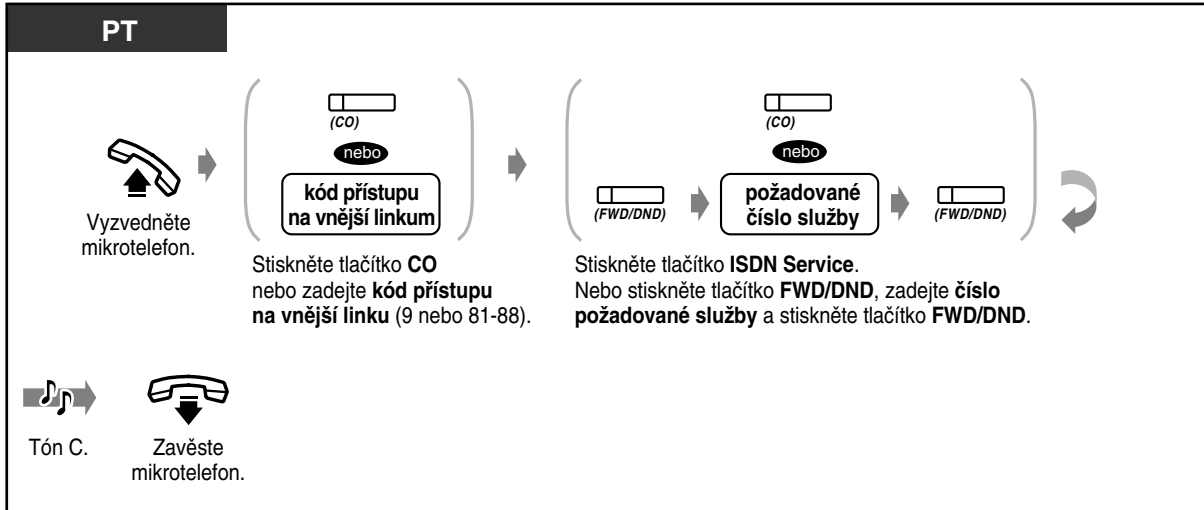

- Dostupnost těchto služeb závisí na nabídce služeb ISDN příslušné telefonní společnosti. Systém vyhovuje níže uvedeným specifikacím ETS.  
ETS 300 122 Generický klávesnicový protokol pro podporu doplňkových služeb (ETS: Evropský telekomunikační standard)



### Přizpůsobení funkcí systému

- 4.1.3 Přizpůsobení tlačítek  
Vytvoření nebo změna tlačítka ISDN Service.



**Nonstop servis TELEFONNÍ ÚSTŘEDNY**  
volejte dispečink tel. **606 193 950**  
PanaTEL® je specialistou na telefonní ústředny,  
komunikační systémy Panasonic  
[www.PanaTEL.cz](http://www.PanaTEL.cz)

## 2.2.7 Změna způsobu vyzvánění (běžné / hlasové)

Způsob vyzvánění tzn. běžné nebo hlasové se nastavuje na volané pobočce a vztahuje se na vnitřní hovory. Zvolený způsob vyzvánění je možno dočasně změnit.

### Běžné vyzvánění (výchozí nastavení):

Volaný účastník je na příchozí hovor upozorněn zvoněním.

### Hlasové vyzvánění:

Bezprostředně po zaznění potvrzovacího tónu můžete začít hovořit k volanému.

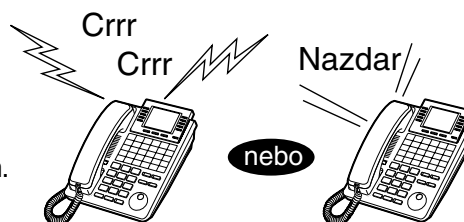

### ◆ Pro hlasové vyzvánění

**PT / SLT**  
Po volbě čísla.

**Voice**  
nebo  
\*

Tón C.

Hovořte.

Stiskněte tlačítko „Voice“ nebo \*.

### ◆ Pro běžné vyzvánění

**PT / SLT**  
Po volbě čísla.

**Tone**  
nebo  
\*

Stiskněte tlačítko „Tone“ nebo \*.



- Pokud je volaný účastník uživatelem standardního telefonu, lze použít jenom běžné vyzvánění.
- Způsob vyzvánění lze změnit pouze jedenkrát během jednoho hovoru.



### Přizpůsobení funkcí telefonu

- 4.1.2 Úvodní nastavení - Vyzvánění vnitřních hovorů  
Jakému druhu vyzvánění vnitřních hovorů dáváte přednost?



**Nonstop servis TELEFONNÍ ÚSTŘEDNÝ**  
volejte dispečink tel. **606 193 950**  
PanaTEL® je specialistou na telefonní ústředny,  
komunikační systémy Panasonic  
[www.PanaTEL.cz](http://www.PanaTEL.cz)

## 2.2.8 Volání z vnější linky přes DISA (pseudo-provolba)

Účastníci veřejné telefonní sítě mohou přímo volat jednotlivé pobočky nebo skupiny poboček v systému. Volající vyslechne úvodní hlášení systému s vysvětlením, jak má pobočky volat aniž by potřeboval asistenci spojovatelky. Přes DISA se lze provolat z jedné vnější linky na jinou. V závislosti na nastaveném bezpečnostním režimu však tato funkce může vyžadovat zadání uživatelského DISA kódu. Informaci o nastaveném režimu vám sdělí správce systému. (DISA je zkratkou Direct Inward System Access)

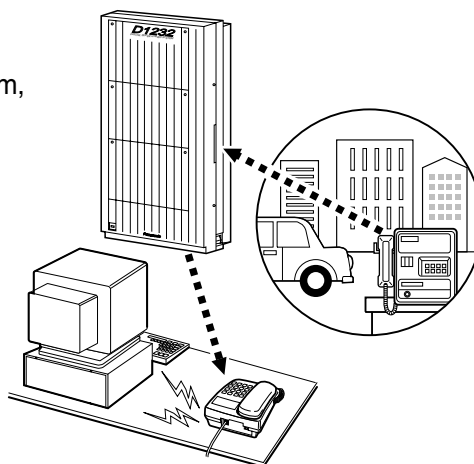

### ◆ Volání pobočky jejím volacím číslem

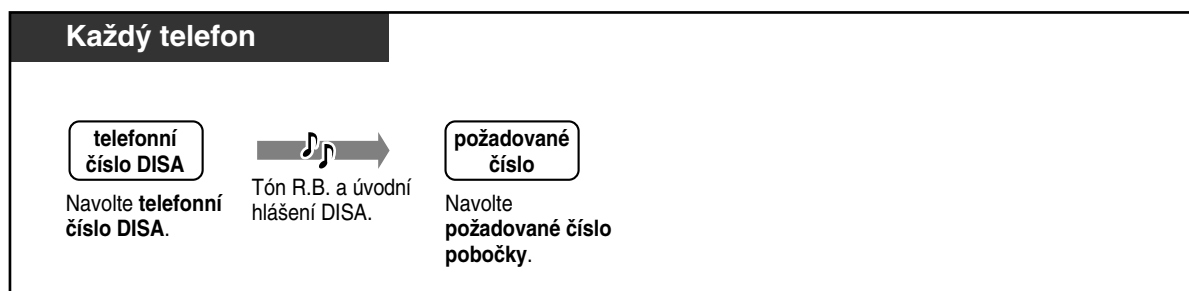

### ◆ Volání pobočky nebo skupin poboček jedním číslem

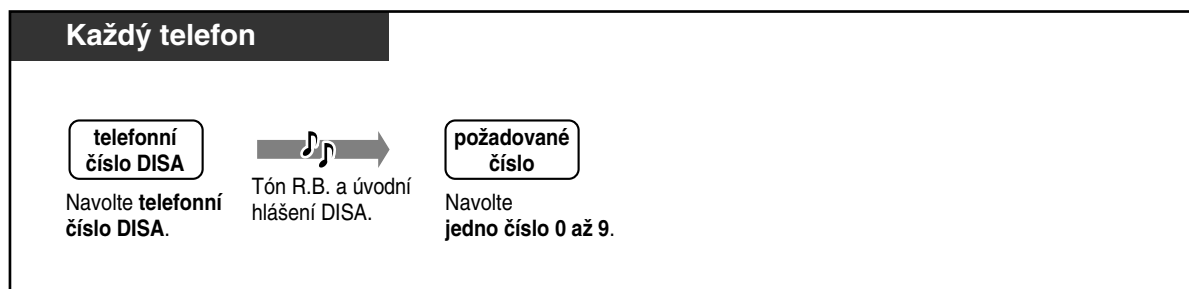

Aby nedocházelo ke konfliktu mezi tímto číslem a volacím číslem poboček začínajících na stejné číslo, je vždy po volbě prvního čísla odpočítáván určitý interval (nastavitelný při programování systému) během něhož je nutno volit další číslici volacího čísla pobočky. Ne zvolíte-li v tomto intervalu nic, považuje systém tuto volbu jako jednočíselnou.



**Nonstop servis TELEFONNÍ ÚSTŘEDNY**  
volejte dispečink tel. **606 193 950**  
PanaTEL® je specialistou na telefonní ústředny,  
komunikační systémy Panasonic  
[www.PanaTEL.cz](http://www.PanaTEL.cz)

## ◆ Volání na vnější linku

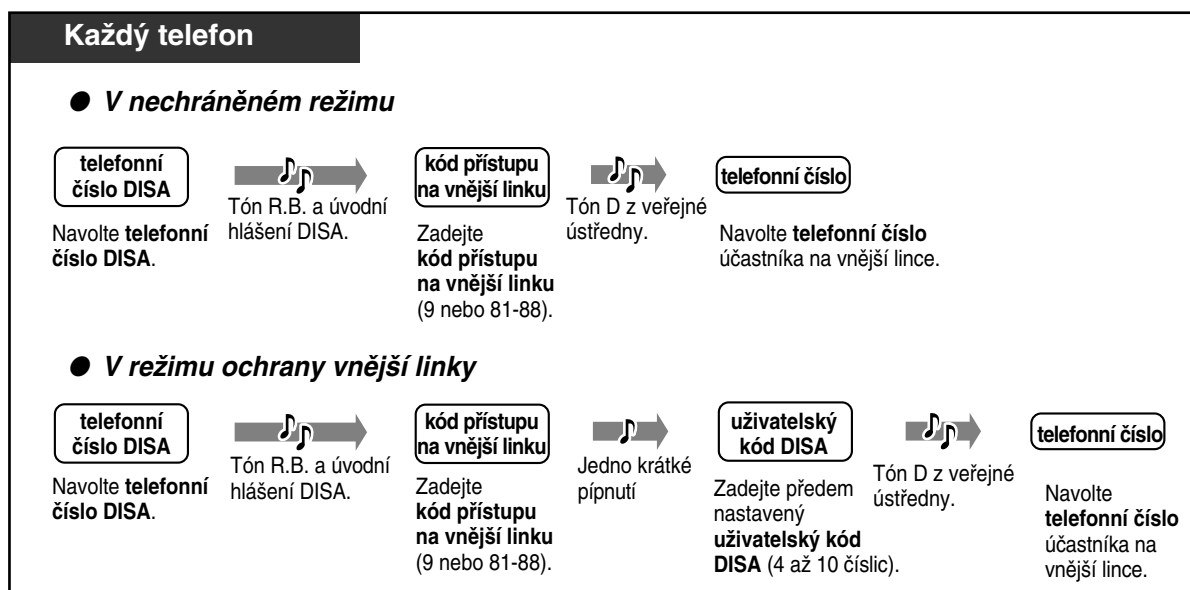

## ◆ Volba dalšího čísla

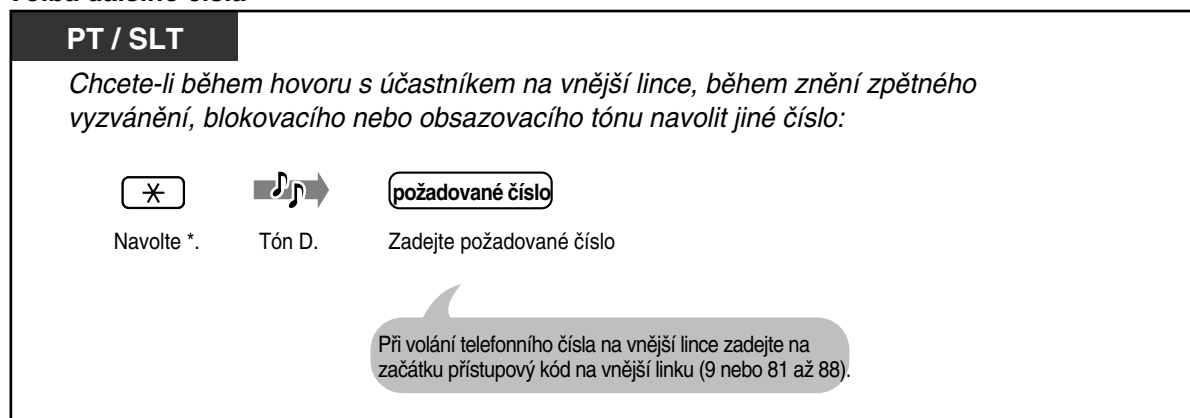

- Jestliže probíhá hovor mezi dvěma účastníky na vnějších linkách, uslyší oba účastníci 15 sekund před uplynutím časového limitu (výchozí nastavení: 10 min, lze měnit při programování systému) výstražný tón. Chcete-li hovor prodloužit, stiskněte během znění výstražného tónu libovolné tlačítko vyjma \*.
- Úvodní hlášení DISA smí nahrávat nebo měnit pouze pobočka s oprávněním Operátor.





**Nonstop servis TELEFONNÍ ÚSTŘEDNÝ**  
volejte dispečink tel. **606 193 950**  
PanaTEL® je specialistou na telefonní ústředny,  
komunikační systémy Panasonic  
[www.PanaTEL.cz](http://www.PanaTEL.cz)

## 2.3 Příjem hovorů

### 2.3.1 Příjem hovorů

**PT / SLT**

  
Vyzvedněte mikrotelefon.

  
→

  
Hovořte.

Použijte jeden z následujících způsobů:  
Přijměte hovor na preferované lince vyzvednutím mikrotelefonu (výchozí nastavení: vybere se vyzváněcí linka).  
Stiskněte tlačítko SP-PHONE nebo MONITOR.  
Stiskněte červeně blikající tlačítko CO nebo zeleně blikající tlačítko INTERCOM.



- Pokud vyzvednete stisknutím tlačítka **MONITOR**, musíte pro hovor s volajícím ještě vyzvednout mikrotelefon.



#### • Hlasitý telefon

Stisknutím tlačítka SP-PHONE lze vést hovor v režimu hlasitého telefonu, takže se během hovoru můžete věnovat dalším činnostem.

#### Užitečné rady pro použití hlasitého telefonu

Pro dosažení kvalitního přenosu používejte hlasitý telefon v tiché místnosti.

Jestliže vám druhý účastník špatně rozumí, zmenšete hlasitost.

Pokud oba účastníci hovoří současně, dojde ke ztrátě částí hovoru. Mluvte proto jednotlivě.

- Pokud je k dispozici služba **CLIP (identikace volajícího)**, můžete si před přijmutím vnějšího hovoru ověřit telefonní číslo a jméno volajícího. Funkce je dostupná pouze uživatelům systémových telefonů. Stisknutím tlačítka SHIFT nebo \* se zobrazí číslo a jméno volajícího, číslo a název vnější linky nebo číslo a jméno volaného:

#### <Příklad>

|                           |                     |                           |
|---------------------------|---------------------|---------------------------|
| 0111111111<br>John Thomas | CO01:Panasonic      | 0987654321<br>David White |
| Extension STA Speed       | Extension STA Speed | Extension STA Speed       |
| Features SYS Speed        | Features SYS Speed  | Features SYS Speed        |
| Call Log                  | Call Log            | Call Log                  |
| SHIFT                     | SHIFT               | SHIFT                     |

Informace o volajícím poskytnutá telefonní společností je odeslána pouze na předem přiřazené pobočky.



#### Přízpůsobení funkcí telefonu

- 4.1.2 Úvodní nastavení - Přiřazení preferované linky - příchozí hovory  
**Obsazení linky vyzvednutím mikrotelefonu.**  
4.1.2 Úvodní nastavení - Vyzvánění vnitřních hovorů  
Jakému druhu vyzvánění vnitřních hovorů dáváte přednost?
- 4.1.3 Přízpůsobení tlačítek  
Přeskupení tlačítek CO a změna vyzvánění každého tlačítka CO.

---

## 2.3.2 Příjem hovoru bez vyzvednutí

Vnitřní hovor lze přijmout bez vyzvednutí mikrotelefonu, bezprostředně po navázaném spojení. Uslyšíte hovor volajícího aniž by telefon předtím vyzváněl.



### ◆ Nastavení / zrušení

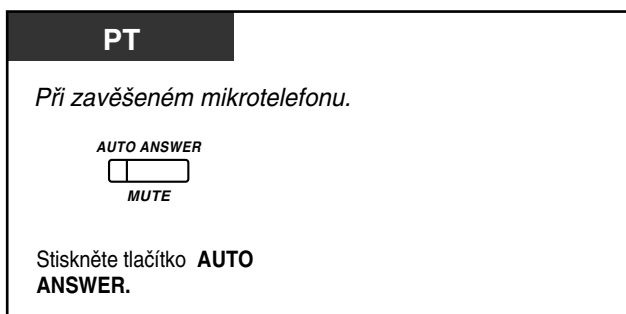

- Kontrolka tlačítka AUTO ANSWER indikuje aktuální stav takto:  
**Svíí:** aktivní.  
**Nesvíí:** neaktivní.



**Nonstop servis TELEFONNÍ ÚSTŘEDNY**  
volejte dispečink tel. **606 193 950**  
PanaTEL® je specialistou na telefonní ústředny,  
komunikační systémy Panasonic  
[www.PanaTEL.cz](http://www.PanaTEL.cz)



## 2.3.3 Příjem hovoru, který vyzvání na jiné pobočce (Převzetí hovoru)

Příchozí hovor vyzvánějící na jiné pobočce můžete přijmout na svém telefonu. Existují tři typy převzetí hovoru:

**Převzetí hovoru na vnější lince:** Převzetí vnějšího hovoru.

**Převzetí hovoru ve skupině:** Převzetí hovoru v rámci jedné skupiny poboček.

**Přímé převzetí hovoru:** Převzetí hovoru určité pobočky.

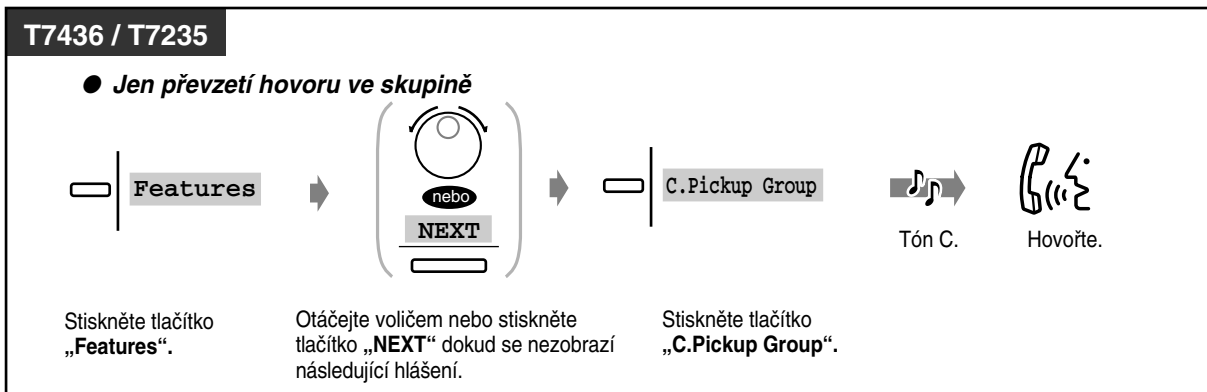
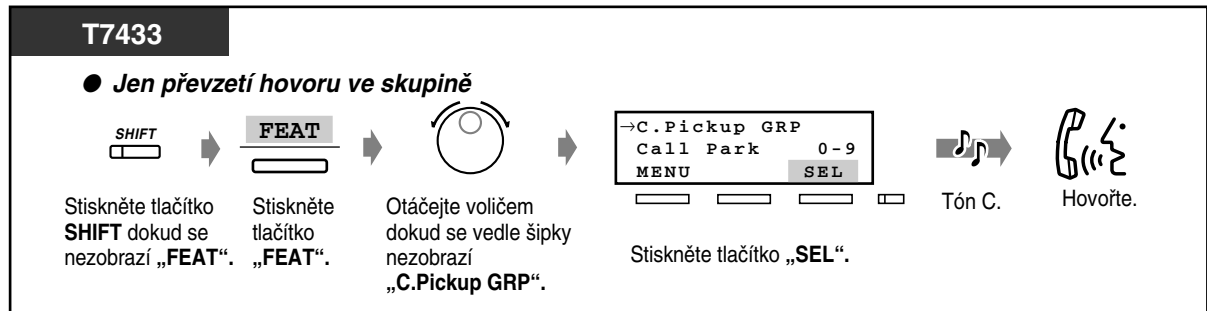
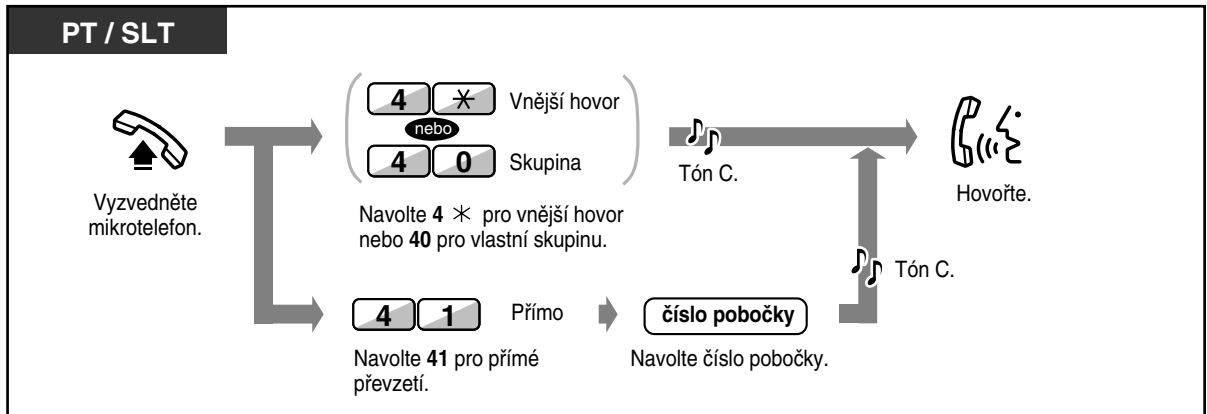

- **Jestliže uslyšíte tón čekajícího hovoru,** můžete dalšího účastníka požádat, aby přímo převzal váš druhý hovor.
- Na telefonech ISDN nelze použít funkci „Převzetí hovoru ve skupině“.



- Je rovněž možné zakázat ostatním účastníkům převzetí vašich hovorů. Viz kapitola 2.7.5 Zákaz převzetí hovoru.

## 2.3.4 Příjem vnějšího hovoru přepojeného na externí reproduktor (TAFAS)

Funkce umožňuje libovolné pobočce přijmout vnější příchozí hovor přepojený na externí reproduktor.

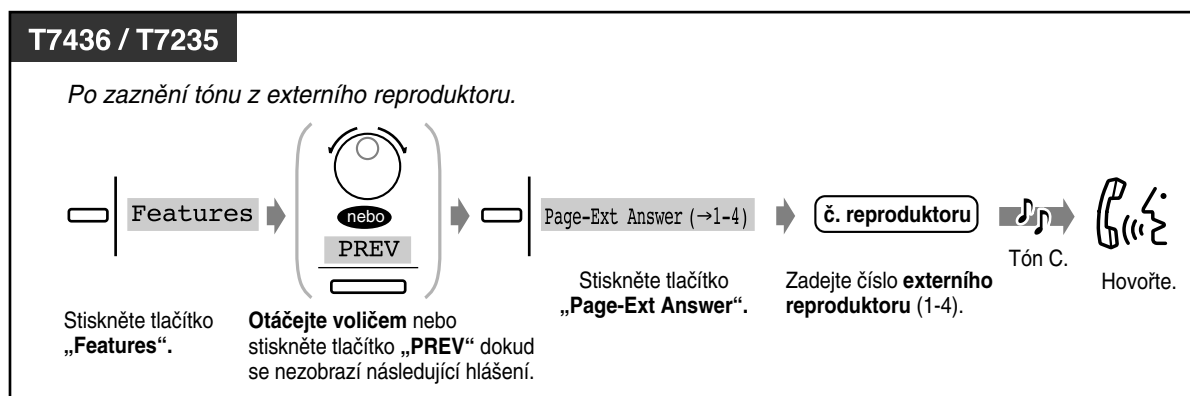
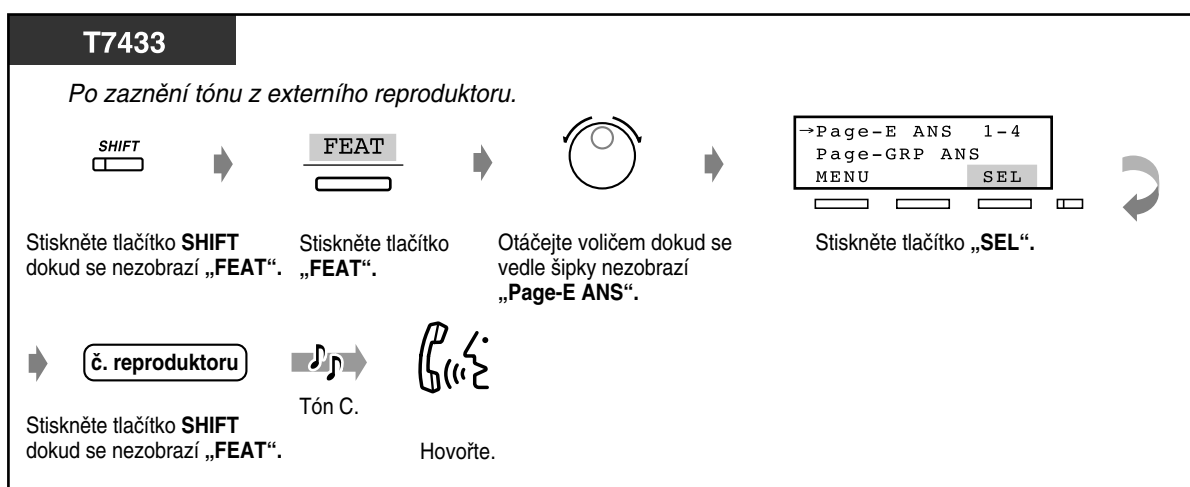
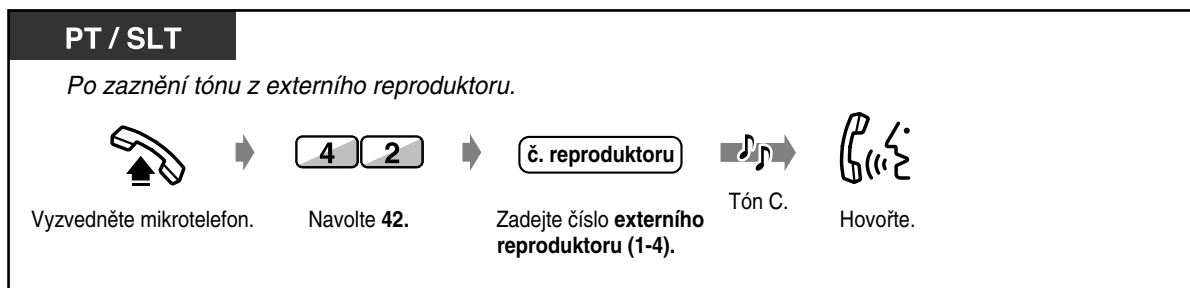

- Popsanou operací lze rovněž hovořit s osobou provádějící hlášení (paging) externím reproduktorem.
- Jedná se vlastně o převzetí hovoru z vnějšího reproduktoru. Externí reproduktor má své volací číslo a chová se jako pobočka.



**Nonstop servis TELEFONNÍ ÚSTŘEDNÝ**  
 volejte dispečink tel. **606 193 950**  
 PanaTEL® je specialistou na telefonní ústředny,  
 komunikační systémy Panasonic  
[www.PanaTEL.cz](http://www.PanaTEL.cz)

## 2.3.5 Identifikace účastníka volajícího pokud máte vyzvednuto Malicious Call Identification [MCID] – pouze pro verzi „I“

Pokud vnější telefonní síť ISDN umožňuje příjem identifikace volajícího když máte vyzvednuto, pak lze touto funkcí přerušit právě probíhající hovor a spojit se s novým volajícím.

### ◆ Spojení se s nově volajícím

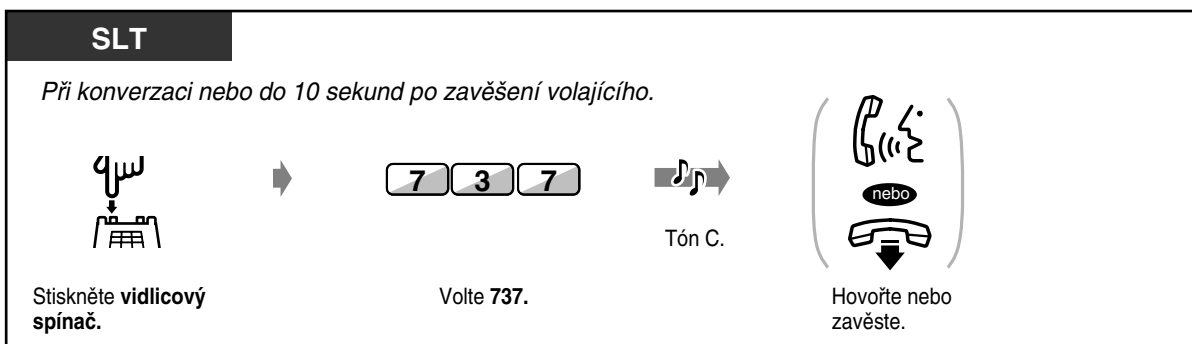
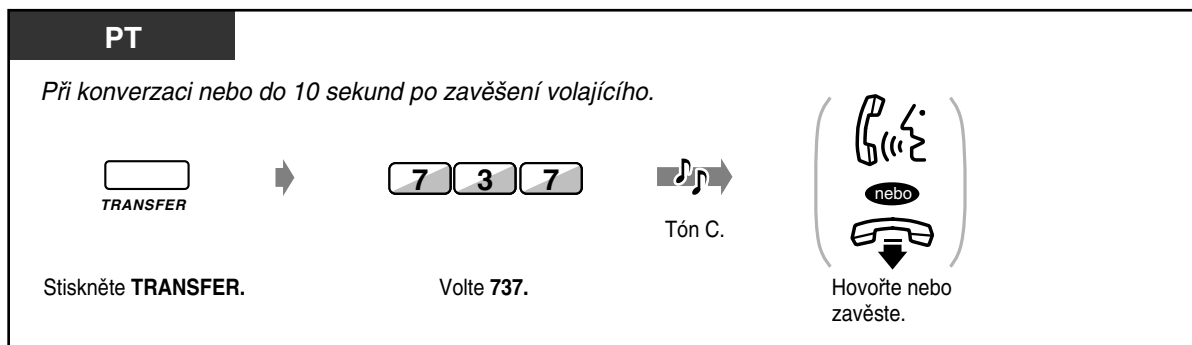

- Tuto funkci musí podporovat vnější ISDN síť. Informujte se u správce sítě. Systém splňuje tuto ISDN specifikaci:  
ETS 300 130 Doplnková služba Malicious Call Identification (MCID)  
ETS je Evropský Telekomunikační Standard.
- Toto je funkce sítě ISDN. Nelze ji použít konferenci tří účastníků.
- Pokud po volbě 737 uslyšíte blokovací tón nebo neuslyšíte žádný tón, stiskněte TRANSFER (PT) nebo krátce vidlicový spínač (SLT) a pokuste se o volbu funkce znovu. Pokud volající zavěsil, musíte funkci 737 volit do 10 sekund od jeho zavěšení.



**Nonstop servis TELEFONNÍ ÚSTŘEDNY**  
volejte dispečink tel. **606 193 950**  
PanaTEL® je specialistou na telefonní ústředny,  
komunikační systémy Panasonic  
[www.PanaTEL.cz](http://www.PanaTEL.cz)

## 2.4 V průběhu hovoru

### 2.4.1 Přidržení hovoru

- Přidržení hovoru
- Zamezení ostatním účastníkům vyvolávat vámi přidržené hovory.
- Přidržení hovoru v parkovací oblasti systému.



- Pokud není přidržený hovor vyvolán během daného časového intervalu, zazní jako připomínka výstražný tón.
- Není-li přidržený hovor vyvolán do třiceti minut, je automaticky odpojen.

#### ◆◆ Přidržení hovoru (běžné)

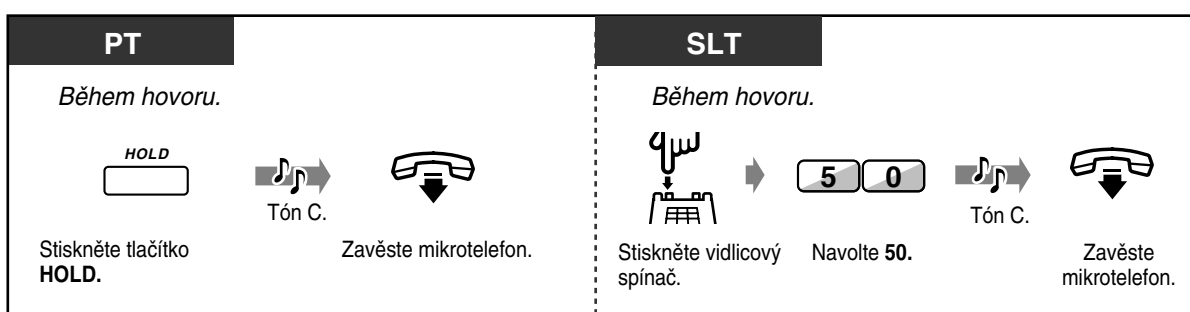

#### ◆ Vyzvání přidrženého hovoru

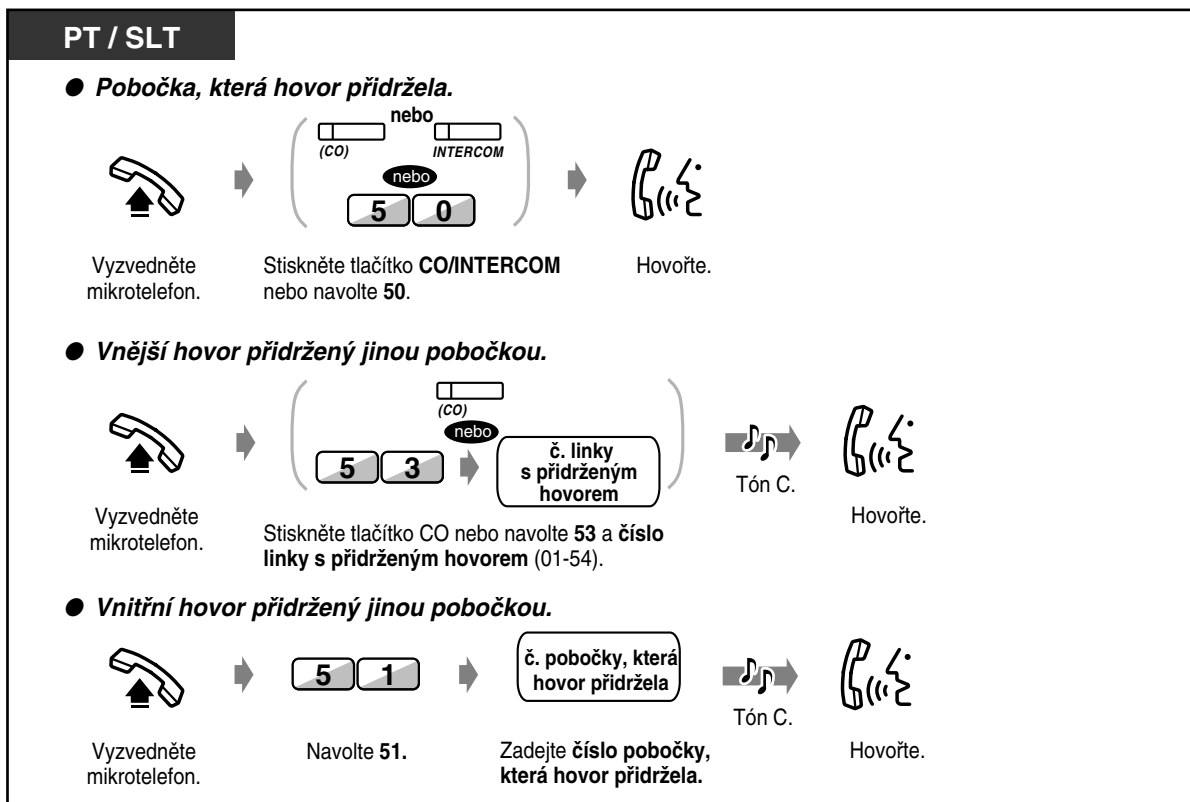



- Kontrolka tlačítka CO nebo INTERCOM indikuje aktuální stav:  
**Bliká zeleně:** váš přidržení hovor.  
**Bliká červeně:** hovor přidržení jinou pobočkou.
- Uživatelé standardních telefonů mohou přidržet buď jeden vnitřní nebo jeden vnější hovor.
- Uživatelé systémových telefonů mohou přidržet jeden vnitřní a několik vnějších hovorů současně.
- **Pro přidržení několika vnitřních hovorů použijte funkci „Parkování hovorů“.**
- Tuto funkci nelze použít u telefonů ISDN.

## ◆◆ Zamezení ostatním účastníkům vyvolat vámi přidržené hovory (výlučné přidržení hovoru)

Přidržení hovorů může vyvolat pouze pobočka, která jej přidržela.



## ◆ Vyvolání přidržného hovoru

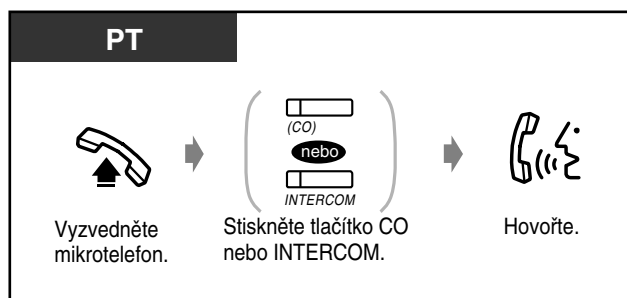

- Uživatelé systémových telefonů mohou přidržet jeden vnitřní a několik vnějších hovorů současně.



**Nonstop servis TELEFONNÍ ÚSTŘEDNY**  
volejte dispečink tel. **606 193 950**  
PanaTEL® je specialistou na telefonní ústředny,  
komunikační systémy Panasonic  
[www.PanaTEL.cz](http://www.PanaTEL.cz)

## ◆◆ Přidržení hovoru v parkovací oblasti systému (Parkování hovoru)

Aktuální hovor je možno zaparkovat a provádět jiné operace. Zaparkovaný hovor lze vyvolat z libovolné pobočky. Zaparkovat lze až deset hovorů.

### ◆ Zaparkování hovoru

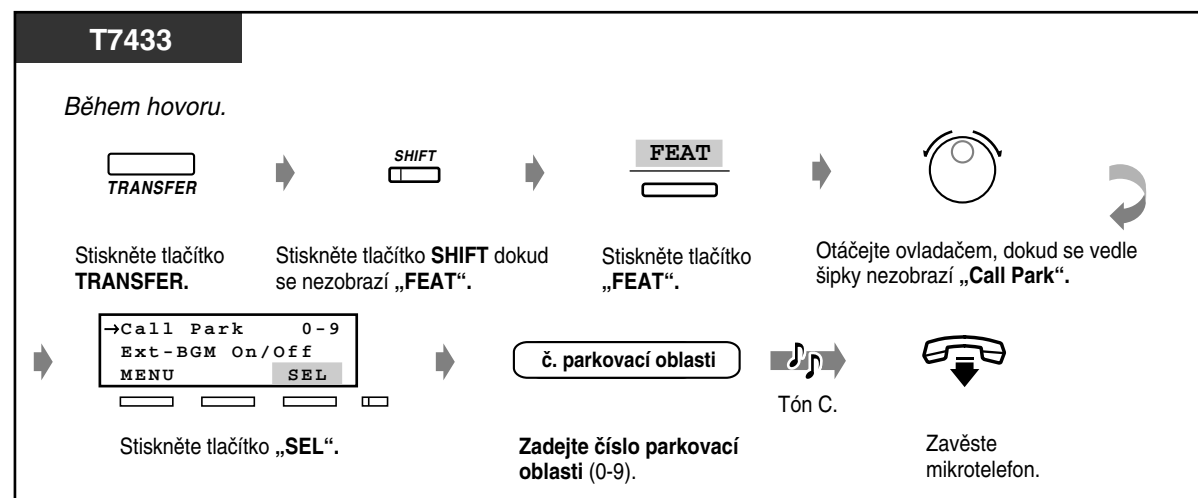
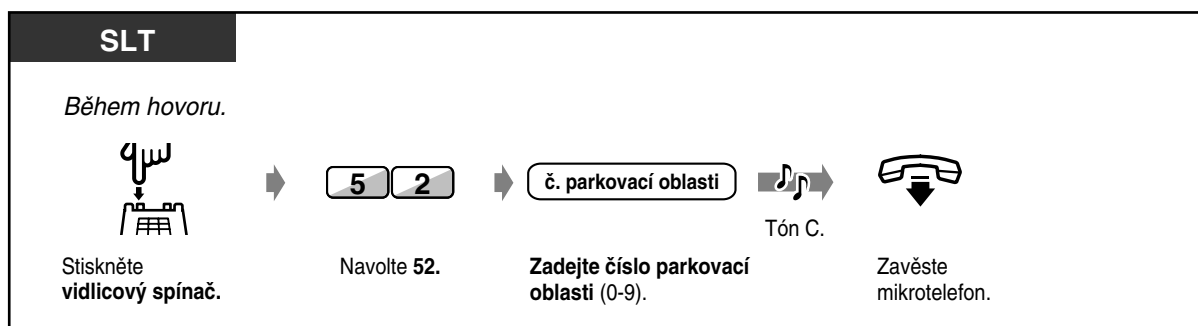
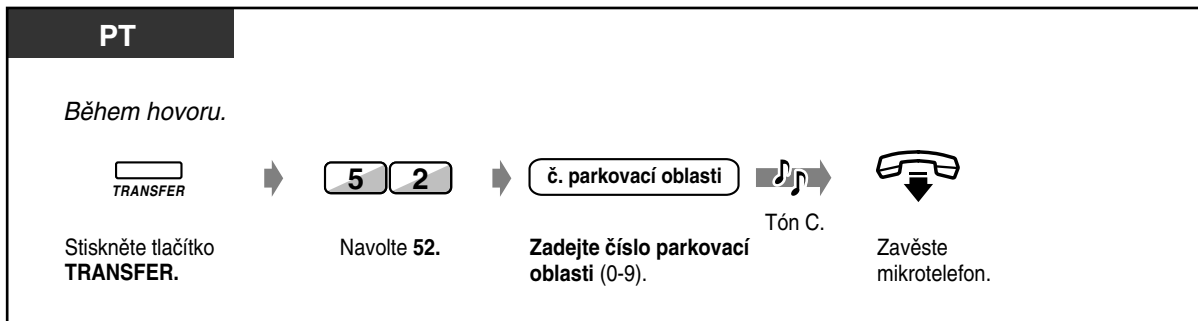

## ◆ Vyvolání zaparkovaného hovoru

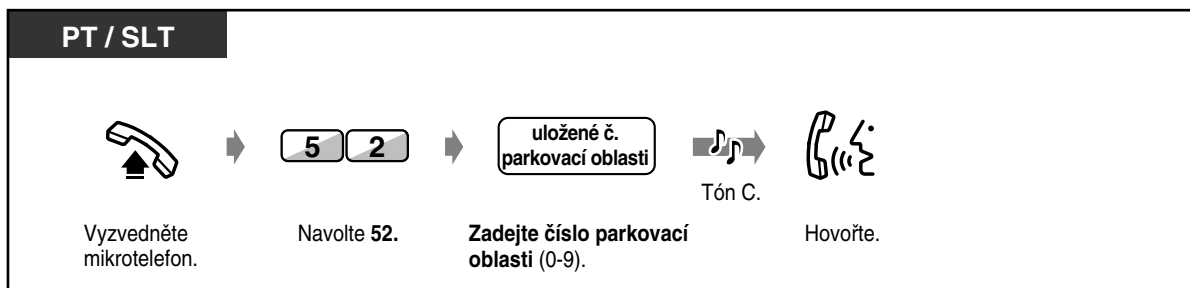

- Zaparkování hovoru do parkovací oblasti systému nelze použít u telefonů ISDN.





- **Jestliže po zadání čísla oblasti při parkování hovoru uslyšíte obsazovací tón**, je požadovaná zóna již obsazena. Zadejte jiné číslo.
- **Jestliže po vyvolání zaparkovaného hovoru uslyšíte blokovací tón**, není v oblasti zaparkován žádný hovor. Zkontrolujte uložené číslo parkovací oblasti.



## 2.4.2 Střídavý hovor se dvěma účastníky (Rozdělení hovoru)

Jesliže hovoříte s jedním účastníkem zatímco hovor druhého účastníka je přidrženy, můžete oba hovory střídavě přepínat.

### ◆ Přepnutí hovoru mezi účastníky s jedním dočasně přidržným hovorem.

| PT  | SLT   |
|---|---|
| <p>Během hovoru, když je jeden hovor přidržen.</p>  <p>TRANSFER</p> <p>Stiskněte tlačítko <b>TRANSFER</b>.</p> | <p>Během hovoru, když je jeden hovor přidržen.</p>  <p>Stiskněte vidlicový spínač.</p> |

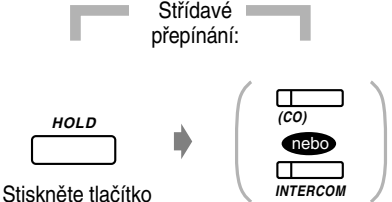
### ◆ Přepnutí hovoru mezi účastníky s jedním výlučně přidržným hovorem.

| PT  |   |
|---|---|
| <p>Během hovoru, když je jeden hovor přidržen.</p> <p>● Když jsou oba účastníci na vnějších linkách.</p>  <p>Stiskněte tlačítko <b>HOLD</b>.</p> <p>Stiskněte tlačítko <b>CO</b> nebo <b>INTERCOM</b>.</p> | <p>Během hovoru, když je jeden hovor přidržen.</p> <p>● Když jsou oba účastníci na vnějších linkách.</p>  <p>Stiskněte tlačítko <b>HOLD</b>.</p> |



**Nonstop servis TELEFONNÍ ÚSTŘEDNY**  
volejte dispečink tel. **606 193 950**  
PanaTEL® je specialistou na telefonní ústředny,  
komunikační systémy Panasonic  
[www.PanaTEL.cz](http://www.PanaTEL.cz)



## 2.4.3 Přepojení hovoru

— Přepojení na pobočku.

— Přepojení na vnější linku.

### ◆◆ Přepojení hovoru na pobočku

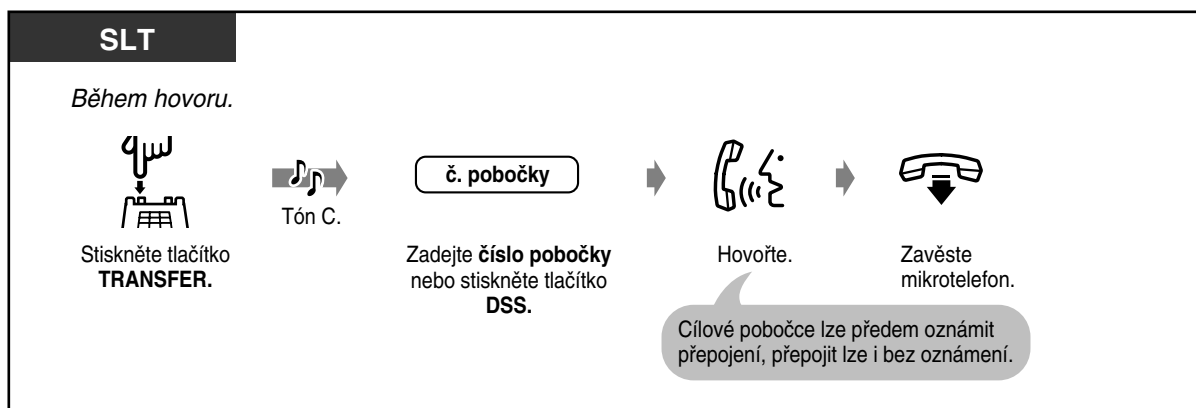
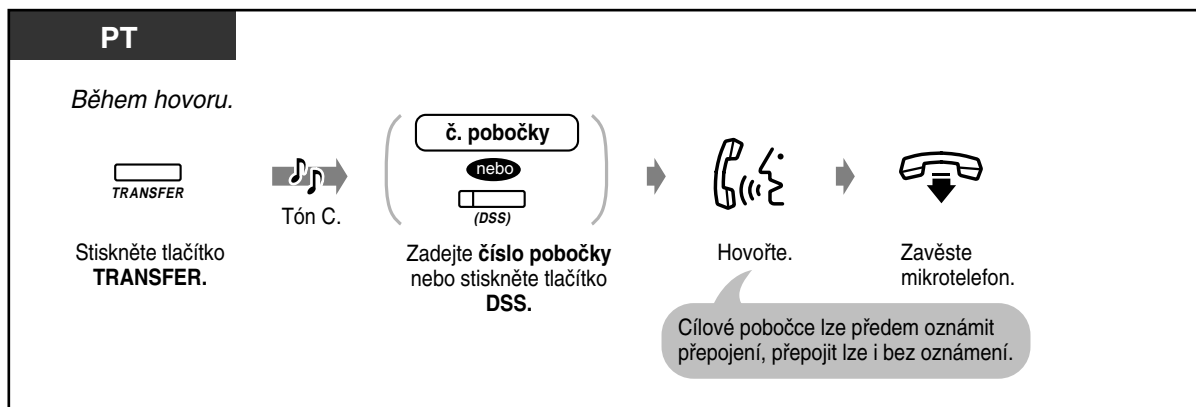

### ◆◆ Přepojení hovoru na vnější linku

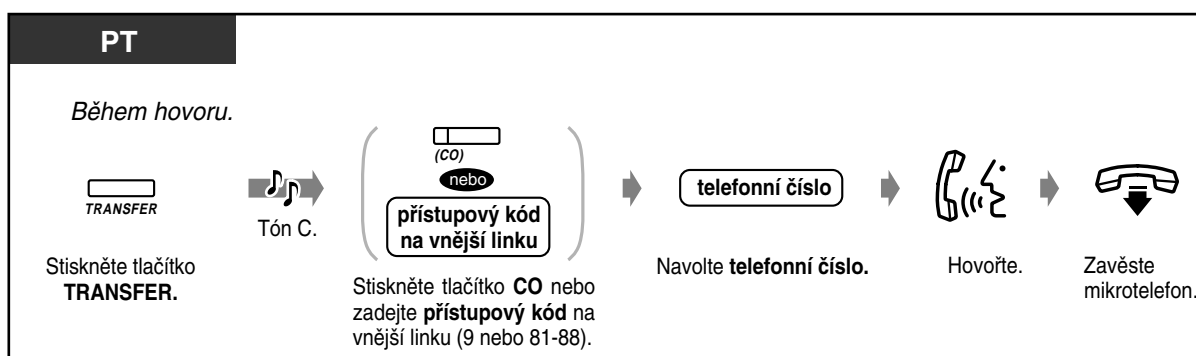

## SLT

Během hovoru.

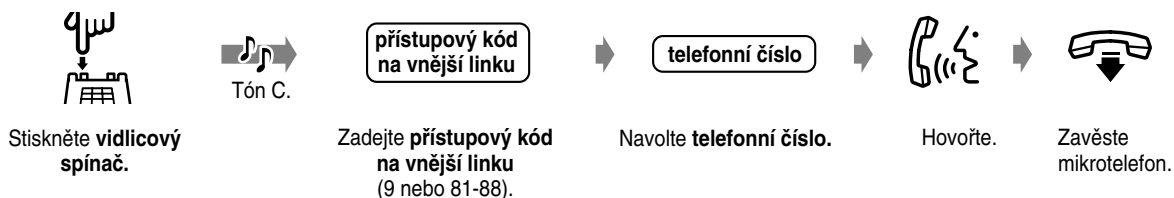

- **Pokud je ustaven hovor mezi dvěma účastníky na vnějších linkách**, je oběma účastníkům 15 sekund před uplynutím nastaveného času (výchozí nastavení: 10 minut - lze měnit při programování systému) vyslán výstražný tón. Původce přepojení uslyší výstrahu padesát sekund před uplynutím nastaveného času.
- **Pokud se chcete před odpovědí cílové stanice vrátit k přidruženému hovoru**, stiskněte tlačítko TRANSFER, odpovídající tlačítko CO, tlačítko INTERCOM nebo vidlicový spínač.
- **Pro návrat k hovoru po dokončeném přepojení na vnější linku** stiskněte odpovídající tlačítko CO.
- **Jestliže slyšíte výstražný tón**, cílová pobočka na volání neodpovídá. Přijměte hovor.
- Tuto funkci nelze použít u telefonů ISDN.



- **Pokud přepojujete hovor tlačítkem DSS**, není třeba stisknout tlačítko TRANSFER (jednotlačítkové přepojení).



### Přizpůsobení funkcí systému

- 4.1.3 Přizpůsobení tlačítek  
Vytvoření nebo změna tlačítka DSS.



**Nonstop servis TELEFONNÍ ÚSTŘEDNÝ**  
volejte dispečink tel. **606 193 950**  
PanaTEL® je specialistou na telefonní ústředny,  
komunikační systémy Panasonic  
[www.PanaTEL.cz](http://www.PanaTEL.cz)

## 2.4.4 Příjem čekajícího hovoru

- Příjem čekajícího hovoru v systému.
- Příjem čekajícího hovoru z veřejné ústředny.

### ◆◆ Příjem čekajícího hovoru v systému

Jestliže budete mít během probíhajícího hovoru další vnější hovor nebo vnitřní hovor z některé pobočky, budete na tento čekající hovor upozorněni tónem čekajícího hovoru, který zazní buď ve sluchátku nebo z reproduktoru. Chcete-li tuto funkci aktivovat, nastavte ji na „On“ (Zapnuto). (Výchozí nastavení: Žádný tón.) Další hovor můžete přijmout buď ukončením aktuálního hovoru nebo jeho přidržím.

### ◆ Hovor s novým volajícím

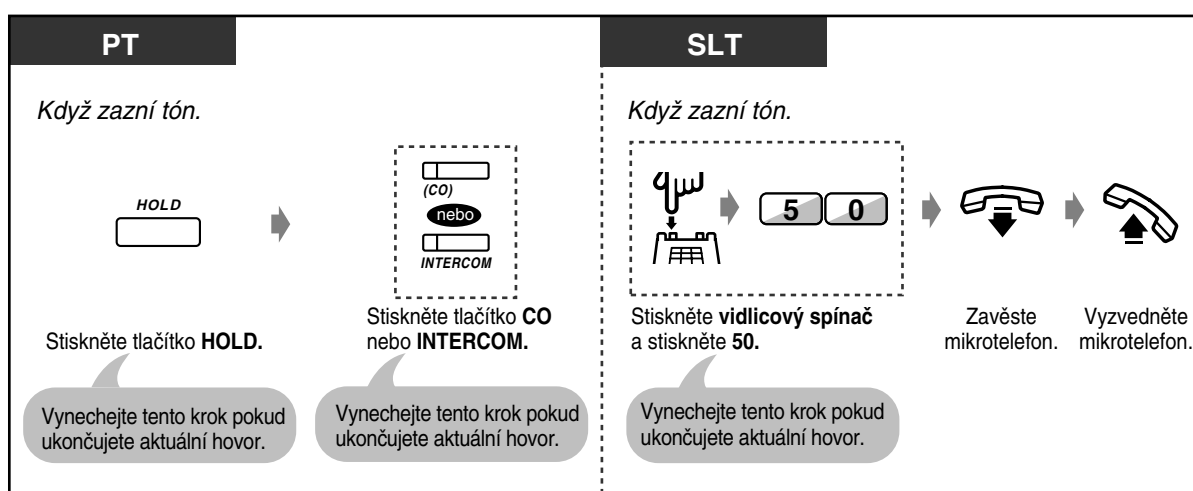

- **V závislosti na typu telefonu** použitým druhým účastníkem lze použít funkci „Hlášení vyvěšené pobočky“ (OHCA) nebo „Hlášení vyvěšené pobočky do sluchátka mikrotelefonu“ (Whisper OHCA). Tyto funkce umožňují volajícímu upozornit volaného během jeho hovoru na další hovor buď sluchátkem (Whisper OHCA) jeho mikrotelefonu nebo reproduktorem (OHCA).
- Číslo a název volající pobočky se v desetisekundových intervalech vždy na pět sekund zobrazuje na displeji volaného telefonu.
- Tuto funkci nelze použít u telefonů ISDN.
- Provedení hlášení nebo vyslání tónu, str. 2-17.
- Nastavení pobočky pro příjem hlášení nebo tónu, str. 2-64.



**Nonstop servis TELEFONNÍ ÚSTŘEDNY**  
volejte dispečink tel. **606 193 950**  
PanaTEL® je specialistou na telefonní ústředny,  
komunikační systémy Panasonic  
[www.PanaTEL.cz](http://www.PanaTEL.cz)

 Přizpůsobení funkcí telefonu

- 4.1.2 Úvodní nastavení - Volba tónu čekajícího hovoru  
Definování tónu podle toho, zda je druhý účastník na vnější lince nebo na pobočce.

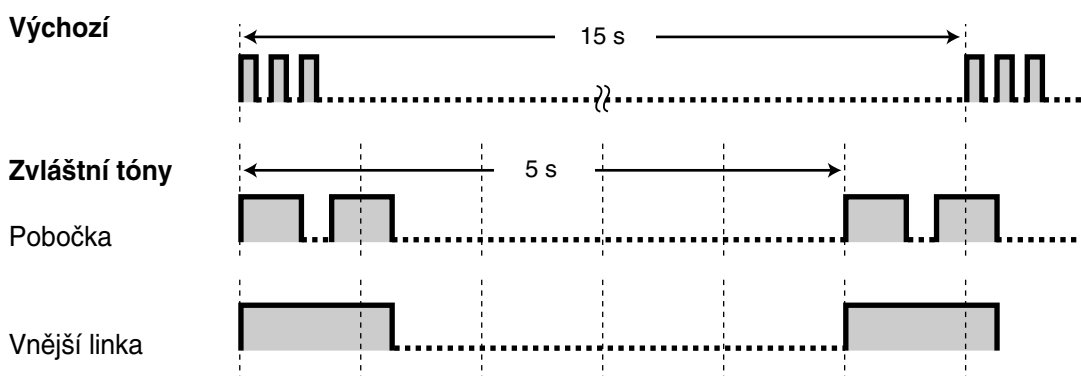

◆◆ **Příjem čekajícího hovoru z veřejné ústředny**

Jedná se o volitelnou službu telefonní společnosti, která vám také sdělí podrobné informace.

| PT  | SLT   |
|---|---|
| <p>Když zazní tón.</p> <p><b>EFA</b></p> <p>Stiskněte tlačítko „EFA“.</p> | <p>Když zazní tón.</p> <p> → <b>6</b></p> <p>Stiskněte vidlicový spínač. Navolte 6.</p> |

-  **Pro návrat k hovoru s původním účastníkem** zopakujte uvedený postup.
- Zkratka EFA je External Feature Access, tj. přístup k vnějším funkcím.



**Nonstop servis TELEFONNÍ ÚSTŘEDNY**  
volejte dispečink tel. **606 193 950**  
PanaTEL® je specialistou na telefonní ústředny,  
komunikační systémy Panasonic  
[www.PanaTEL.cz](http://www.PanaTEL.cz)

## 2.4.5 Současný hovor tří účastníků

- Připojení třetího účastníka během hovoru.
- Opuštění konference.
- Dovolení třetímu účastníkovi připojit se k vašemu hovoru.

### ◆◆ Připojení třetího účastníka během hovoru (Konference)

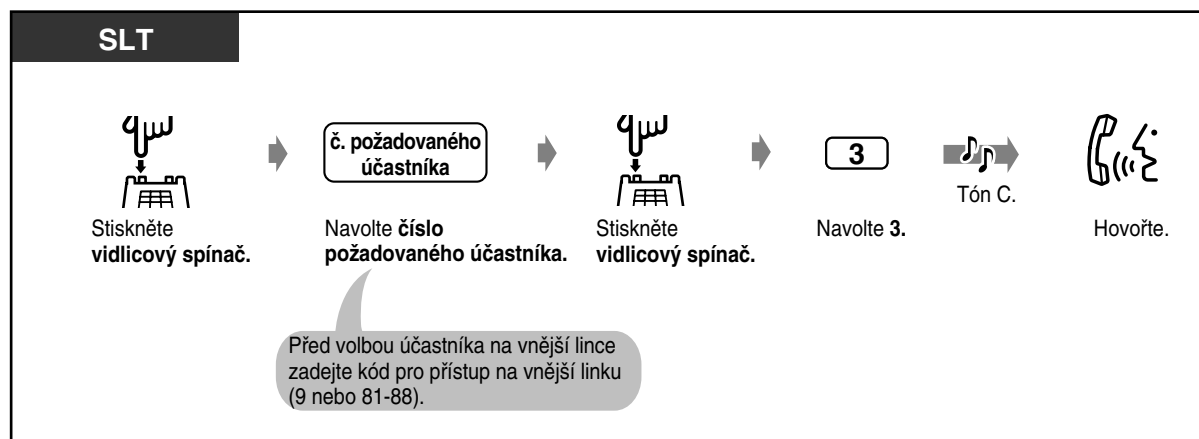
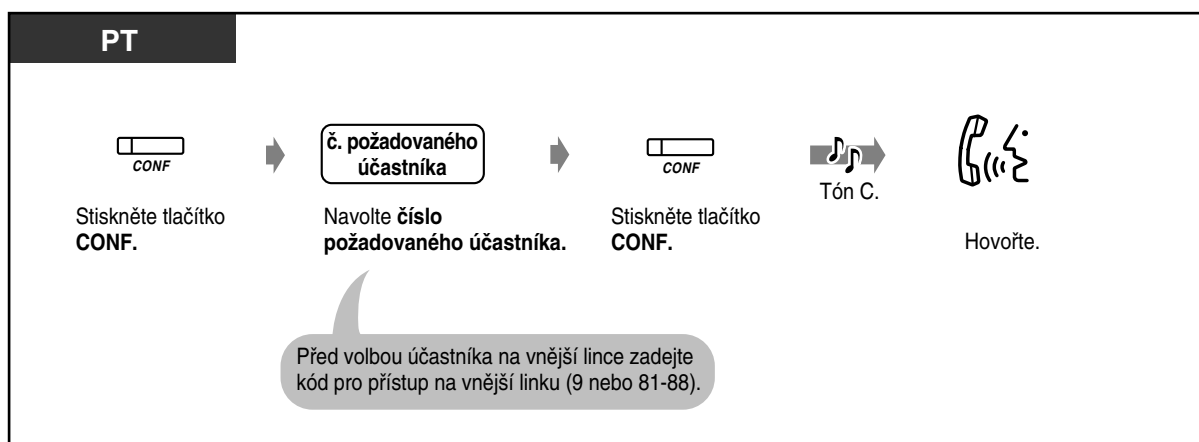

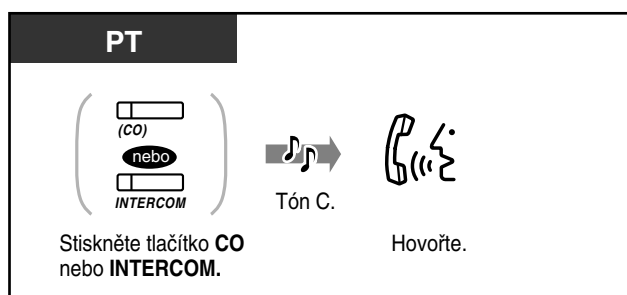

### ◆ Hovor s účastníkem při odpojení jiného účastníka pokud je jeden z nich na vnější lince.





## ◆◆ Opuštění konference

Zbývající dva účastníci mohou pokračovat v hovoru.

| PT / SLT  | PT   |
|---|--|
| <p>Když hovoříte se dvěma pobočkami nebo s jednou pobočkou a s účastníkem na vnější lince.</p>  <p>Zavěste mikrotelefon.</p> | <p>Když hovoříte se dvěma účastníky na vnějších linkách (Neobsluhovaná konference).</p>  <p>Stiskněte tlačítko <b>CONF</b>.</p> <p>Provádění této operace může být na některých pobočkách zakázáno.</p> |

## ◆ Návrat do konference

| PT   |   |
|--|---|
| <p>Když slyšíte vyzvánění.</p>  <p>Vyzvedněte mikrotelefon nebo stiskněte tlačítko <b>CO</b>.</p> | <p>Během hovoru zbývajících dvou účastníků.</p>  <p>Stiskněte tlačítko <b>CO</b>.</p> |



### • Časový limit hovoru na vnější lince

Oběma účastníkům je 15 sekund před uplynutím nastaveného času (výchozí nastavení: 10 minut) vyslán výstražný tón. Původce konference uslyší výstrahu padesát sekund před uplynutím nastaveného času. Pokud se původce konference k hovoru znovu nepřipojí, je hovor po uplynutí časového limitu odpojen.

- Tuto funkci nelze použít u telefonů ISDN.



### Prizpůsobení funkcí systému

- 4.1.3 Prizpůsobení tlačítek  
Vytvoření nebo změna tlačítka Conference.



**Nonstop servis TELEFONNÍ ÚSTŘEDNY**  
volejte dispečink tel. **606 193 950**  
PanaTEL® je specialistou na telefonní ústředny,  
komunikační systémy Panasonic  
[www.PanaTEL.cz](http://www.PanaTEL.cz)

◆◆ **Dovolení třetímu účastníkovi připojit se k vašemu hovoru (Uvolnění soukromého hovoru)**

Účastník může umožnit třetímu účastníkovi připojit se ke svému vnějšímu hovoru.

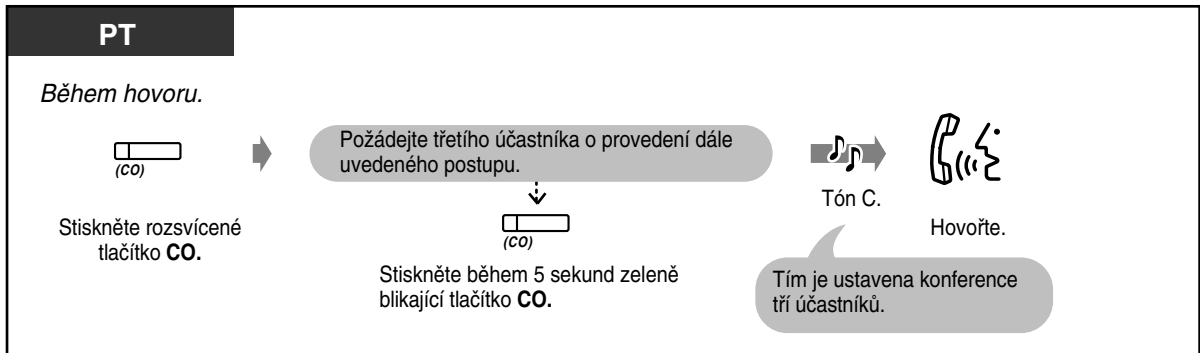

◆ **Opuštění konference**

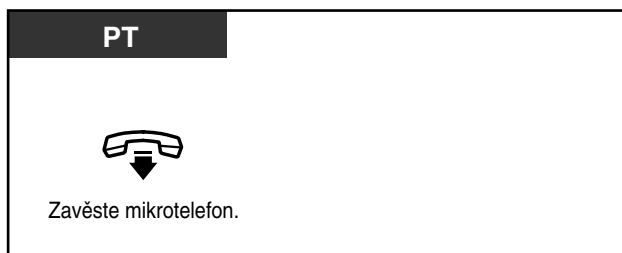

◆ **Hovor s jedním účastníkem při odpojení druhého účastníka**



- Tato funkce potlačuje účinnost funkcí „Ochrana datové linky“ a „Zákaz vynuceného vstupu do hovoru“.

## 2.4.6 Vypnutí mikrofonu

Během hovoru hlasitým telefonem, případně mikrotelefonem je možno vypnout mikrofon, takže můžete promluvit s osobami přítomnými v místnosti, aniž by vás druhý účastník slyšel. Vy však druhého účastníka stále slyšíte. Existují dva typy vypnutí mikrofonu:



### Vypnutí mikrofonu mikrotelefonu

Používá se během hovoru mikrotelefonem. Funkci lze použít jen pro telefony řady KX-T7400.

### Vypnutí mikrofonu hlasitého telefonu

Používá se během hovoru hlasitým telefonem.

## ◆ Zapnutí / vypnutí mikrofonu

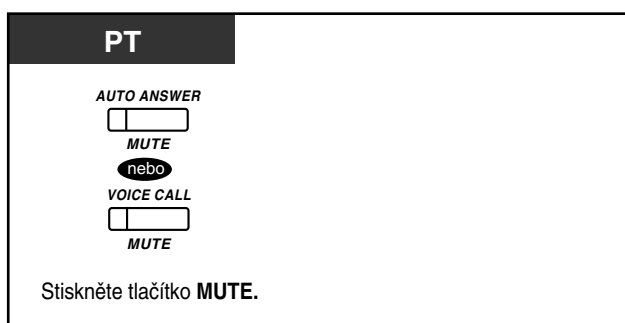

- Kontrolka tlačítka AUTO ANSWER/MUTE nebo VOICE CALL/MUTE indikuje aktuální nastavení:

**Bliká červeně:** Mikrofon je vypnutý.

**Nesvídí:** Normální stav.

## 2.4.7 Umožnění ostatním osobám poslouchat váš hovor (Odposlech hovoru) [pouze typy KX-T7433 a KX-T7436]

Tato funkce umožňuje ostatním osobám v místnosti, aby z reproduktoru telefonu slyšeli váš hovor probíhající prostřednictvím mikrotelefonu.

## ◆ Nastavení / Zrušení



- Uvedenou funkci lze použít pouze během hovoru mikrotelefonem.
- Kontrolka tlačítka SP-PHONE indikuje aktuální nastavení:

**Svídí:** Hovor zní z vestavěného reproduktoru.

**Nesvídí:** Hovor zní pouze ve sluchátku.



## 2.5 Než opustíte svoje pracoviště

### 2.5.1 Přesměrování hovoru

Funkce automaticky přesměruje příchozí hovor na předvolenou cílovou stanici. V závislosti na tom, zda jde o vnitřní nebo vnější příchozí hovory, lze použít následující typy přesměrování:

**Všechny hovory:**

Všechny příchozí hovory jsou přesměrovány na jinou pobočku.

**Když je obsazeno:**

Když je vaše pobočka obsazená, jsou všechny příchozí hovory přesměrovány na jinou pobočku.

**Když linka neodpovídá:**

Když vaše pobočka neodpovídá, jsou všechny příchozí hovory přesměrovány na jinou pobočku. Dobu, po které je hovor přesměrován, lze nastavit při programování systému.

**Když je obsazeno nebo když pobočka neodpovídá (BSY/NA):**

Když máte obsazeno nebo když vaše pobočka neodpovídá, jsou všechny příchozí hovory přesměrovány na jinou pobočku.

**Na vnější linku (CO):**

Všechny příchozí hovory jsou přesměrovány na vnější linku. Některé pobočky mohou mít tuto funkci zakázanou.

**Následuj mne:**

Funkce umožňuje dálkově přesměrovat „Všechny hovory“ na jinou pobočku, pokud jste na to před odchodem z pracoviště zapomněli.

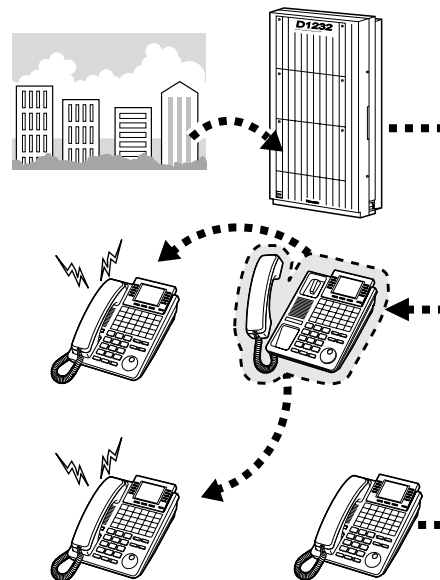

- Jako cílovou stanicí pro přesměrování je možno nastavit hlasovou schránku nebo mobilní telefon.
- Přesměrování nelze řetězit, tj. volání na cílové pobočce přesměrování nelze dále přesměrovat.
- Přesměrovat lze hovory pouze z poboček majících nastaveno vyzvánění DIL 1:1, tj. z jedné vnější linky je vyzváněna pouze tato pobočka.



**Nonstop servis TELEFONNÍ ÚSTŘEDNÝ**  
volejte dispečink tel. **606 193 950**  
PanaTEL® je specialistou na telefonní ústředny,  
komunikační systémy Panasonic  
[www.PanaTEL.cz](http://www.PanaTEL.cz)

## ◆ Nastavení

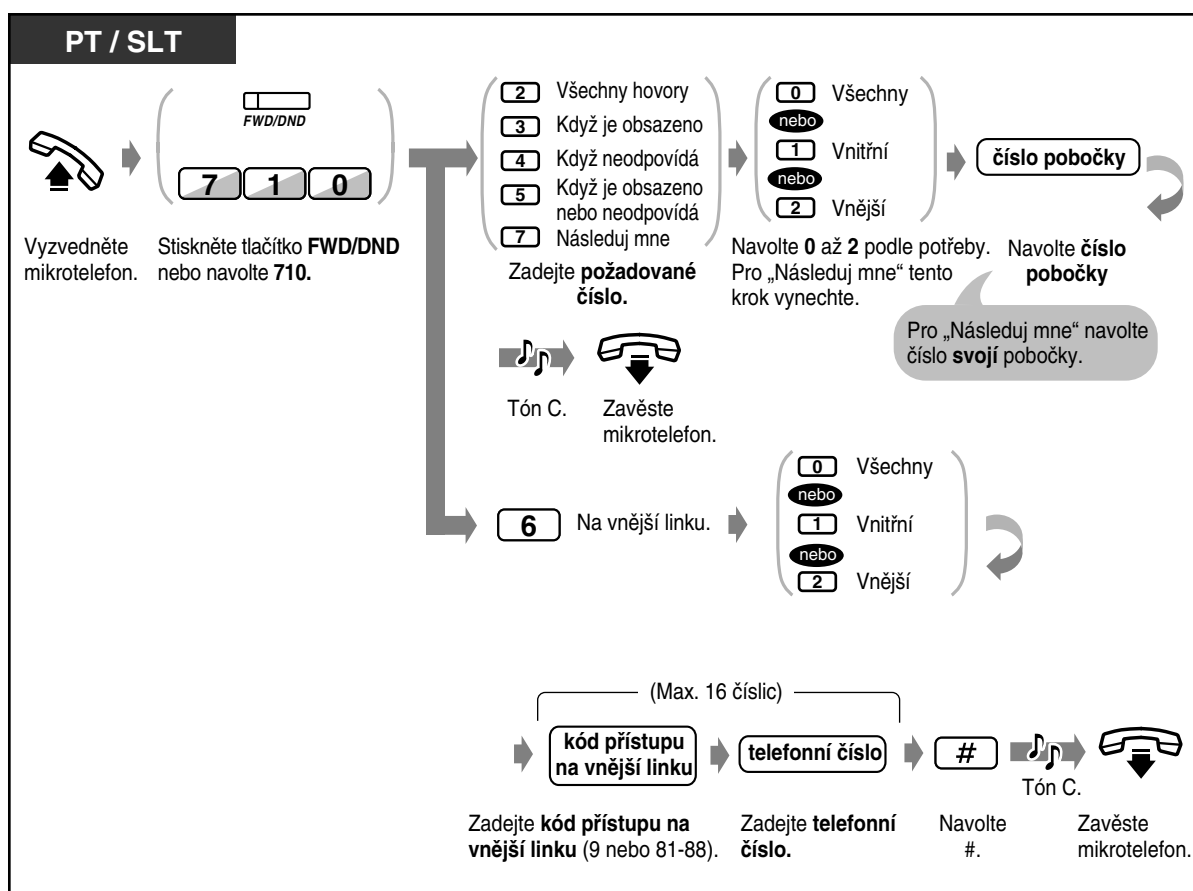

## ◆ Zrušení

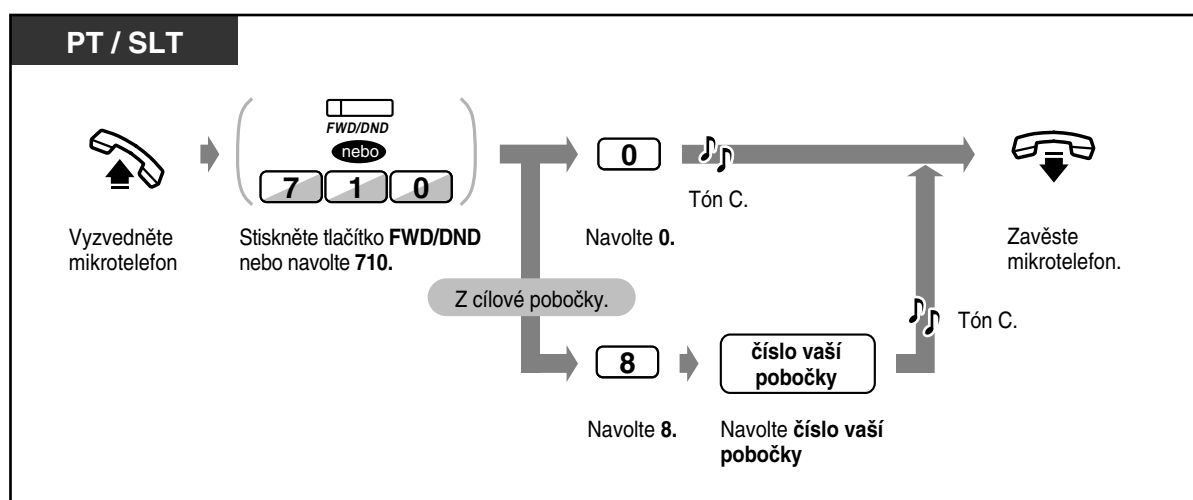

**Nonstop servis TELEFONNÍ ÚSTŘEDNY**  
 volejte dispečink tel. **606 193 950**  
 PanaTEL® je specialistou na telefonní ústředny,  
 komunikační systémy Panasonic  
[www.PanaTEL.cz](http://www.PanaTEL.cz)

## Nastavení

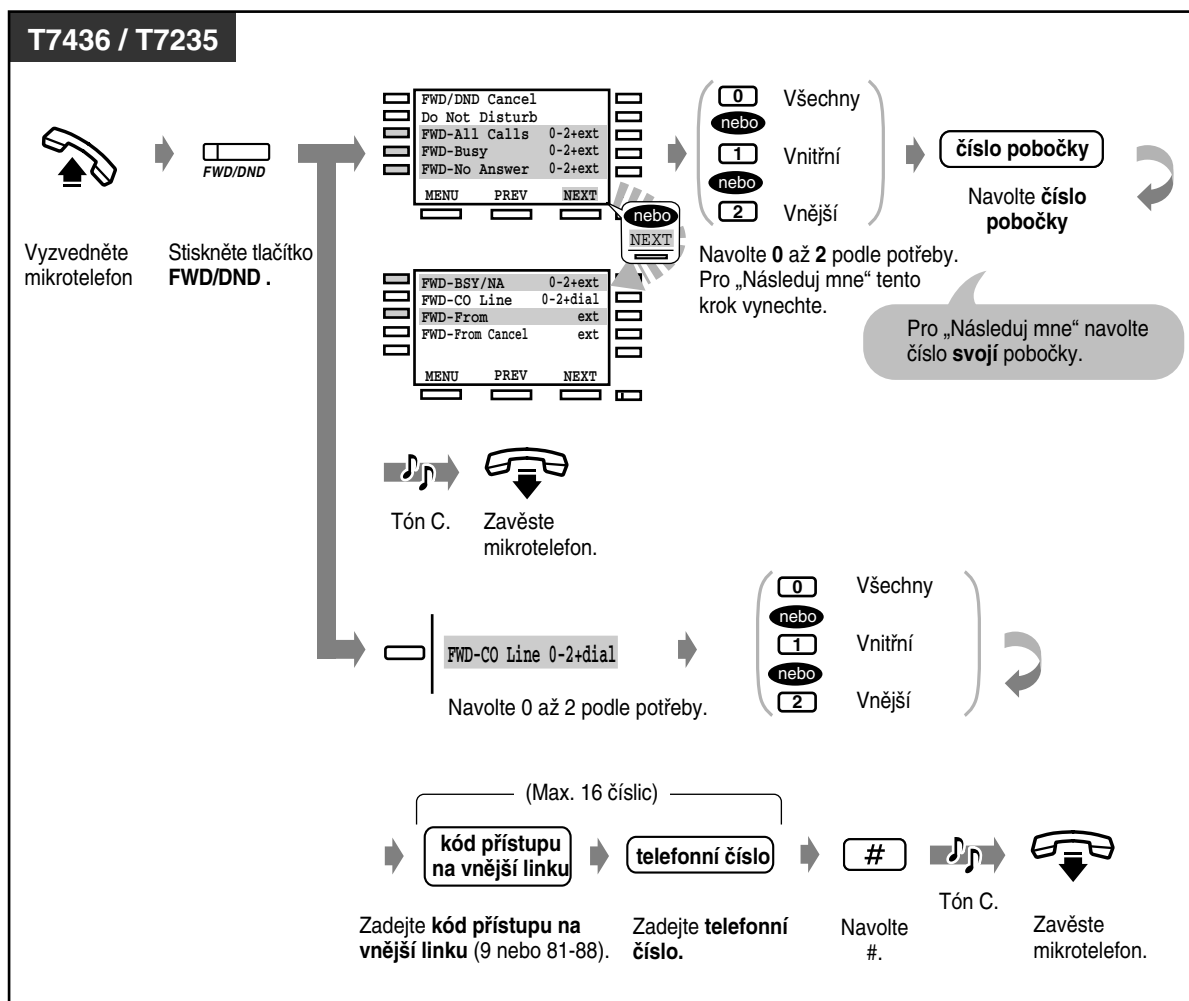

## Zrušení

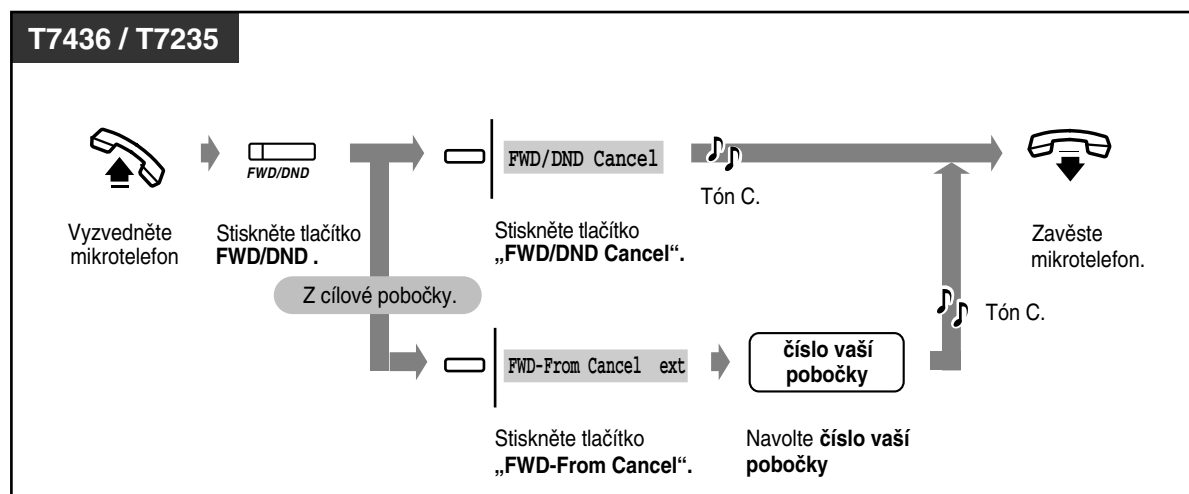

**Nonstop servis TELEFONNÍ ÚSTŘEDNY**  
volejte dispečink tel. **606 193 950**  
PanaTEL® je specialistou na telefonní ústředny,  
komunikační systémy Panasonic  
[www.PanaTEL.cz](http://www.PanaTEL.cz)



- Hovor lze přeměrovat pouze na jednu cílovou stanicí. Například hovor pobočky A je přeměrován na pobočku B. Hovor pobočky B je přeměrován na pobočku C. Hovory pro pobočku A jsou tedy přeměrovány na pobočku B, avšak nelze je přímo přeměrovat z pobočky A na pobočku C.
- Z pobočky, která je nastavena jako cílová lze zavolat zpět na pobočku, která je původcem přeměrování (**funkce sekretářky vedoucího**).

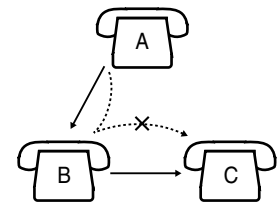

- Funkce „Nevyrušovat“ (DND) a „Přeměrování hovoru“ (FWD) nelze aktivovat současně. Stisknutím tlačítka FWD/DND při zavěšeném mikrotelefonu se zobrazí cílová stanice podle aktuálního nastavení:

<Příklad>

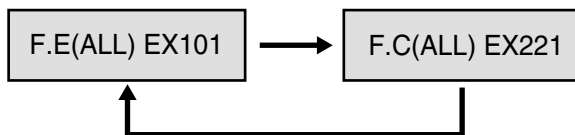

F: Přeměrování hovoru

E: z pobočky (vnitřní hovor)

C: z vnější linky (vnější hovor)

(ALL)/(BSY)/(NA)/(B/NA)/(CO): zobrazí se podle nastavení

ExTxxx/1234567& : cílová stanice

- Hovor přepojený na vaší pobočku bude rovněž přeměrován na odpovídající cílovou pobočku v závislosti na typu hovoru (vnitřní nebo vnější).
- Kontrolka tlačítka FWD/DND indikuje aktuální stav:
  - Nesvíí:** Žádná z funkcí není aktivní.
  - Svíí červeně:** Režim „Nevyrušovat“ (DND).
  - Bliká červeně:** Režim „Přeměrování“ (FWD).
- Tuto funkci nelze použít u telefonů ISDN.



### Přizpůsobení funkcí systému

- 4.1.3 Přizpůsobení tlačítek  
Vytvoření nebo změna tlačítka FWD/DND.



**Nonstop servis TELEFONNÍ ÚSTŘEDNÝ**  
volejte dispečink tel. **606 193 950**  
PanaTEL® je specialistou na telefonní ústředny,  
komunikační systémy Panasonic  
[www.PanaTEL.cz](http://www.PanaTEL.cz)

## 2.5.2 Zobrazení vašeho vzkazu na displeji telefonu volajícího (Zpráva od nepřítomného)

Uživatelům systémových telefonů vybavených displejem, kteří budou volat vaši pobočku, lze na displeji jejich telefonu zobrazit důvod vaší nepřítomnosti. Díky tomu se volající dozví, kdy budete opět k dispozici. Zvolit lze jednu z devíti zpráv.

| Zpráva č. | Přednastavená zpráva                                 |
|-----------|--|
| 1         | Will Return Soon (Vrátím se později).                |
| 2         | Gone Home (Odešel jsem domů).                        |
| 3         | At Ext %%% (Jsem na čísle %%% (číslo pobočky)).      |
| 4         | Back at %:%:% (Vrátím se v %:%:% (hodiny : minuty)). |
| 5         | Out Until %%/%% (Jsem pryč do %%/%% (měsíc/den)).    |
| 6         | In a Meeting (Jsem na jednání).                      |
| 7         |  |
| 8         |  |
| 9         |  |



- Místo znaku % zadejte požadovanou hodnotu.  
Každý znak „%“ ve zprávě je nutno nahradit zadáním znaků 0 až 9, # nebo \*.
- Zprávy je možno změnit. Viz str. 4-32.
- Zprávy 7 až 9 nejsou přednastaveny. Nastavení viz str. 4-32.

### ◆ Nastavení

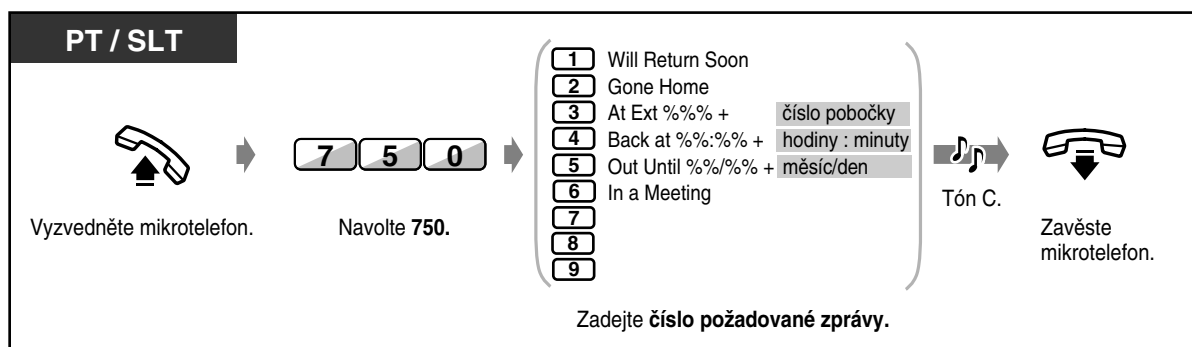

**Nonstop servis TELEFONNÍ ÚSTŘEDNY**  
volejte dispečink tel. **606 193 950**  
PanaTEL® je specialistou na telefonní ústředny,  
komunikační systémy Panasonic  
[www.PanaTEL.cz](http://www.PanaTEL.cz)

## ◆ Nastavení (pokrač.)

**T7433**

SHIFT → FEAT → [rotace] → [display: →ABST MSG On 1-9, C.Pickup GRP, MENU, SEL]

Stiskněte tlačítko **SHIFT** dokud se nezobrazí „FEAT“.

Stiskněte tlačítko „FEAT“.

Otáčejte ovladačem, dokud se vedle šipky nezobrazí „ABST MSG On“.

Stiskněte tlačítko „SEL“.

1 Will Return Soon  
 2 Gone Home  
 3 At Ext %%% + číslo pobočky  
 4 Back at %%%:%% + hodiny : minuty  
 5 Out Until %%%/%% + měsíc/den  
 6 In a Meeting  
 7  
 8  
 9

Tón C. → Zavěste mikrotelefon.

Zadejte číslo požadované zprávy.

**T7436 / T7235**

Features → [rotace] nebo NEXT → Absent MSG On (→1-9)

Stiskněte tlačítko „Features“.

Otáčejte voličem nebo stiskněte tlačítko „NEXT“ dokud se nezobrazí následující hlášení.

Stiskněte tlačítko „Absent MSG On“.

1 Will Return Soon  
 2 Gone Home  
 3 At Ext %%% + číslo pobočky  
 4 Back at %%%:%% + hodiny : minuty  
 5 Out Until %%%/%% + měsíc/den  
 6 In a Meeting  
 7  
 8  
 9

Tón C. → Zavěste mikrotelefon.

Zadejte číslo požadované zprávy.

## ◆ Zrušení

**PT / SLT**

Zavěste mikrotelefon. → 7 5 0 0 → Tón C. → Zavěste mikrotelefon.

Navolte 7500.

## ◆ Zrušení (pokrač.)

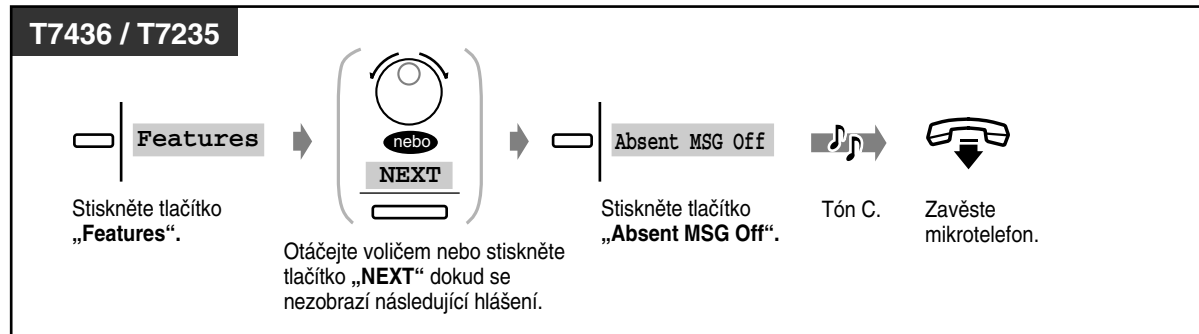
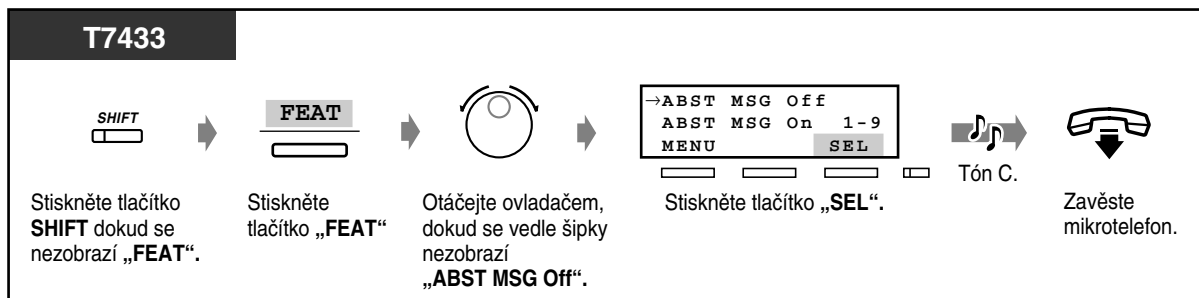

- **Chcete-li nastavenou zprávu ověřit, vyzvedněte mikrotelefon.** Nastavená zpráva se zobrazí na displeji.

## 2.5.3 Zabránění ostatním uživatelům v používání vaší pobočky (Elektronické zablokování pobočky)



### ◆ Zablokování / Odblokování

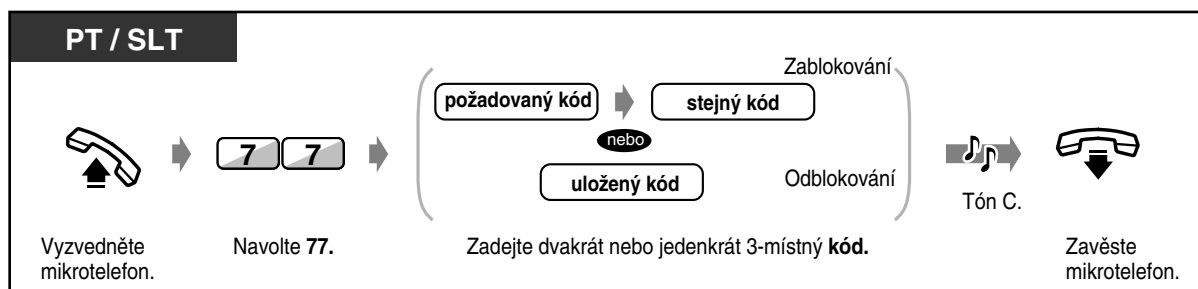

- **Jestliže blokovací kód zapomenete nebo nemůžete svojí pobočku odblokovat, poradte se se správcem systému, který může vaši pobočku odblokovat (Dálkové zablokování pobočky str. 3-2).**

## 2.5.4 Přihlášení / odhlášení do skupiny distribuce hovorů (Log-In / Log-Out)

Uživatel může nastavit status svojí pobočky v rámci skupiny distribuce hovorů. Když při odchodu z kanceláře nastavíte režim odhlášení (Log-Out), bude vaše pobočka při umísťování hovoru vynechána. Po návratu zpět nastavíte režim přihlášení (Log-In), takže hovory budou distribuovány i na vaší pobočku (výchozí nastavení: Log-In).

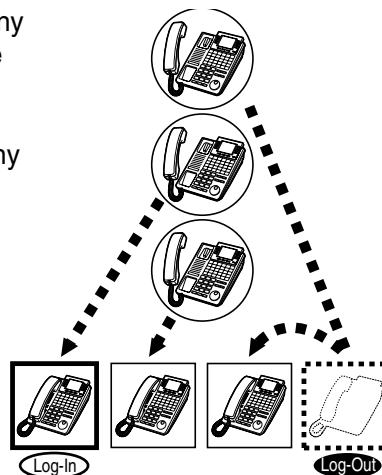

**PT / SLT**

Vyzvedněte mikrotelefon. → Navolte 45. → ( 0 Odpojení (Log-Out) nebo 1 Připojení (Log-In) ) → Tón C. → Zavěste mikrotelefon.

**T7433**

Stiskněte tlačítko **SHIFT** dokud se nezobrazí „FEAT“.

Stiskněte tlačítko „FEAT“.

Otáčejte ovladačem, dokud se vedle šipky nezobrazí „Login/out“.

Stiskněte tlačítko „SEL“.

Navolte 0 pro odpojení nebo 1 pro připojení.

Tón C.

Zavěste mikrotelefon.

→ Login/out 1/0  
MSG Off ext  
MENU SEL



**Nonstop servis TELEFONNÍ ÚSTŘEDNY**  
volejte dispečink tel. **606 193 950**  
PanaTEL® je specialistou na telefonní ústředny,  
komunikační systémy Panasonic  
[www.PanaTEL.cz](http://www.PanaTEL.cz)



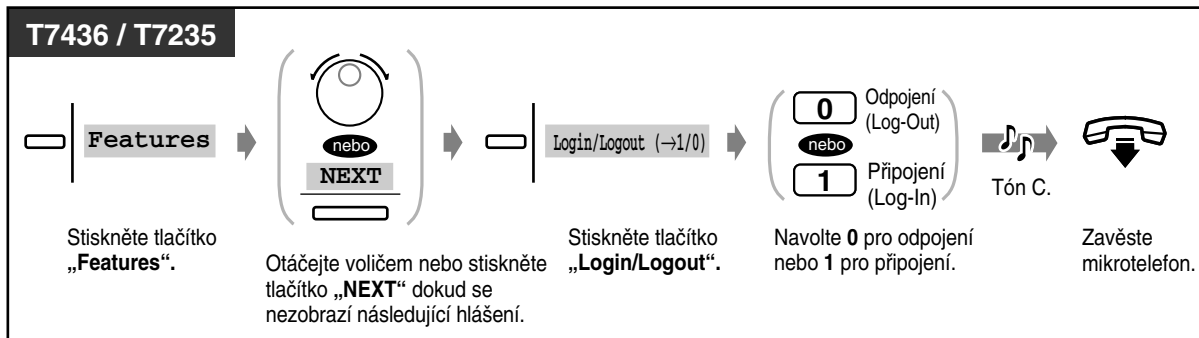

- Tlačítkem Log-In / Log-Out se střídavě přepíná režim Připojení (Log-In) a Odpojení (Log-Out). Kontrolka tlačítka indikuje aktuální režim:  
**Nesvíí:** Režim Připojení (Log-In).  
**Svíí červeně:** Režim Odpojení (Log-Out).  
**Bliká červeně:** Čekající hovor pro UCD (skupina distribuce hovorů).
- Ve skupině musí být alespoň jedna pobočka v režimu Připojení (Log-In), tj. poslední se nemůže odpojit.
- Tuto funkci nelze použít u telefonů ISDN.



#### Přizpůsobení funkcí systému

- 4.1.3 Přizpůsobení tlačítek  
Vytvoření nebo změna tlačítka Log-In / Log-Out.



**Nonstop servis TELEFONNÍ ÚSTŘEDNY**  
volejte dispečink tel. **606 193 950**  
PanaTEL® je specialistou na telefonní ústředny,  
komunikační systémy Panasonic  
[www.PanaTEL.cz](http://www.PanaTEL.cz)

## 2.6 Vysílání a příjem hlášení

### 2.6.1 Paging

Funkce umožňuje vysílat hlasové upozornění několika osobám současně. Hlášení pagingu se ozývá z vestavěných reproduktorů systémových telefonů a/nebo z vnějšího reproduktoru (pageru). Hledaná osoba vám může odpovědět z libovolného telefonu. Existují tři dále uvedené typy pagingu:

#### Všem:

Hlášení je vysíláno jak z vestavěných reproduktorů systémových telefonů, tak z vnějších reproduktorů.

#### Externí:

Hlášení je vysíláno z vnějších reproduktorů.

#### Skupině:

Hlášení určené uživatelům některé skupiny poboček (nebo všem pobočkám) je vysíláno z vestavěných reproduktorů systémových telefonů.

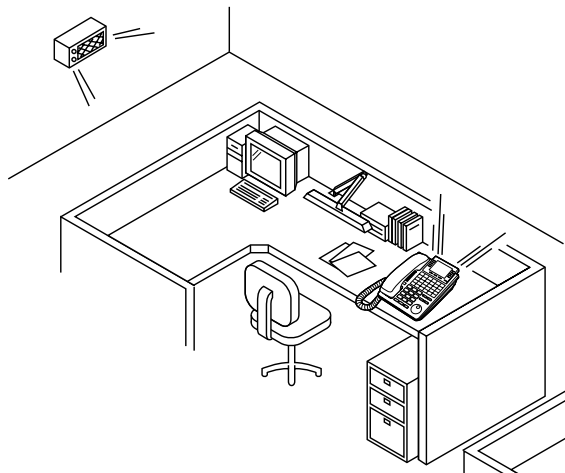

#### ◆ Všem

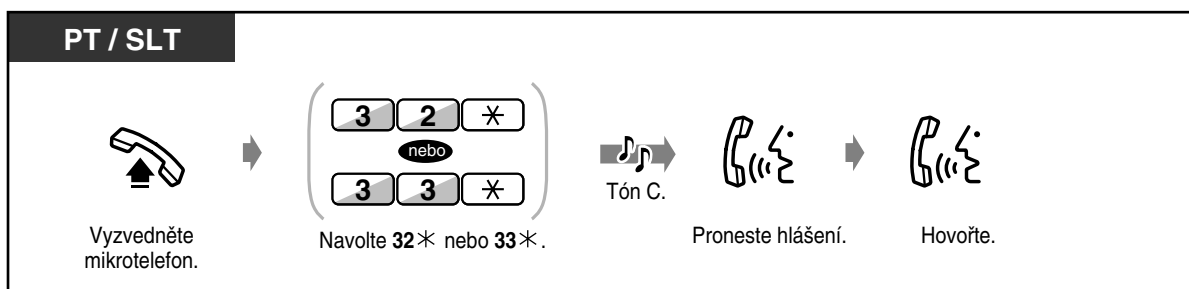

#### ◆ Externí

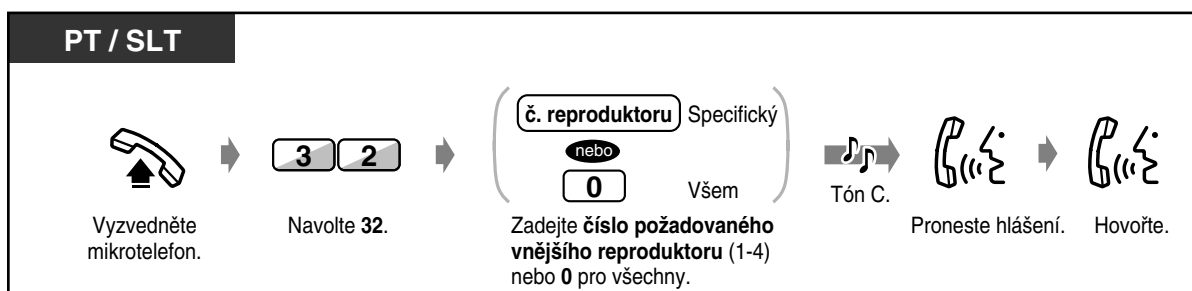

**Nonstop servis TELEFONNÍ ÚSTŘEDNY**  
volejte dispečink tel. **606 193 950**  
PanaTEL® je specialistou na telefonní ústředny,  
komunikační systémy Panasonic  
[www.PanaTEL.cz](http://www.PanaTEL.cz)

## ◆ Externí (pokrač.)

**T7433**

Stiskněte tlačítko **SHIFT** dokud se nezobrazí „FEAT“.

Stiskněte tlačítko „FEAT“.

Otáčejte **ovladačem**, dokud se vedle šipky nezobrazí „Page Extrn“.

Stiskněte tlačítko „SEL“.

Zadejte **číslo požadovaného vnějšího reproduktoru** (1-4) nebo 0 pro všechny.

Tón C.

Proneste hlášení.

Hovořte.

**T7436 / T7235**

Stiskněte tlačítko „Features“.

Otáčejte voličem nebo stiskněte tlačítko „NEXT“ dokud se nezobrazí následující hlášení.

Stiskněte tlačítko „Paging External“.

Zadejte **číslo požadovaného vnějšího reproduktoru** (1-4) nebo 0 pro všechny.

Tón C.

Proneste hlášení.

Hovořte.

## ◆ Skupině

**PT / SLT**

Vyzvedněte mikrotelefon.

Navolte **33**.

Zadejte **číslo požadované skupiny** (1-8) nebo 0 pro všechny skupiny.

Tón C.

Proneste hlášení.

Hovořte.



**Nonstop servis TELEFONNÍ ÚSTŘEDNÝ**  
 volejte dispečink tel. **606 193 950**  
 PanaTEL® je specialistou na telefonní ústředny,  
 komunikační systémy Panasonic  
[www.PanaTEL.cz](http://www.PanaTEL.cz)

## ◆ Skupině (pokrač.)

**T7433**

Stiskněte tlačítko **SHIFT** dokud se nezobrazí „FEAT“.

Stiskněte tlačítko „FEAT“.

Otáčejte **ovladačem**, dokud se vedle šipky nezobrazí „Page GRP“.

Stiskněte tlačítko „SEL“.

Stiskněte tlačítko **SEL**.

Určité skupině  
 nebo  
 Všem

Zadejte **číslo požadované skupiny** (1-8) nebo **0** pro všechny skupiny.

Tón C.

Proneste hlášení.

Hovořte.

**T7436 / T7235**

Stiskněte tlačítko „Features“.

Otáčejte voličem nebo stiskněte tlačítko „NEXT“ dokud se nezobrazí následující hlášení.

Stiskněte tlačítko „Paging Group“.

Stiskněte tlačítko „Paging Group“ (→0-8).

Určité skupině  
 nebo  
 Všem

Zadejte **číslo požadované skupiny** (1-8) nebo **0** pro všechny skupiny.

Tón C.

Proneste hlášení.

Hovořte.



- Hlášení pagingu nelze přijmout pobočkou která vyzvání, je obsazená nebo má nastavenou funkci „Nevyrušovat“ a nelze je přijmout standardním telefonem.



**Nonstop servis TELEFONNÍ ÚSTŘEDNY**  
 volejte dispečink tel. **606 193 950**  
 PanaTEL® je specialistou na telefonní ústředny,  
 komunikační systémy Panasonic  
[www.PanaTEL.cz](http://www.PanaTEL.cz)

## 2.6.2 Paging určitému účastníkovi a přepojení hovoru

### ◆ Prostřednictvím externího reproduktoru a telefonů

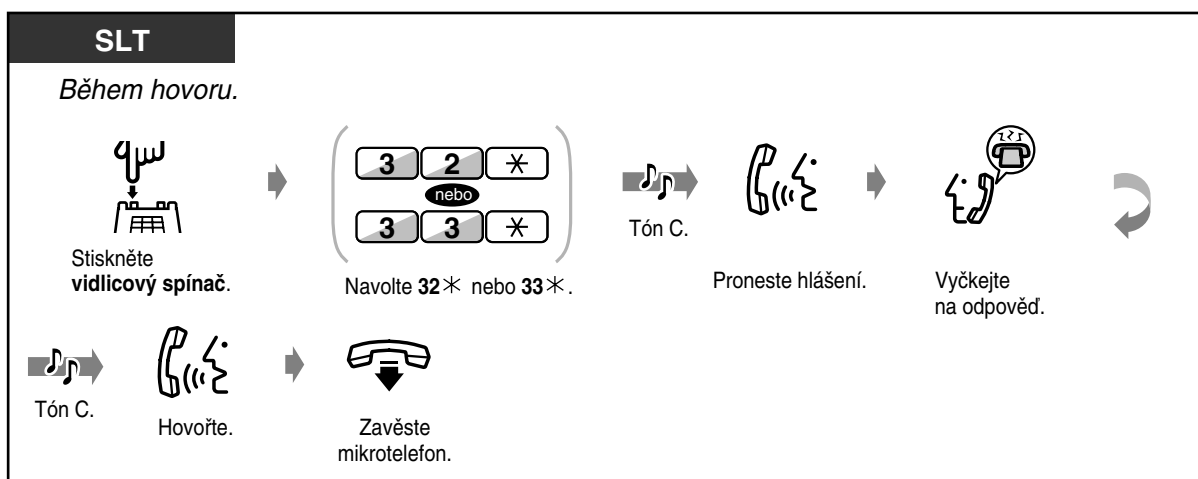
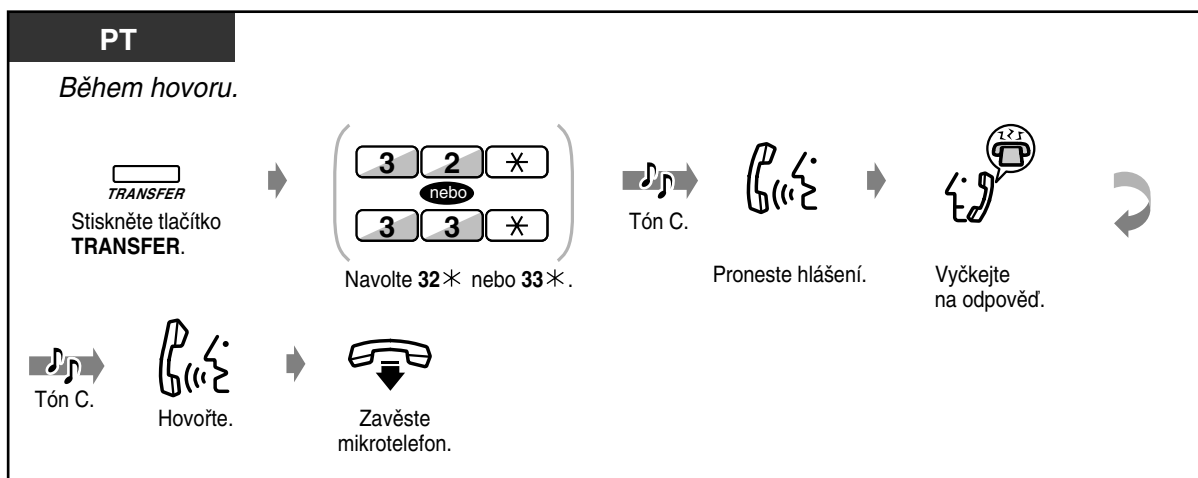

### ◆ Prostřednictvím externího reproduktoru a telefonů

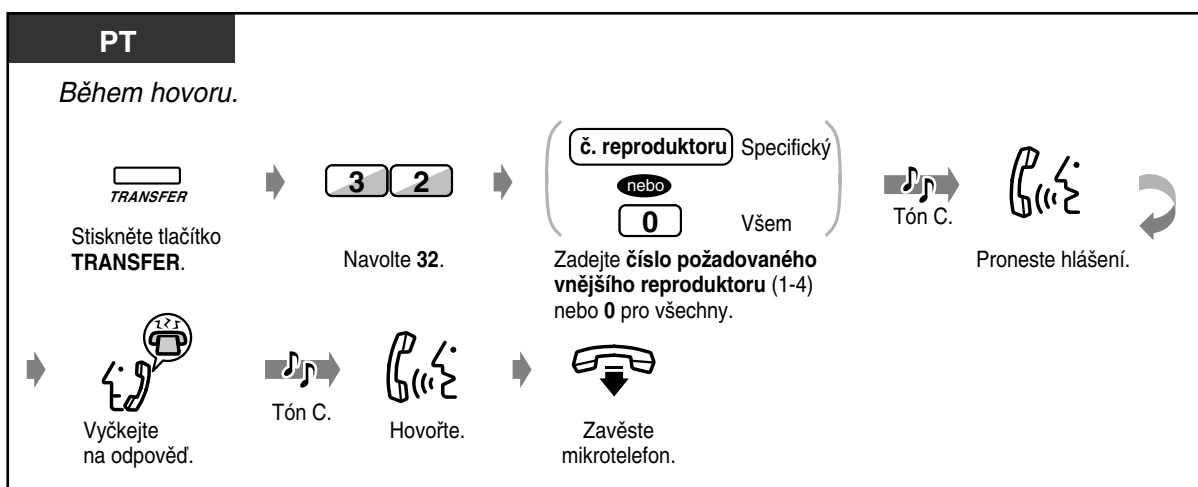

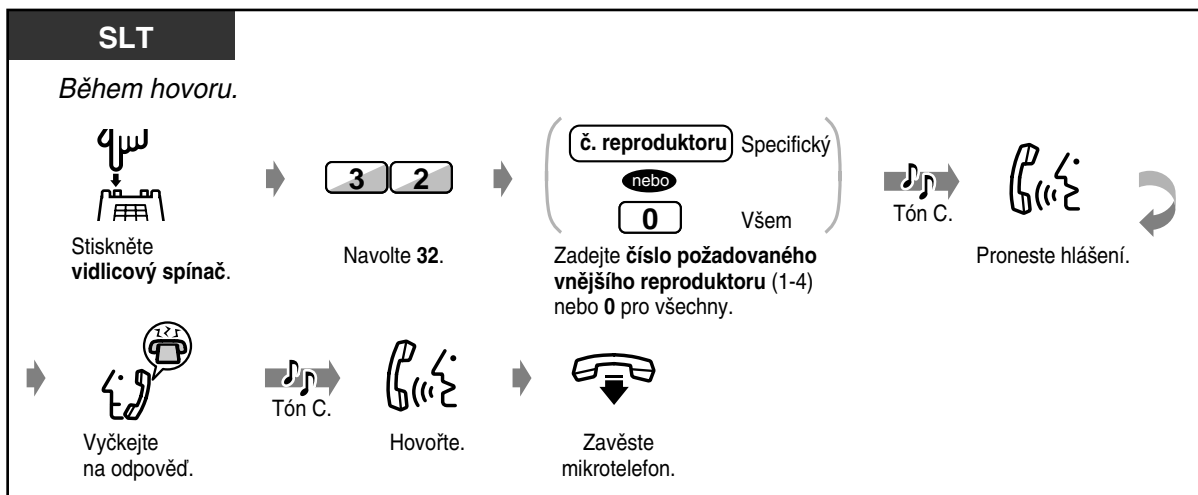

◆ **Prostřednictvím telefonů určité skupiny**

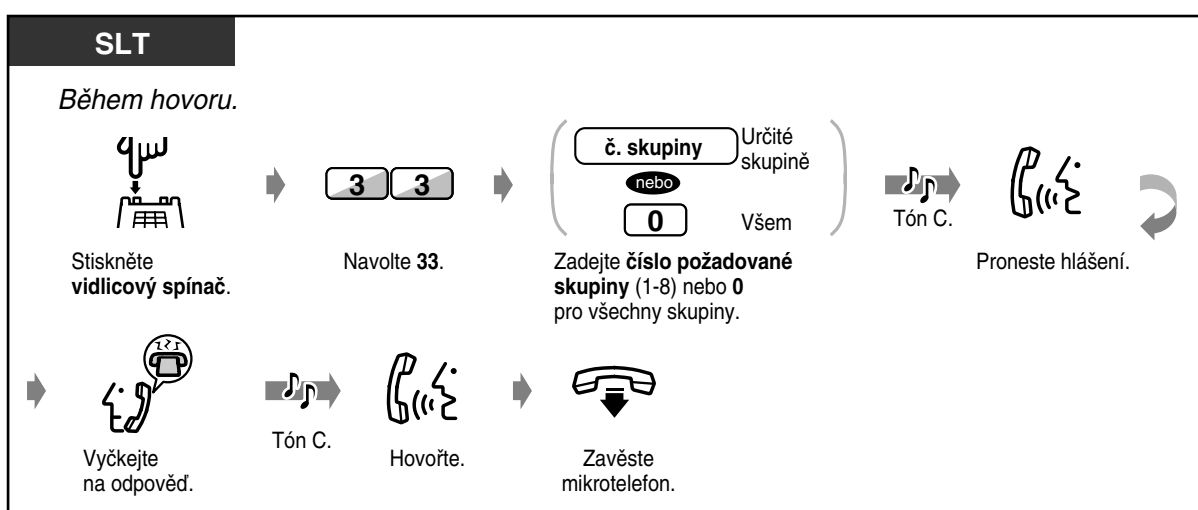
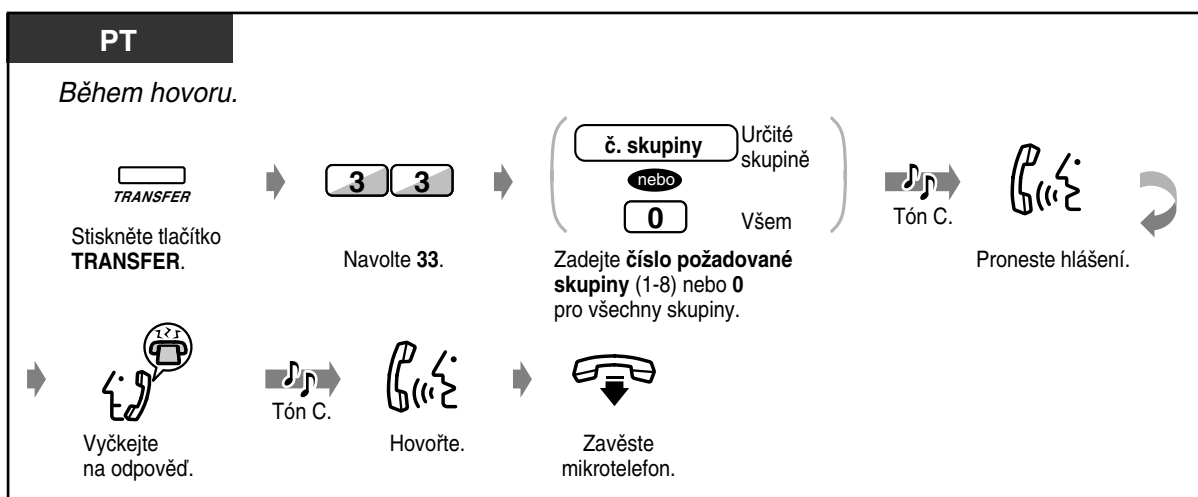

## 2.6.3 Příjem hlášení pagingu

### ◆ Prostřednictvím externího reproduktoru

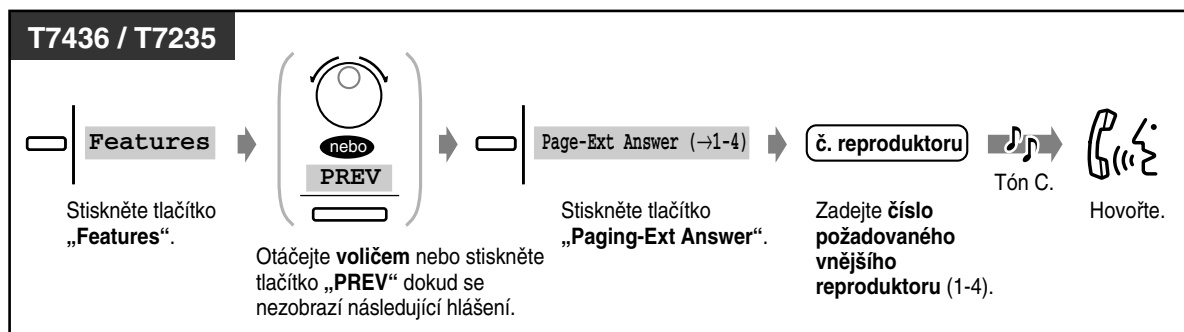
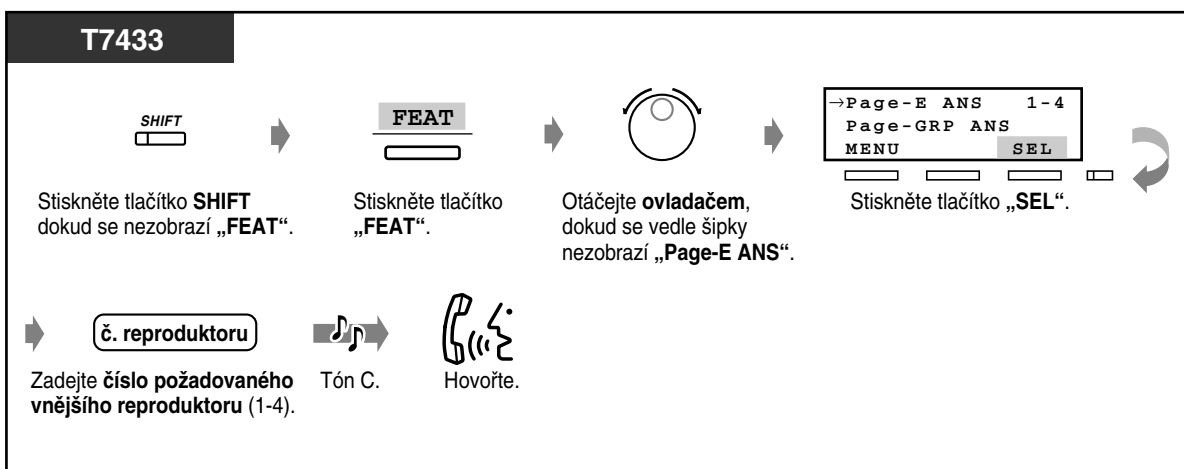
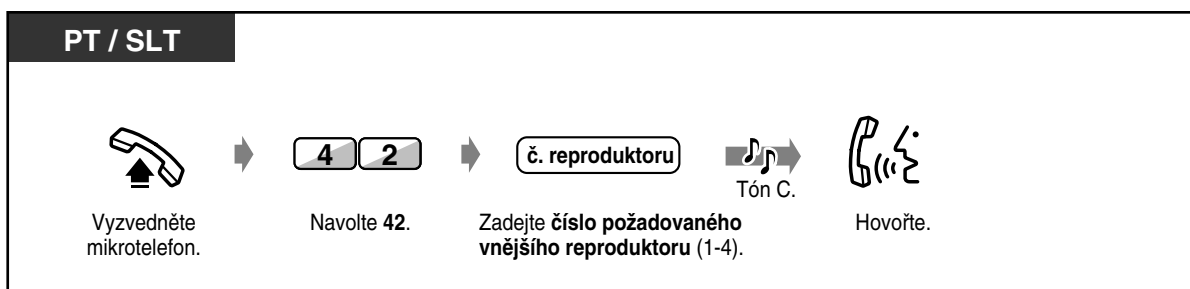

### ◆ Prostřednictvím telefonů

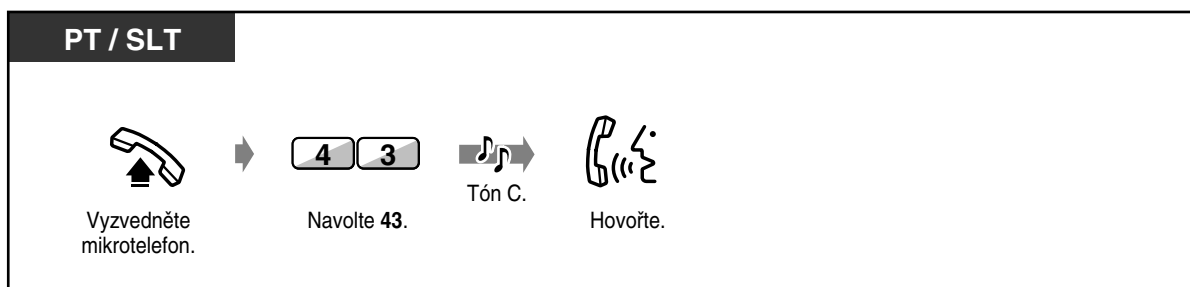

◆ **Prostřednictvím telefonů (pokrač.)**

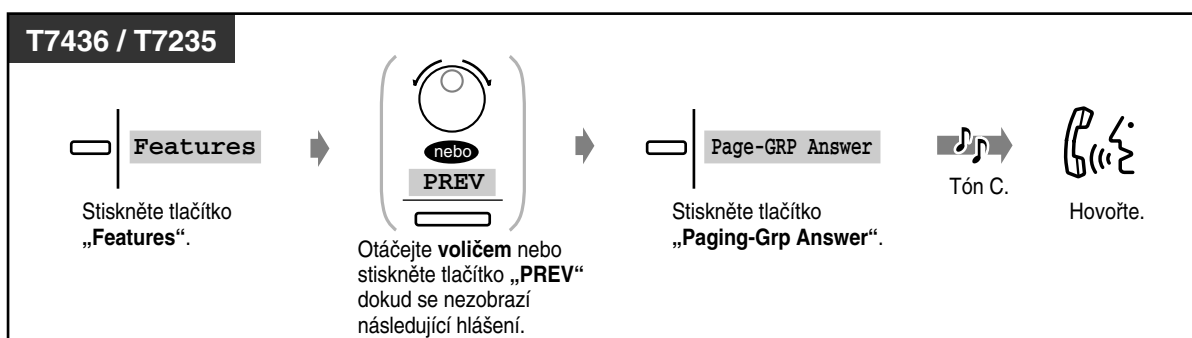
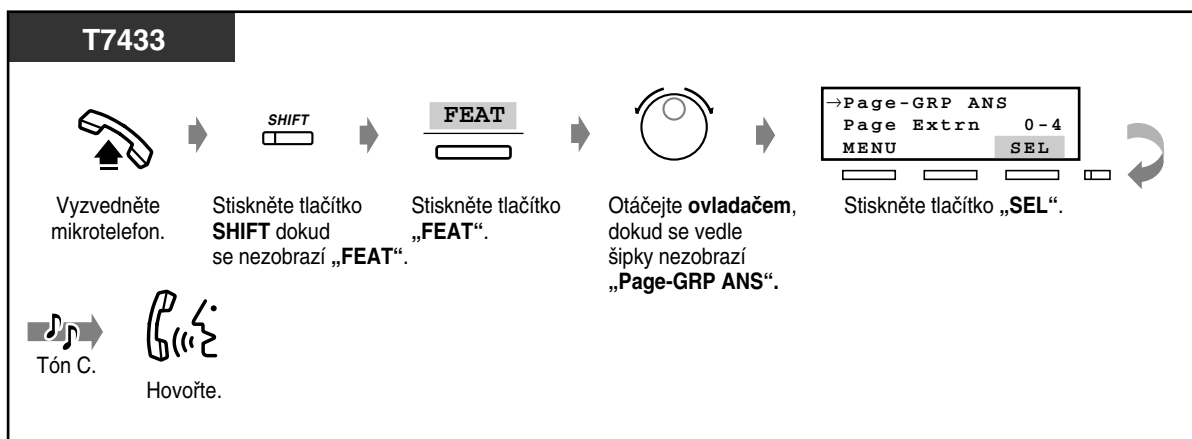

- Tuto funkci nelze použít u telefonů ISDN.



**Nonstop servis TELEFONNÍ ÚSTŘEDNY**  
 volejte dispečink tel. **606 193 950**  
 PanaTEL® je specialistou na telefonní ústředny,  
 komunikační systémy Panasonic  
[www.PanaTEL.cz](http://www.PanaTEL.cz)



## 2.7 Nastavení telefonu dle potřeb uživatele

### 2.7.1 Nastavení alarmu (Budík)

Každou pobočku lze nastavit tak, aby začala v předem určeném čase vyzvánět jako budík a upozornila vás tak např. na jednání, důležitou schůzku apod. Tuto funkci je možno nastavit pro jednorázové nebo každodenní buzení.

#### ◆ Nastavení

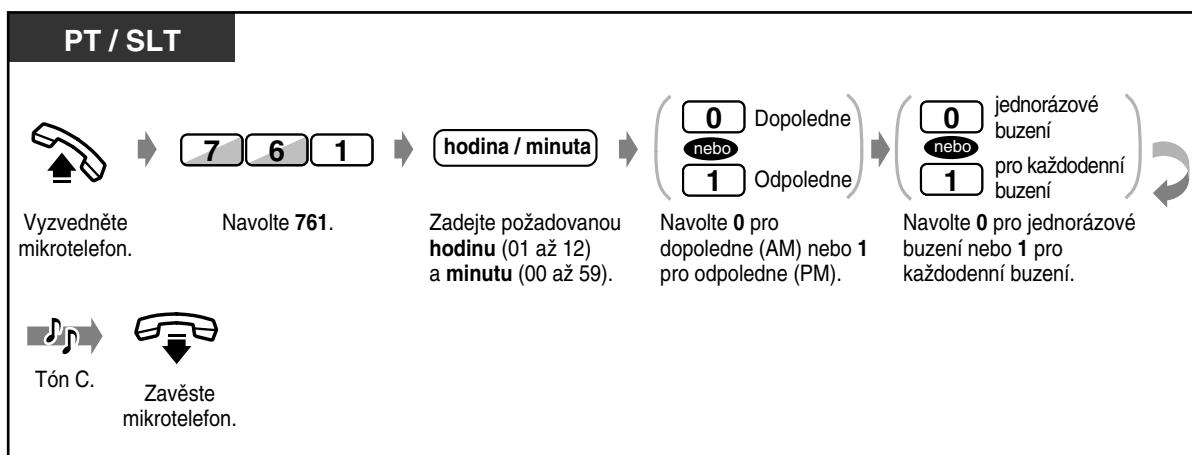

#### ◆ Zrušení



#### ◆ Ověření nastaveného času



## ◆ Ukončení buzení



- Zvonění budíku zní po dobu třiceti sekund.
- **Jestliže během zvonění budíku váš telefon přijme příchozí hovor, bude vyzvánění zahájeno po ukončeném buzení.**
- **Nastane-li čas buzení v době probíhajícího hovoru, začne budík zvonit po ukončení hovoru.**
- Tuto funkci nelze použít u telefonů ISDN.
- Jestliže budete na buzení reagovat vyzvednutím mikrotelefonu, uslyšíte ve sluchátku zvonění budíku nebo hlášení, které bylo předem nahráno správcem systému.



Pokud je nastaveno každodenní buzení, zobrazí se v rohu displeje znak "\*\*".

Alarm 10:10AM\*



**Nonstop servis TELEFONNÍ ÚSTŘEDNY**  
volejte dispečink tel. **606 193 950**  
PanaTEL® je specialistou na telefonní ústředny,  
komunikační systémy Panasonic  
[www.PanaTEL.cz](http://www.PanaTEL.cz)

## 2.7.2 Odmítnutí příchozích hovorů (Nevyrušovat [DND])

Funkce umožňuje odmítnout příjem příchozích hovorů např. během jednání nebo když máte mnoho práce.

### ◆ Nastavení / Zrušení

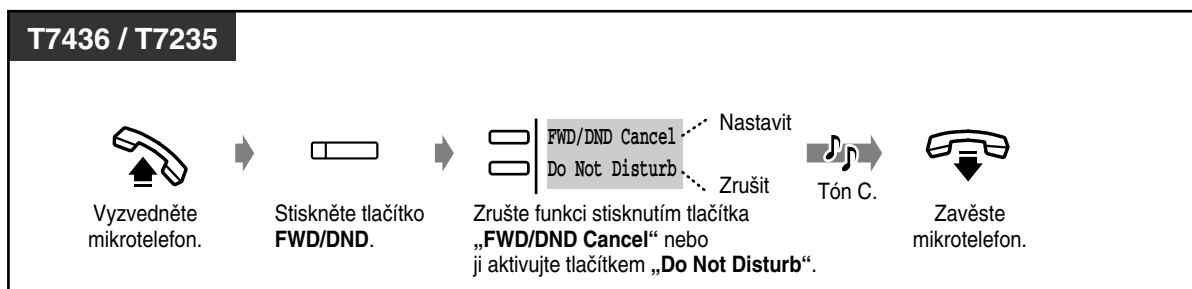
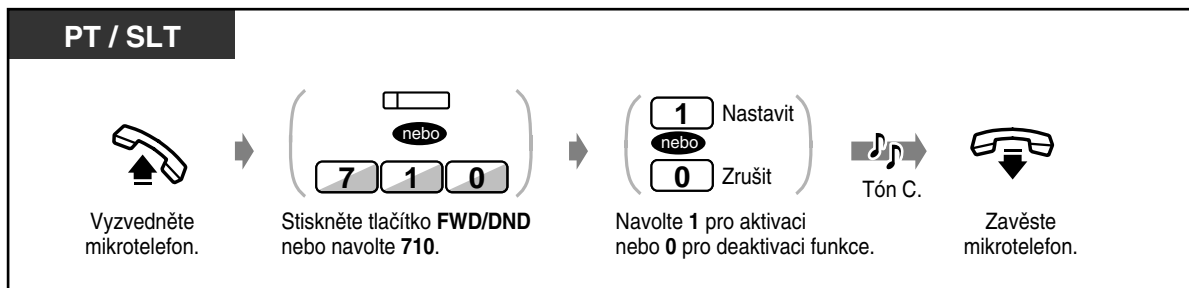

- Blikající tlačítko CO ohlašuje příchozí vnější hovor, který můžete přijmout stisknutím tohoto tlačítka CO.
- Funkce „Nevyrušovat“ a „Přesměrování hovorů“ nelze aktivovat současně.
- Určité pobočky mohou potlačit funkci „Nevyrušovat“ aktivovanou na vaší pobočce (Potlačení funkce Nevyrusovat).
- Kontrolka tlačítka FWD/DND indikuje aktuální stav:  
**Nesvíí:** Obě funkce jsou neaktivní.  
**Svíí červeně:** Je aktivní funkce „Nevyrušovat“.  
**Bliká červeně:** Je aktivní funkce „Přesměrování hovorů“.
- Funkce je účinná také pro příchozí hovor z dveřního telefonu.
- Tuto funkci nelze použít u telefonů ISDN.

### 👉 Přizpůsobení funkcí systému

- 4.1.3 Přizpůsobení tlačítek  
Vytvoření nebo změna tlačítka FWD/DND.



**Nonstop servis TELEFONNÍ ÚSTŘEDNÝ**  
volejte dispečink tel. **606 193 950**  
PanaTEL® je specialistou na telefonní ústředny,  
komunikační systémy Panasonic  
[www.PanaTEL.cz](http://www.PanaTEL.cz)

## 2.7.3 Příjem čekajícího hovoru (Čekající hovor / Hlášení vyvěšené pobočce [OHCA] / Tiché hlášení vyvěšené pobočce [Whisper OHCA])

Uživatel pobočky může být během hovoru upozorněn na další čekající hovor zazněním tónu nebo hlasovým upozorněním znějícím z reproduktoru telefonu nebo ve sluchátku (výchozí nastavení: žádný tón).

### Tón čekajícího hovoru:

Tón zazní ve sluchátku mikrotelefonu. Změna tohoto tónu je popsána v kapitole 4.1, na str. 4-4 – „Přizpůsobení funkcí telefonu“ (Programování pobočky).

### OHCA:

Hlášení z vestavěného reproduktoru systémového telefonu (pouze typy KX-T7436 a KX-T7235).

### Whisper OHCA:

Hlášení ve sluchátku mikrotelefonu (pouze typy řady KX-T7400).

### ◆ Nastavení / Zrušení

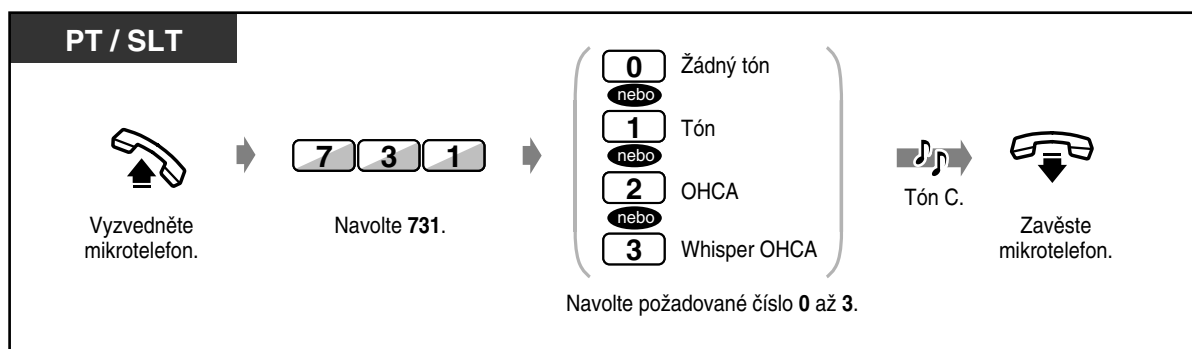

- Funkci „Tiché hlášení vyvěšené pobočce“ (Whisper OHCA) lze použít jen u telefonů řady KX-T7400.
- Tuto funkci nelze použít u telefonů ISDN.
- Provedení hlášení nebo vysílání tónu, na str. 2-17.
- Hovor s pobočkou, která provedla hlášení nebo vysílání tónu, str. 2-39.



**Nonstop servis TELEFONNÍ ÚSTŘEDNÝ**  
volejte dispečink tel. **606 193 950**  
PanaTEL® je specialistou na telefonní ústředny,  
komunikační systémy Panasonic  
[www.PanaTEL.cz](http://www.PanaTEL.cz)

## 2.7.5 Zamezení ostatním účastníkům přebírat vaše hovory (Zákaz převzetí hovoru)

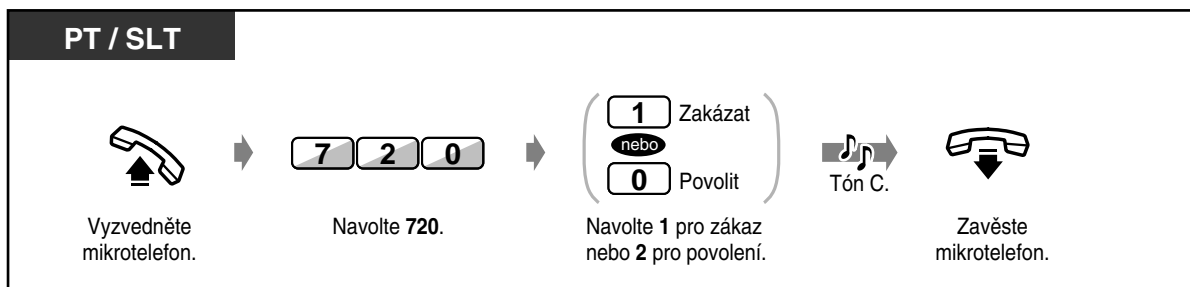

## 2.7.6 Zamezení ostatním účastníkům vstupovat do vašich hovorů (Zákaz vynuceného vstupu do hovoru)

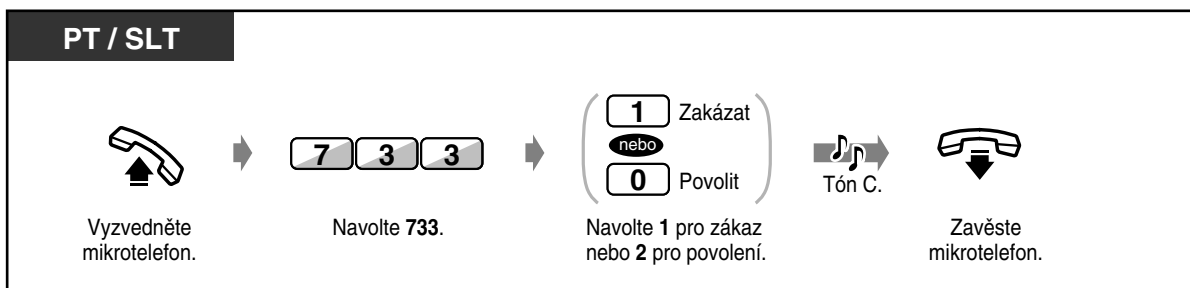

- Tuto funkci nelze použít u telefonů ISDN.



**Nonstop servis TELEFONNÍ ÚSTŘEDNÝ**  
volejte dispečink tel. **606 193 950**  
PanaTEL® je specialistou na telefonní ústředny,  
komunikační systémy Panasonic  
[www.PanaTEL.cz](http://www.PanaTEL.cz)

## 2.7.7 Zapnutí hudebního pozadí (BGM)

Funkce umožňuje poslouchat z reproduktoru systémového telefonu hudební pozadí. Funkce je účinná pouze při zavěšeném mikrotelefonu a vyžaduje, aby byl k systému připojen vnější zdroj hudebního signálu (např. radiopřijímač).



### ◆ Nastavení / Zrušení

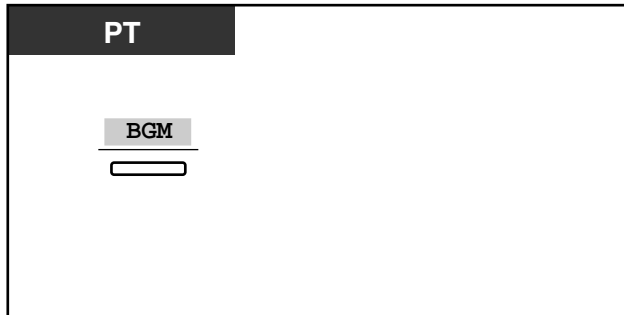

- Opakovaným stisknutím tlačítka „BGM“ se volí požadovaný režim:  
Hudba 1 → Hudba 2 → BGM vypnuté

## 2.7.8 Ochrana linky před indikačními tóny (Ochrana datové linky)

Komunikaci pobočky s jinou stanicí je možno chránit proti nežádoucím signálům jako je čekání hovoru, volání přidrženo hovoru nebo vynucený vstup do hovoru. Tuto funkci použijte pro ochranu přenosu, když máte svojí pobočku připojenu k datovému komunikačnímu zařízení jako je např. počítač nebo fax.

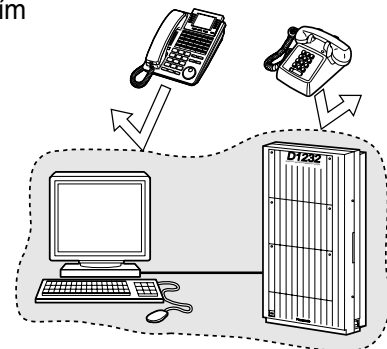

### ◆ Nastavení / Zrušení

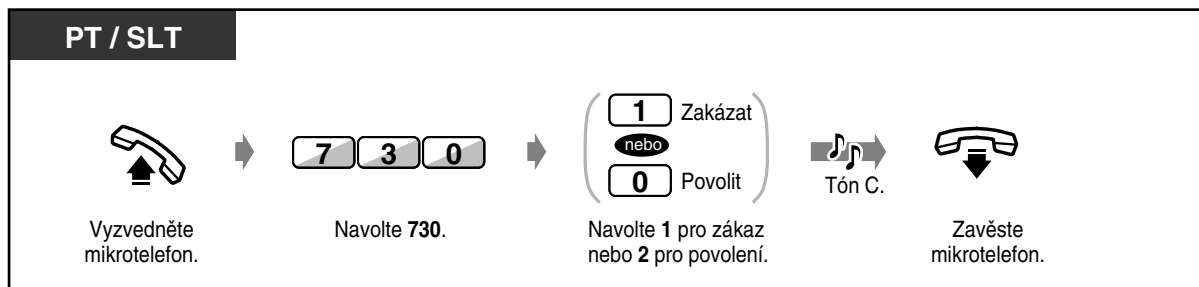

- Tuto funkci nelze použít u telefonů ISDN.

## 2.7.9 Režim denní / noční služby

Činnost systému týkající se uskutečňování a příjmu hovoru může být v denním režimu (pracovní doba) a nočním režimu (po pracovní době) odlišná.



**D – PT**

*Při zavěšeném mikrotelefonu.*

#

nebo

□

Stiskněte tlačítko #  
nebo **Night**.

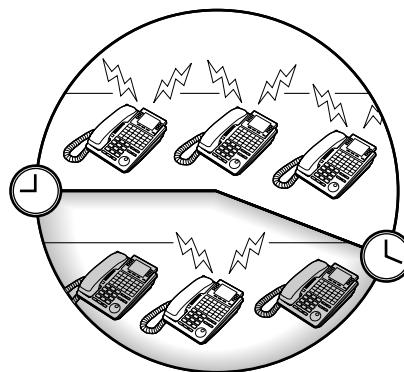

- Aktuální stav si může ověřit uživatel kterékoli pobočky. Stav se zobrazí na displeji po dobu cca 5 sekund. V tomto případě jej mohou všichni uživatelé vyjma operátorů ověřit stisknutím tlačítka Night.
- Kontrolka tlačítka Night indikuje aktuální stav:

**Nesvíí:** Denní režim.

**Svíí:** Noční režim.



### Přizpůsobení funkcí systému

- 4.1.3 Přizpůsobení tlačítek  
Vytvoření nebo změna tlačítka Night.



**Nonstop servis TELEFONNÍ ÚSTŘEDNY**  
volejte dispečink tel. **606 193 950**  
PanaTEL® je specialistou na telefonní ústředny,  
komunikační systémy Panasonic  
[www.PanaTEL.cz](http://www.PanaTEL.cz)

## 2.7.10 Vyzvánění paralelního telefonu (Paralelní telefon)

K systémovému telefonu lze paralelně připojit standardní telefon (SLT). Popisovaná funkce umožňuje zapnout nebo vypnout vyzvánění paralelního telefonu. (Výchozí nastavení: Nevyzvánění).

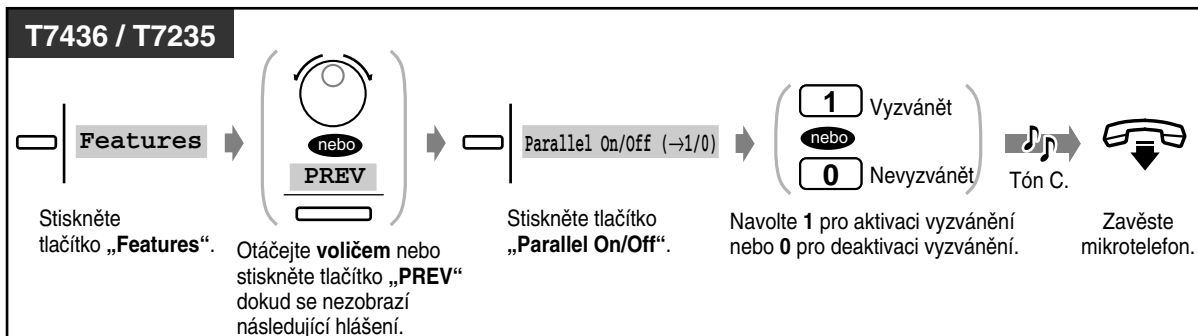
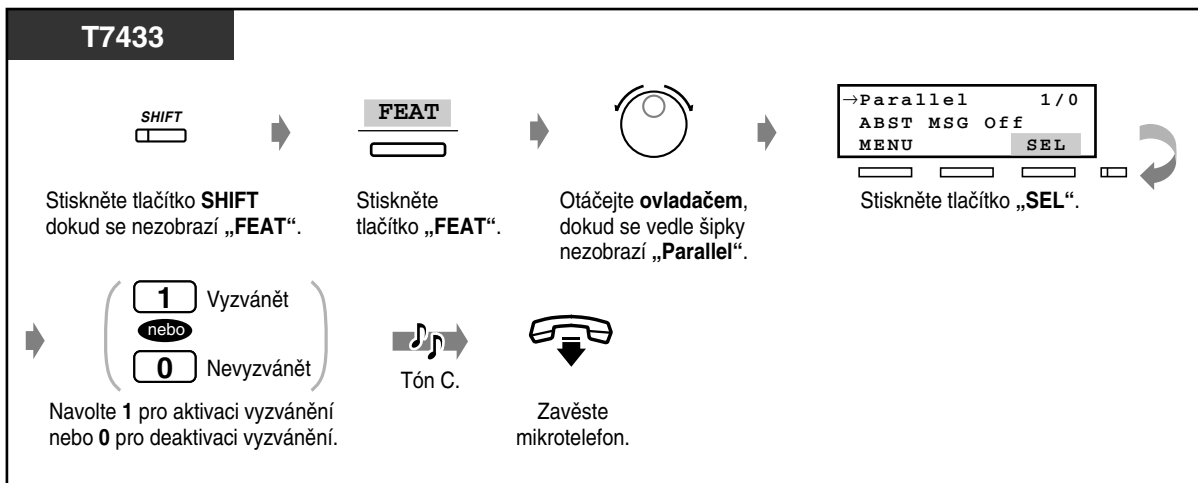
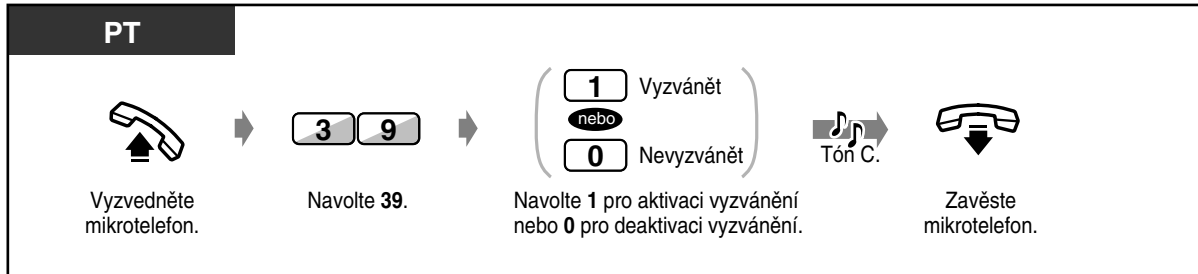

- **I když je vyzvánění paralelního telefonu vypnuté**, lze hovor přijmout vyzvednutím mikrotelefonu paralelního telefonu.
- Jestliže během hovoru paralelním telefonem vyzvednete mikrotelefon systémového telefonu, hovor se přepojí na systémový telefon a naopak.
- Tuto funkci nelze použít u telefonů ISDN.



---

## 2.7.11 Smazání programového nastavení funkcí pobočky

Funkce umožňuje smazat nastavení dále uvedených funkcí a obnovit jejich výchozí nastavení. To je vhodné např. tehdy, když změníte kancelář a nevyhovuje vám, jak telefon nastavil váš předchůdce.

- Volba předvoleného telefonního čísla vyzvednutím: uložené telefonní číslo se smaže.
- Výzva volanému: všechny zprávy se smažou.
- Přesměrování hovorů
- Zpráva od nepřítomného na displeji telefonu volajícího.
- Odpojení ze skupiny pro distribuci hovorů (Log-In / Log-Out)
- Volání s použitím deníku hovorů (deník příchozích hovorů)
- Nastavení budíku
- Odmítnutí příchozích hovorů (Nevyrušovat [DND])
- Příjem čekajícího hovoru (Čekající hovor oznámení tónem / Hlášení vyvěšené pobočce [OHCA] / Hlášení vyvěšené pobočce do sluchátka mikrotelefonu [Whisper OHCA])
- Zákaz převzetí hovoru
- Zákaz vynuceného vstupu do hovoru
- Zapnutí hudebního pozadí
- Ochrana linky před indikačními tóny (Ochrana datové linky)
- Vyzvánění paralelního telefonu (Paralelní telefon)



**Nonstop servis TELEFONNÍ ÚSTŘEDNÝ**  
volejte dispečink tel. **606 193 950**  
PanaTEL® je specialistou na telefonní ústředny,  
komunikační systémy Panasonic  
[www.PanaTEL.cz](http://www.PanaTEL.cz)

## 2.8 Použití dodatečného příslušenství

### 2.8.1 Když je připojen dveřní telefon / otevírač dveří

— Volání dveřním telefonem

— Otevírač dveří

#### ◆◆ Dveřní telefon

##### ◆ Volání z dveřního telefonu

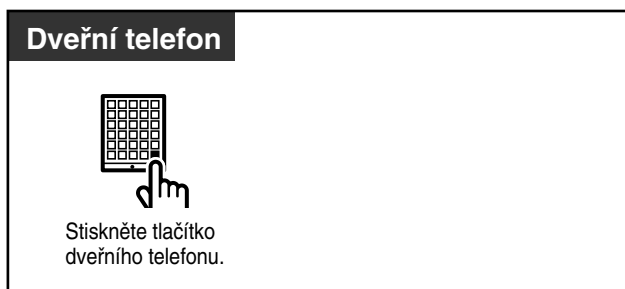

##### ◆ Volání dveřního telefonu

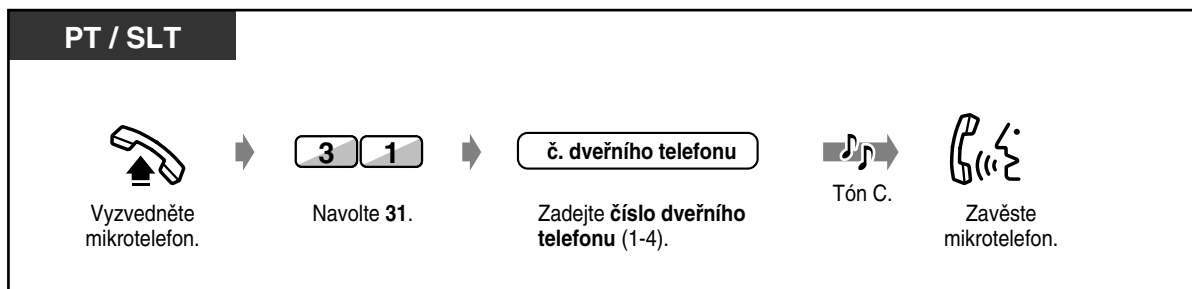

#### ◆◆ Otevření dveří

Pro některé pobočky může být tato funkce zakázána.

##### ◆ Obsluha z určené pobočky

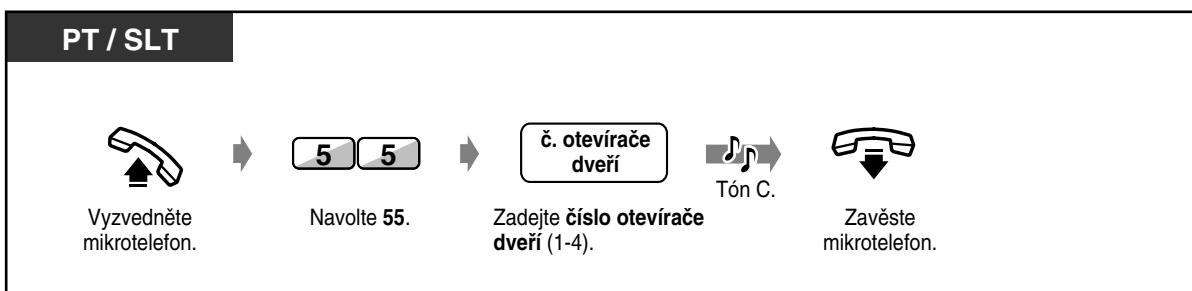

**Nonstop servis TELEFONNÍ ÚSTŘEDNY**  
volejte dispečink tel. **606 193 950**  
PanaTEL® je specialistou na telefonní ústředny,  
komunikační systémy Panasonic  
[www.PanaTEL.cz](http://www.PanaTEL.cz)

◆ **Obsluha z libovolné pobočky během hovoru dveřním telefonem**

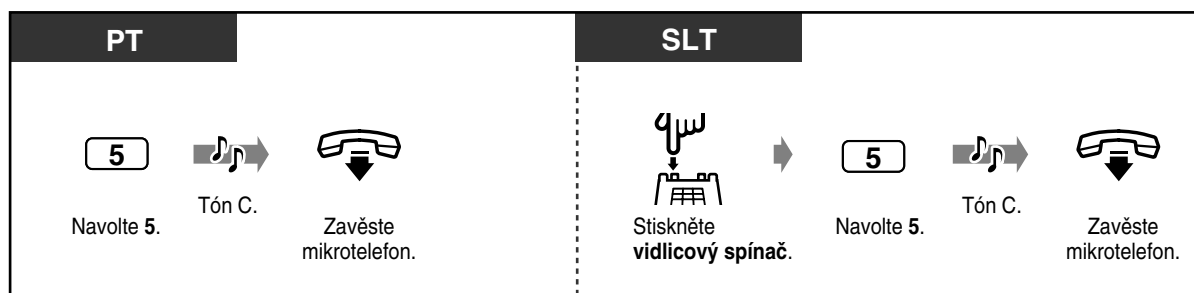

- Otevírač dveří se odblokuje na dobu pěti (tří) sekund (výchozí nastavení: 5 sekund).
- Dobu otevření dveří je možno změnit. Poradte se se správcem systému a s prodejcem.
- **Pokud chcete, aby dveře zůstaly otevřené dalších 5 sekund**, navolte na systémovém telefonu znovu 5.
- **Není-li volání dveřního telefonu přijmuto během 30 sekund** je hovor zrušen.

## 2.8.2 Když je systém připojen k pobočkové ústředně

◆◆ **Přístup k externím službám**

Uživatel pobočky má přístup ke zvláštním službám a funkcím hostitelské pobočkové nebo veřejné ústředny. Funkce je účinná pouze v souvislosti s vnějším hovorem.

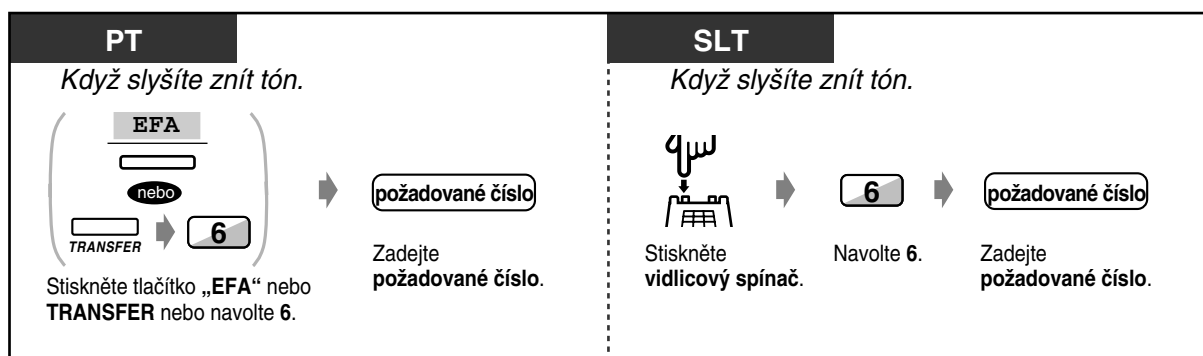
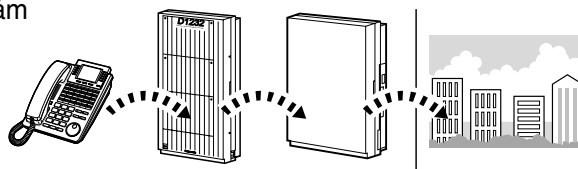

**Nonstop servis TELEFONNÍ ÚSTŘEDNY**  
 volejte dispečink tel. **606 193 950**  
 PanaTEL® je specialistou na telefonní ústředny,  
 komunikační systémy Panasonic  
[www.PanaTEL.cz](http://www.PanaTEL.cz)

## 2.8.3 Když je k ústředně připojen hlasový systém

— Integrace hlasové pošty

Pokud je k ústředně připojen hlasový systém Panasonic (např. KX-TVP200), který lze používat ve spojitosti s digitálním systémovým telefonem, je možno využít následujících funkcí:

— Monitorování hovorů

— Nahrávání hovorů

### ◆◆ Integrace hlasové pošty

Jestliže nemůžete sami přijímat příchozí hovory, můžete je podle jejich druhu (všechny / vnitřní / vnější) směrovat do svojí hlasové schránky. Pokud je váš telefon vybaven tlačítkem MESSAGE, budete na vzkaz v hlasové schránce upozorněni svitem jeho kontrolky. V případě, že telefon tlačítkem MESSAGE vybaven není, uslyšíte po vyzvednutí mikrotelefonu indikační tón\*.

Přijmuté vnější hovory je rovněž možno přepojit do určité hlasové schránky, ve které vám volající mohou zanechat vzkazy. Když si na svém telefonu vytvoříte tlačítko Voice Mail Transfer, bude přepojení provedeno jednoduše, bez potvrzování čísla hlasové schránky (Voice Mail Transfer - Přepojení hlasové pošty).

### ◆ Přesměrování hovorů do hlasové schránky

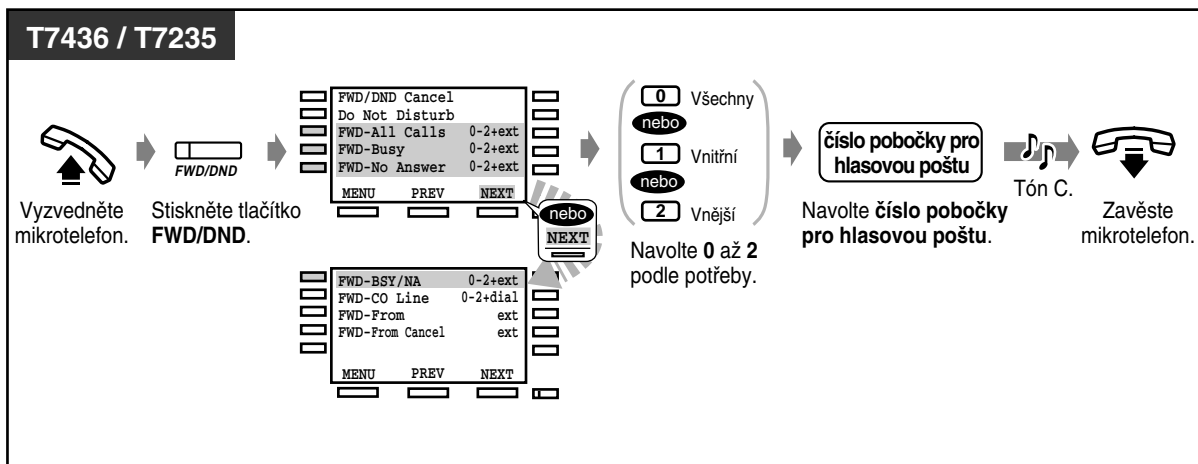
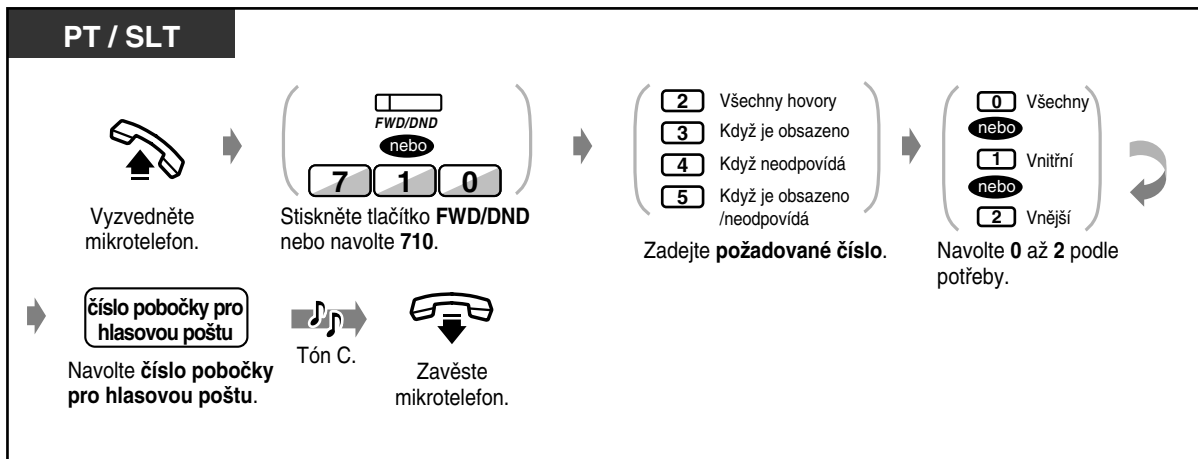

## ◆ Přepojení hovorů

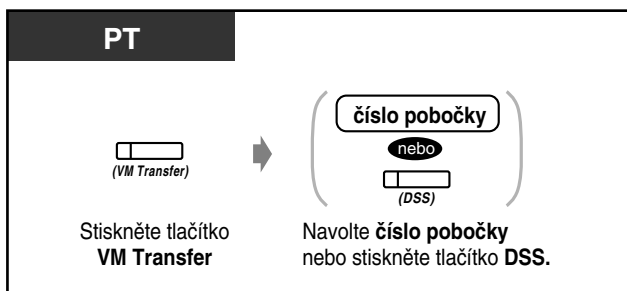

## ◆ Poslech uloženého vzkazu

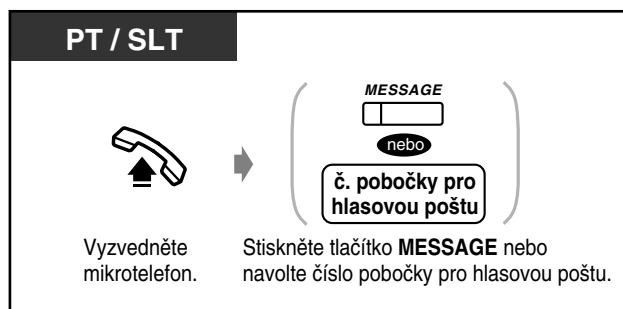

- \*Indikační tón



### Přizpůsobení funkcí systému

- 4.1.3 Přizpůsobení tlačítek  
Vytvoření nebo změna tlačítek MESSAGE a VM Transfer.

## ◆◆ Monitorování hovoru hlasovou poštou (LCS)

Funkce umožňuje monitorovat vzkaz, který volající právě nahrává do hlasové schránky. Když chcete, můžete během monitorování hovor přijmout. Existují dva režimy monitorování (výchozí nastavení: hlasitý telefon). V obou režimech jste v průběhu hovoru upozorněni tónem čekajícího hovoru.



### Režim hlasitého telefonu:

Nahrávaný vzkaz lze monitorovat během hovoru automaticky reproduktorem telefonu.

### Privátní režim:

Na vzkaz zanechávaný volajícím jste upozorněni výstražným tónem.

### Před nastavením funkce

- Vytvořte tlačítko LCS (Osobní programování).
- Vyberte požadovaný režim - Hlasitý telefon nebo Privátní režim (Osobní programování).
- Nastavte heslo.
- Nastavte funkci LCS.

## ◆ Nastavení / zrušení hesla

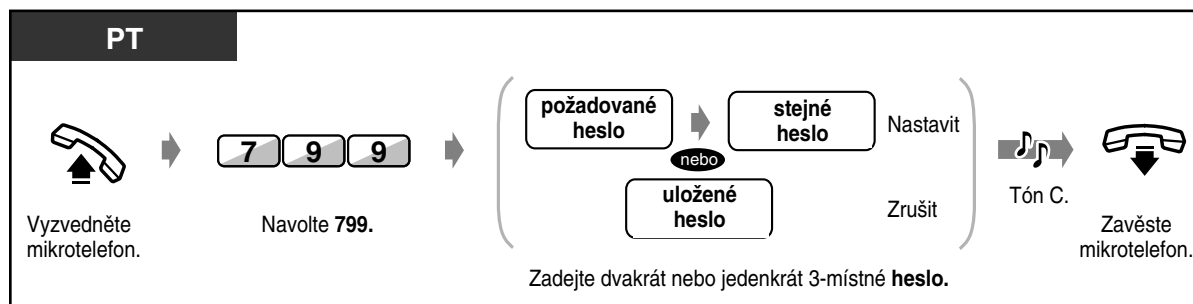

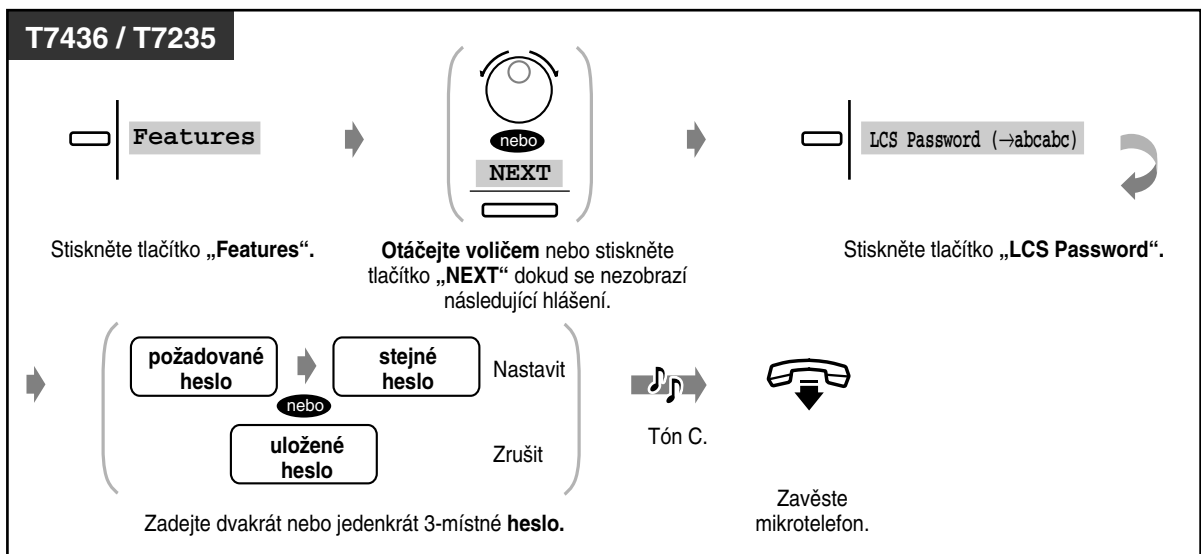
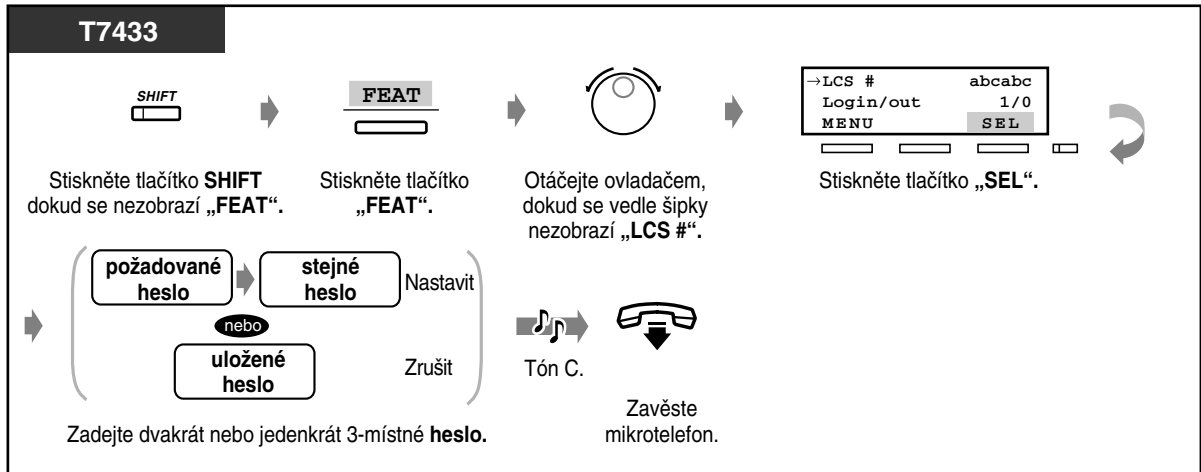

◆ **Nastavení funkce LCS**



◆ **Zrušení funkce LCS**

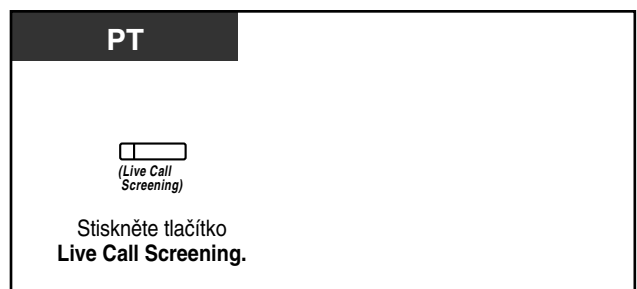

## Postup obsluhy

Operace ve stínovaných polích mohou probíhat v režimu hlasitého telefonu.

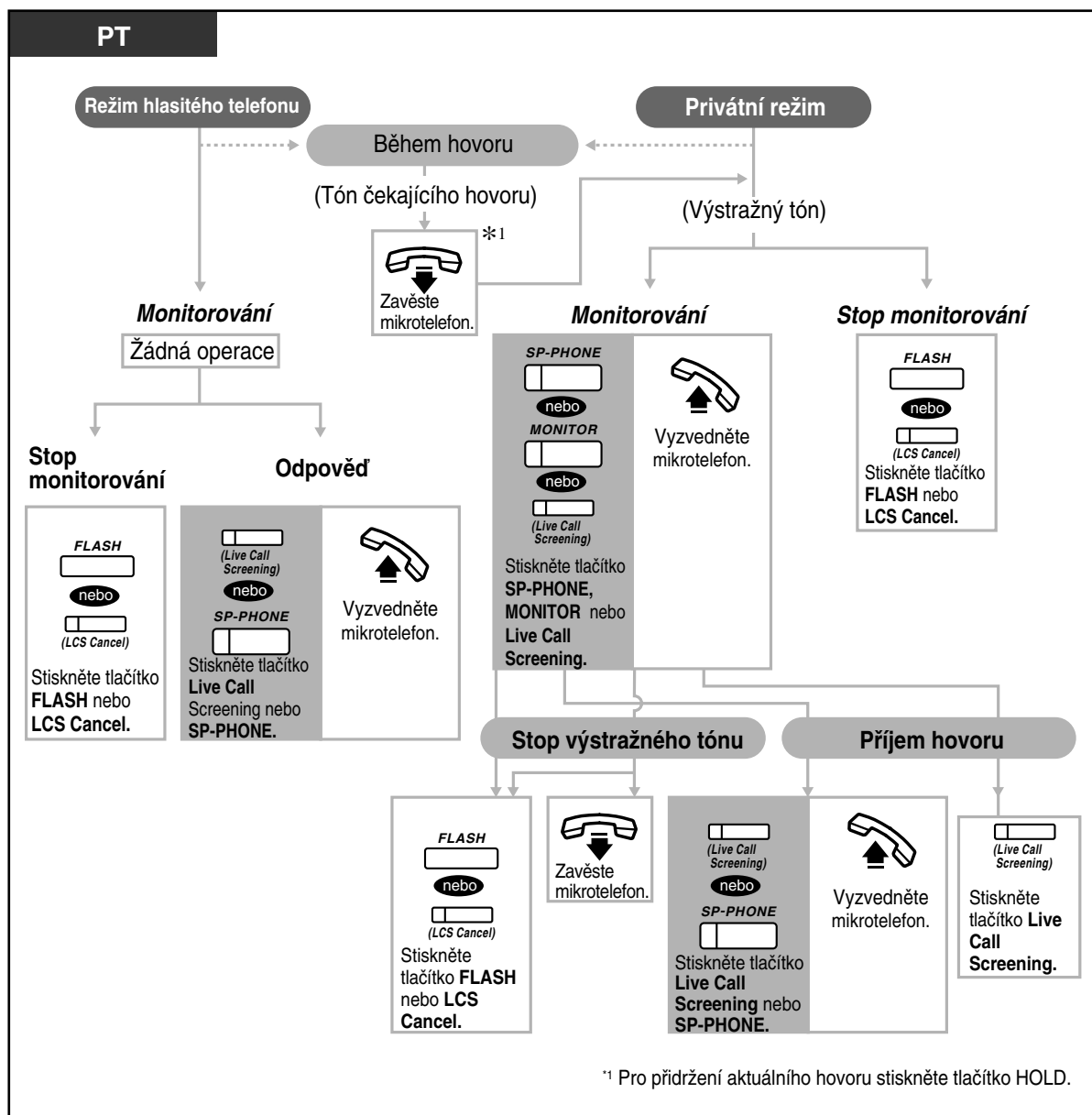

- Kontrolka tlačítka Live Call Screening indikuje aktuální stav:  
**Svíí červeně:** Funkce LCS je zapnutá.  
**Nesvíí:** Funkce LCS je vypnutá  
**Rychle zeleně bliká:** Výstražné vyzvánění v privátním režimu.<sup>2</sup>  
**Pomalou zeleně bliká:** Funkce LCS je právě aktivní.<sup>2</sup>  
<sup>2</sup> Když je funkce LCS je právě aktivní, kontrolka tlačítka DSS svíí červeně.
- Operátor může smazat heslo libovolné pobočky.

## Přizpůsobení funkcí systému

- 4.1.2 Úvodní nastavení - Vyzvánění vnitřních hovorů  
Vyberte, zda má být vzkaz nahrávaný volajícím monitorován automaticky nebo zda má být oznámen výstražným tónem.
- 4.1.3 Přizpůsobení tlačítek  
Vytvoření nebo změna tlačítek Live Call Screening a Live Call Screening Cancel.

## ◆◆ **Nahrávání hovoru**

Probíhající hovor je možno nahrávat do hlasové schránky.



### ◆ **Nahrávání do vaší hlasové schránky**

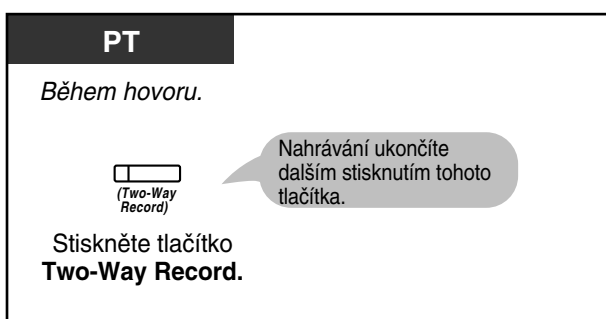

### ◆ **Nahrávání do jiné hlasové schránky**

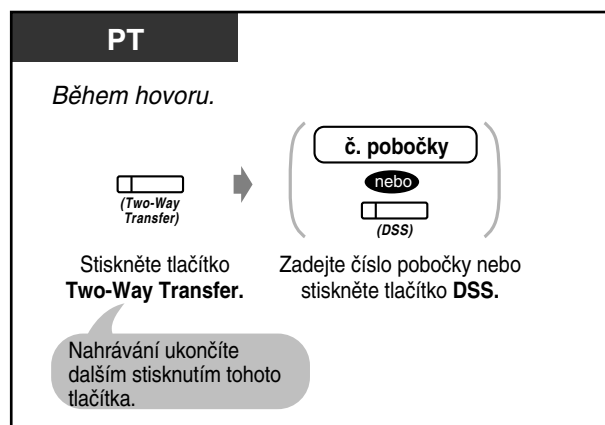

- Kontrolka tlačítka Two-Way Record indikuje aktuální stav:  
**Svídí:** Hovor se nahrává.  
**Nesvídí:** Hovor se nenahrává.



- Jestliže nahráváte probíhající hovor, měli byste druhého účastníka o nahrávání informovat.



## Přizpůsobení funkcí systému

- 4.1.3 Přizpůsobení tlačítek  
Vytvoření nebo změna tlačítek Two-Way Record a Two-Way Transfer.



**Nonstop servis TELEFONNÍ ÚSTŘEDNY**  
volejte dispečink tel. **606 193 950**  
PanaTEL® je specialistou na telefonní ústředny,  
komunikační systémy Panasonic  
[www.PanaTEL.cz](http://www.PanaTEL.cz)



## 2.9 Použití systémového telefonu s displejem

### 2.9.1 Volání s použitím deníku hovorů (deník příchozích hovorů) [pouze typy KX-T7433, KX-T7436, KX-T7230, KX-T7235]

Jestliže nepřijmete vnější hovor, jsou informace o volajícím automaticky zaznamenány do deníku hovorů. Informace o volajícím musí poskytovat vnější telefonní síť, jinak funkci nelze použít. Když se rozsvítí kontrolka tlačítka SHIFT, je v deníku záznam o hovoru. Záznam o hovoru lze do deníku nahrát také v průběhu hovoru. (Viz 2.9.2 Nahrávání do deníku hovorů [pouze typy KX-T7433, KX-T7436, KX-T7230, KX-T7235].) Do deníku lze zaznamenat informace až o 15 hovorech na jednu pobočku. Dále lze rozhodnout, jak bude naloženo se 16. hovorem: buď bude ignorován nebo záznam o 16. hovoru přepíše nejstarší záznam v deníku (výchozí nastavení: Přepisovat). Zaznamenaná čísla je možno upravit a zavolat.

#### ◆ **Ověření**

**D – PT**

Při zavěšeném mikrotelefonu.

OLD

nebo

NEW

<Ukázka informace>

|                |      |                                    |
|----------------|------|------------------------------------|
| C002:Panasonic | ---- | Číslo a název vnější linky         |
| 012345678      | ---- | Telefonní číslo                    |
| Nina Thomas    | ---- | Jméno volajícího                   |
| 22 09:00PM     | ---- | Datum a čas příjmu hovoru          |
| SEQ01 2Call    | ---- | Pořadové číslo hovoru a jeho délka |
| MENU CLR NEXT  |      |                                    |

Stiskněte tlačítko „OLD“ nebo „NEW“.

OLD: Informace, kterou jste již ověřovali.  
NEW: Informace, kterou jste dosud neověřovali.



- U telefonů KX-T7433 a KX-T7230 můžete stisknutím tlačítka INFO rolovat informacemi.

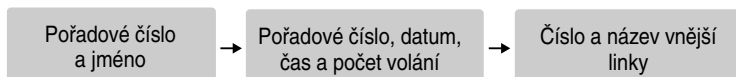

- Chcete-li telefonní číslo upravit, smažete číslo tlačítkem \* a zadejte nové. Úprava čísla probíhá od první číslice. Nové číslo se zaznamená.
- Pro návrat k úvodnímu zobrazení stiskněte tlačítko MENU nebo vyzvedněte a zavěste mikrotelefon.
- Jméno volajícího se zobrazí pouze pokud je telefonní číslo poslané z vnější sítě shodné s některým číslem vloženým v systémové zrychlené volbě (viz str. 4-17), a je-li pro toto číslo nastaveno jméno (viz str. 4-18)

#### ◆ **Smazání obsahu deníku**

**D – PT**

CLR

Stiskněte tlačítko „CLR“.

## ◆ Zpětné volání

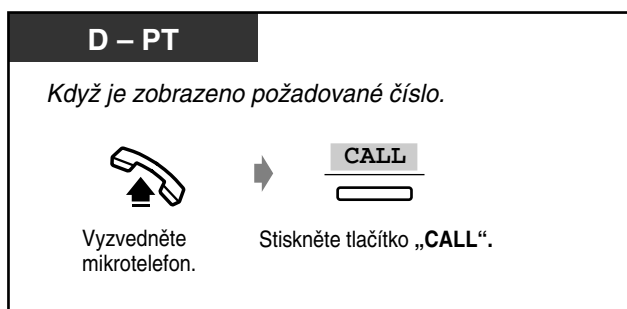

## ◆ Jak zacházet se 16. hovorem

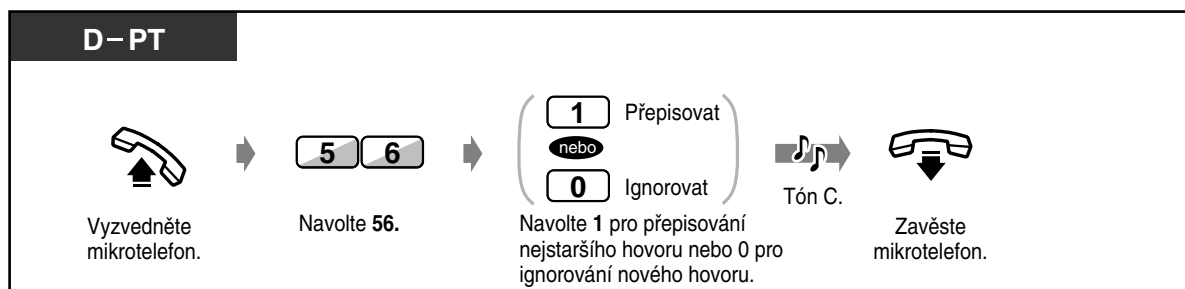

## 2.9.2 Záznam informací do deníku hovorů [pouze typy KX-T7433, KX-T7436, KX-T7230, KX-T7235]

Informace o volajícím lze zaznamenat do deníku hovorů a zavolat volajícímu zpět. Jestliže hovor nepřijmete, záznam do deníku se provede automaticky. Během hovoru lze sledovat jeho délku.

## ◆ Záznam do deníku hovorů

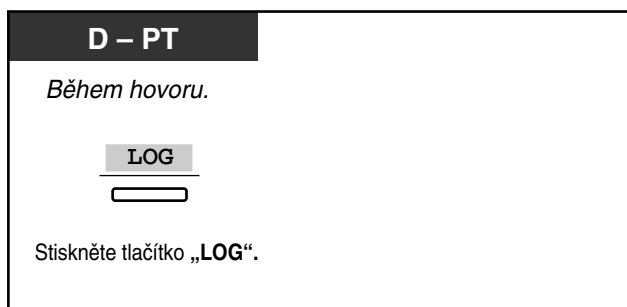

**Nonstop servis TELEFONNÍ ÚSTŘEDNÝ**  
volejte dispečink tel. **606 193 950**  
PanaTEL® je specialistou na telefonní ústředny,  
komunikační systémy Panasonic  
[www.PanaTEL.cz](http://www.PanaTEL.cz)

## 2.9.3 Zamezení ostatním účastníkům zobrazit váš deník hovorů (Zablokování deníku příchozích hovorů) [pouze typy KX-T7433, KX-T7436, KX-T7230, KX-T7235]

### ◆ Zablokovat / Odblokovat

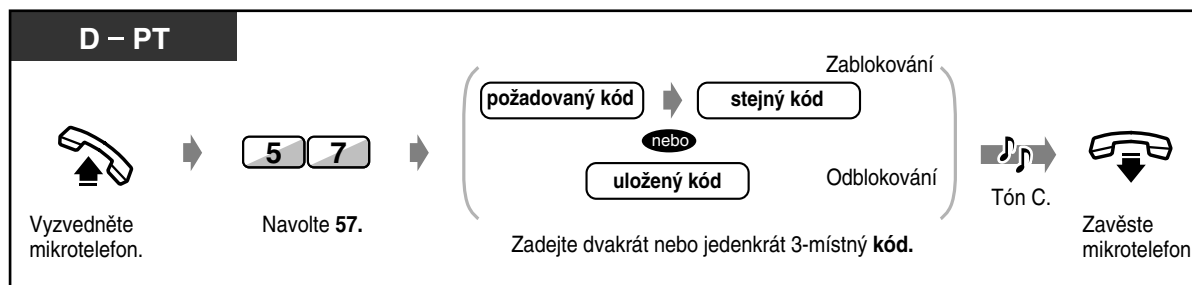

- **Jestliže blokovací kód zapomenete** nebo nemůžete svojí pobočku odblokovat, poraďte se se správcem systému, který může odblokovat deník hovorů libovolné pobočky (Dálkové odblokování deníku hovorů, viz str. 3-2).

## 2.9.4 Použití telefonů KX-T7433, KX-T7436 nebo KX-T7235

- Použití telefonu KX-T7433
- Použití telefonu KX-T7436
- Použití telefonu KX-T7235
- Uložení čísel a jmen pro individuální zrychlenou volbu.
- Seznam funkcí na displeji

### ◆◆ Použití telefonu KX-T7433

Systémový telefon Panasonic KX-T7433 je vybavený 3-řádkovým displejem, který umožní uskutečňovat hovory a obsluhovat funkce. Uživatel si tedy nemusí pamatovat telefonní čísla a čísla funkcí.

#### Obsluha

1. Opakovaným stisknutím tlačítka SHIFT zobrazíte třetí displej.
2. Když je třeba, stiskněte požadované tlačítko.
3. Otáčejte ovladačem, dokud se požadované hlášení neposune na úroveň šipky.  
(Viz „Seznam funkcí displeje“ v kapitole 2.9.4 Použití telefonů KX-T7433, KX-T7436 nebo KX-T7235).
4. Stisknutím tlačítka CALL nebo vyzvednutím mikrotelefonu uskutečníte hovor nebo stisknutím tlačítka SEL vyvoláte požadovanou funkci.
5. Když je třeba, zadejte potřebné parametry.

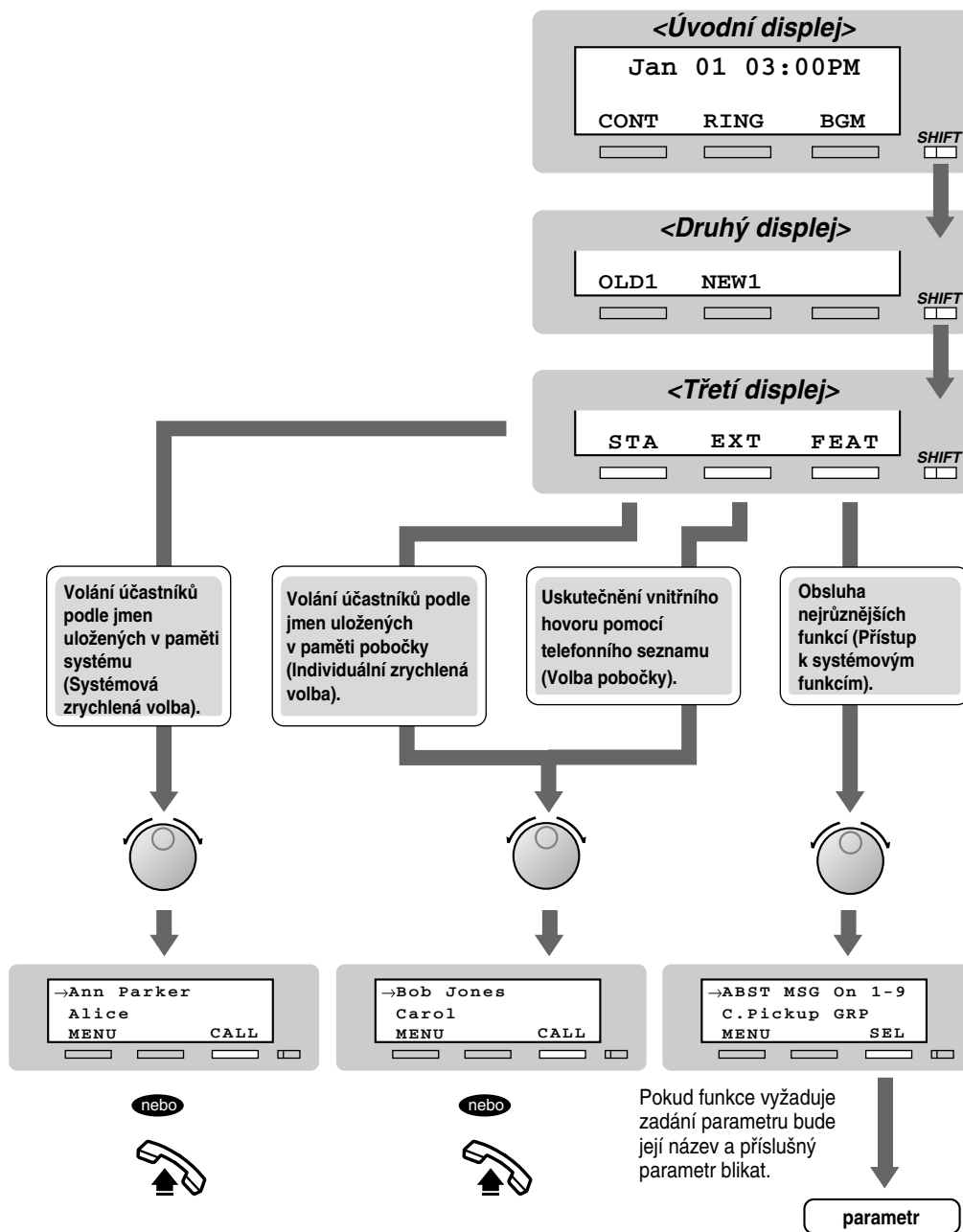

\* Jména a odpovídající telefonní čísla musí být uložena předem. Viz oddíl „Ukládání jmen a čísel pro individuální zrychlenou volbu v kapitole 2.9.4 Použití telefonů KX-T7433, KX-T7436 nebo KX-T7235.

### ◆◆ Použití telefonu KX-T7436

Systémový telefon Panasonic KX-T7436 je vybavený 6-řádkovým displejem, který umožní uskutečňovat hovory a obsluhovat funkce. Uživatel si tedy nemusí pamatovat telefonní čísla a čísla funkcí.

## Obsluha pomocí funkčních tlačítek

1. Na úvodním displeji stiskněte požadované tlačítko.
2. Otáčejte ovladačem, dokud se požadované hlášení neposune na úroveň šipky.  
(Viz „Seznam funkcí displeje“ v kapitole 2.9.4 Použití telefonů KX-T7433, KX-T7436 nebo KX-T7235).
3. Stisknutím tlačítka CALL, funkčního tlačítka nebo vyzvednutím mikrotelefonu uskutečníte hovor. Nebo stisknutím tlačítka SEL vyvolejte požadovanou funkci zobrazenou vedle šipky, případně stiskněte funkční tlačítko vedle požadované funkce.
4. Když je třeba, zadejte potřebné parametry.

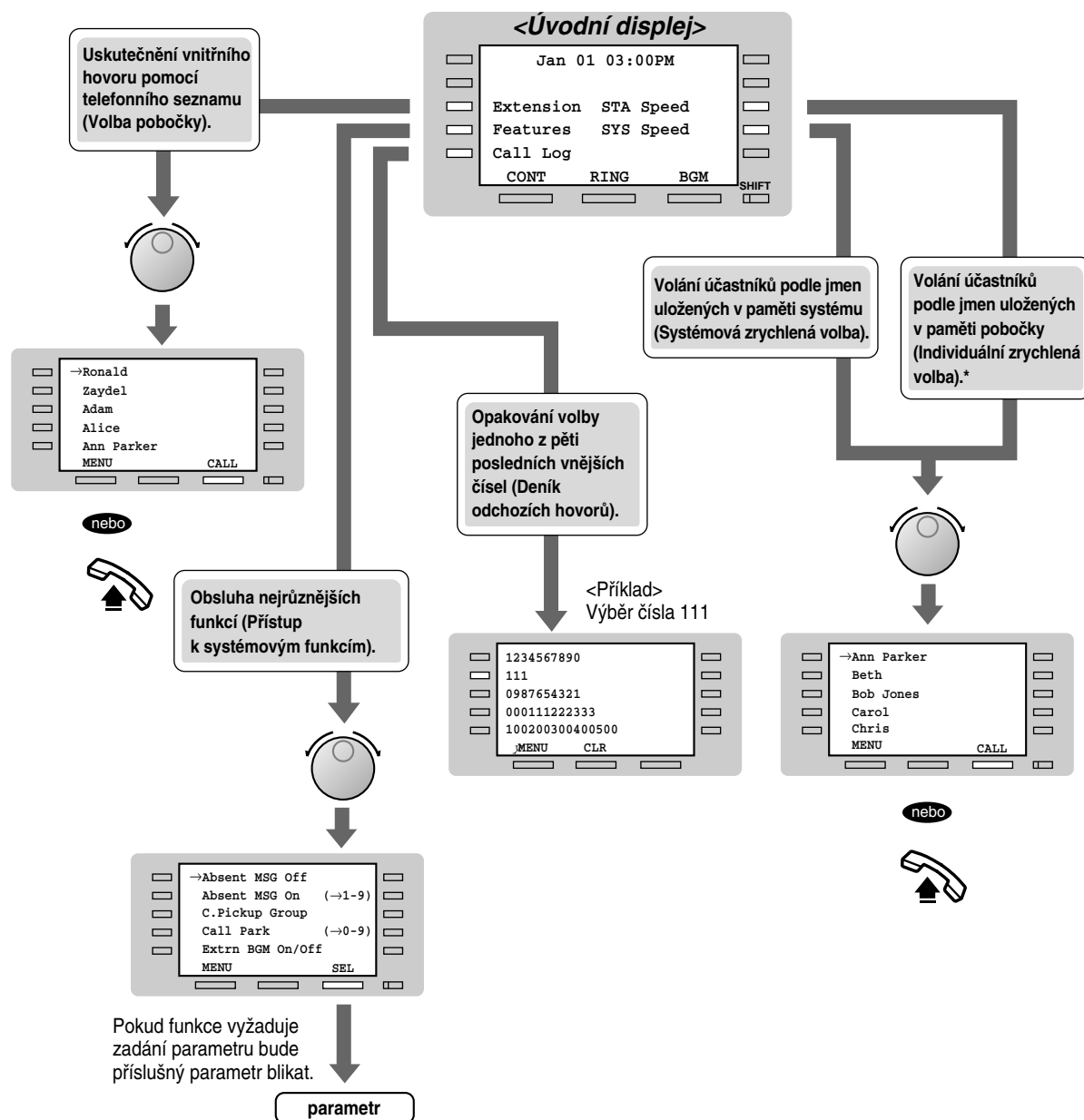



\* Jména a odpovídající telefonní čísla musí být uložena předem. Viz oddíl „Ukládání jmen a čísel pro individuální zrychlenou volbu v kapitole 2.9.4 Použití telefonů KX-T7433, KX-T7436 nebo KX-T7235.

### **Obsluha pomocí softwarových tlačítek**

1. Opakovaným stisknutím tlačítka SHIFT zobrazte třetí displej.
2. Když je třeba, stiskněte požadované tlačítko.
3. Otáčejte ovladačem, dokud se požadované hlášení neposune na úroveň šipky.  
(Viz „Seznam funkcí displeje“ v kapitole 2.9.4 Použití telefonů KX-T7433, KX-T7436 nebo KX-T7235).
4. Stisknutím tlačítka CALL nebo vyzvednutím mikrotelefonu uskutečníte hovor nebo stisknutím tlačítka SEL vyvoláte požadovanou funkci.
5. Když je třeba, zadejte potřebné parametry.



**Nonstop servis TELEFONNÍ ÚSTŘEDNY**  
volejte dispečink tel. **606 193 950**  
PanaTEL® je specialistou na telefonní ústředny,  
komunikační systémy Panasonic  
[www.PanaTEL.cz](http://www.PanaTEL.cz)

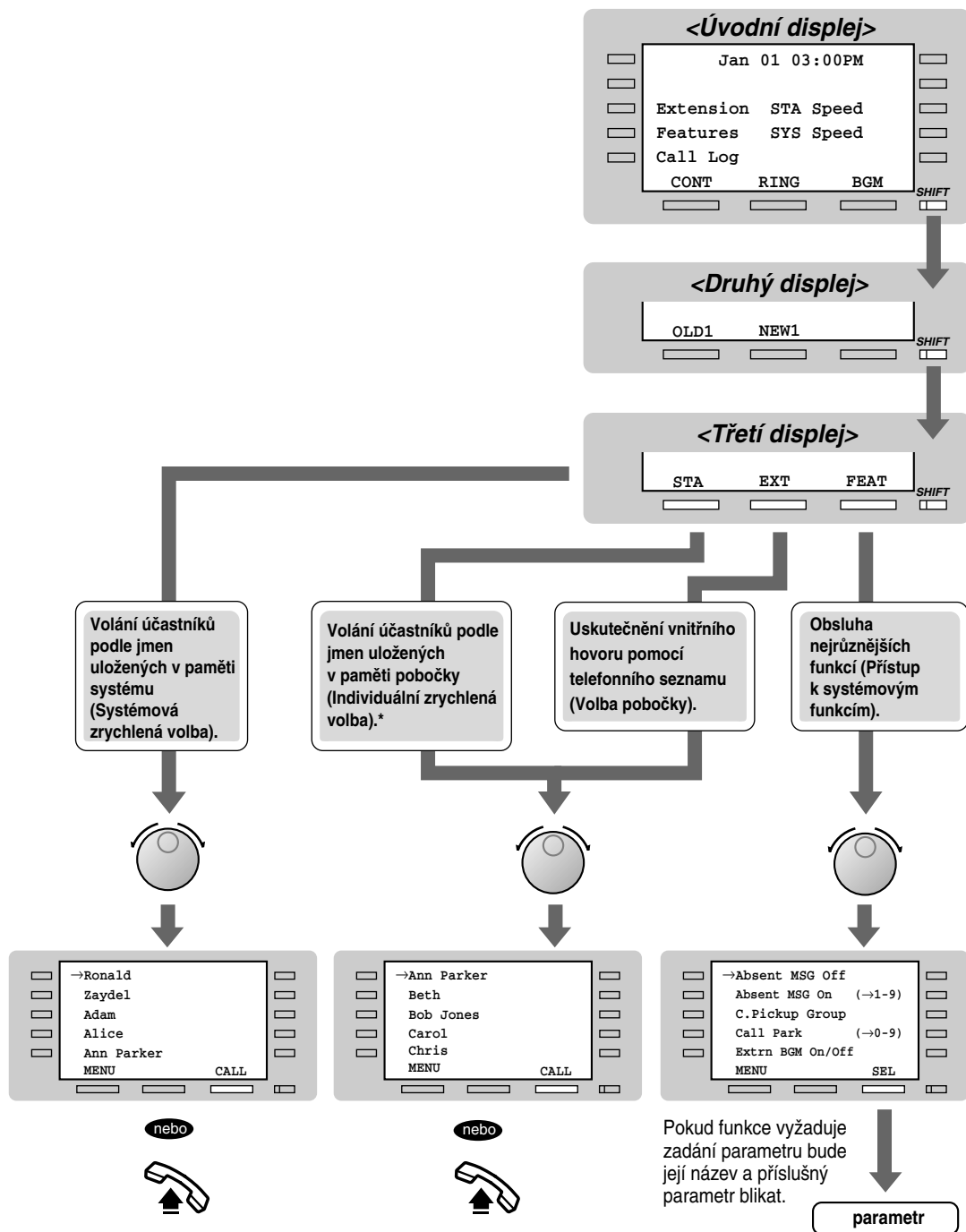

- Jména a odpovídající telefonní čísla musí být uložena předem. Viz oddíl „Ukládání jmen a čísel pro individuální zrychlenou volbu v kapitole 2.9.4 Použití telefonů KX-T7433, KX-T7436 nebo KX-T7235.



**Nonstop servis TELEFONNÍ ÚSTŘEDNY**  
 volejte dispečink tel. **606 193 950**  
 PanaTEL® je specialistou na telefonní ústředny,  
 komunikační systémy Panasonic  
[www.PanaTEL.cz](http://www.PanaTEL.cz)

---

## ◆◆ **Použití telefonu KX-T7235**

Systémový telefon Panasonic KX-T7235 je vybavený 6-řádkovým displejem, který umožní uskutečňovat hovory a obsluhovat funkce. Uživatel si tedy nemusí pamatovat telefonní čísla a čísla funkcí.

### **Obsluha pomocí funkčních tlačítek**

1. Na úvodním displeji stiskněte požadované funkční tlačítko.
2. Stiskněte požadované funkční tlačítko, tlačítko NEXT nebo tlačítko VOLUME (UP \* DOWN \*), dokud se nezobrazí požadované hlášení.  
(Viz „Seznam funkcí displeje“ v kapitole 2.9.4 Použití telefonů KX-T7433, KX-T7436 nebo KX-T7235).
3. Stiskněte funkční tlačítko vedle požadovaného účastníka nebo funkce.
4. Když je třeba, zadejte potřebné parametry.



**Nonstop servis TELEFONNÍ ÚSTŘEDNY**  
volejte dispečink tel. **606 193 950**  
PanaTEL® je specialistou na telefonní ústředny,  
komunikační systémy Panasonic  
[www.PanaTEL.cz](http://www.PanaTEL.cz)



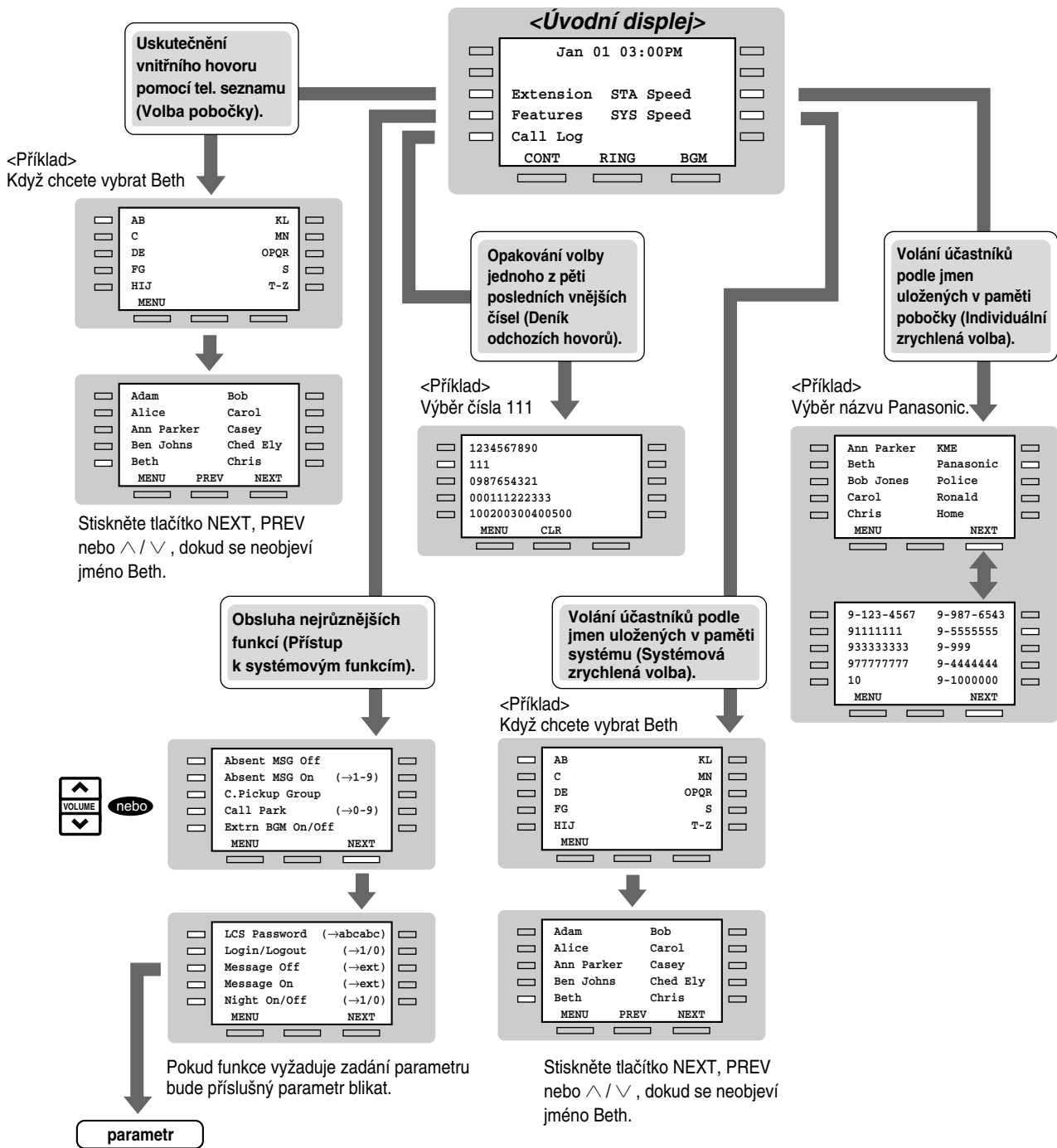

\* Jména a odpovídající telefonní čísla musí být uložena předem. Viz oddíl „Ukládání jmen a čísel pro individuální zrychlenou volbu“ v kapitole 2.9.4 Použití telefonů KX-T7433, KX-T7436 nebo KX-T7235.

◆◆ Uložení jmen a čísel pro individuální zrychlenou volbu

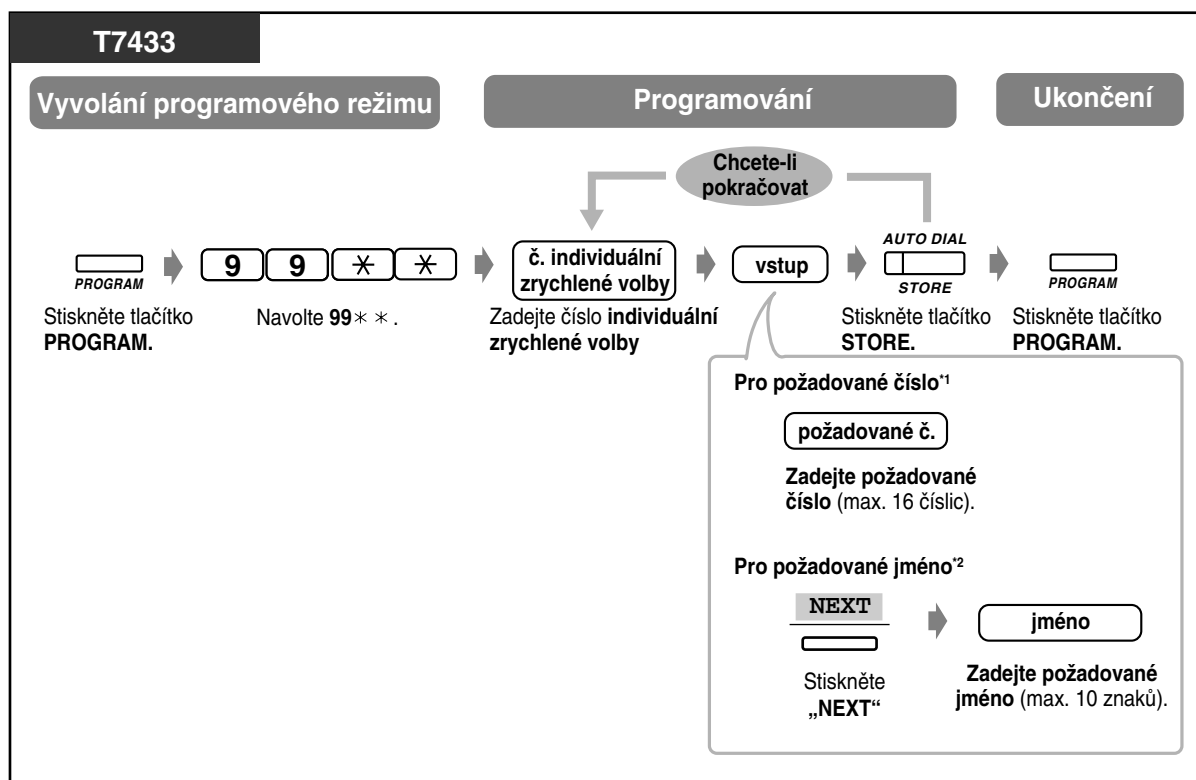

**Nonstop servis TELEFONNÍ ÚSTŘEDNY**  
 volejte dispečink tel. **606 193 950**  
 PanaTEL® je specialistou na telefonní ústředny,  
 komunikační systémy Panasonic  
[www.PanaTEL.cz](http://www.PanaTEL.cz)

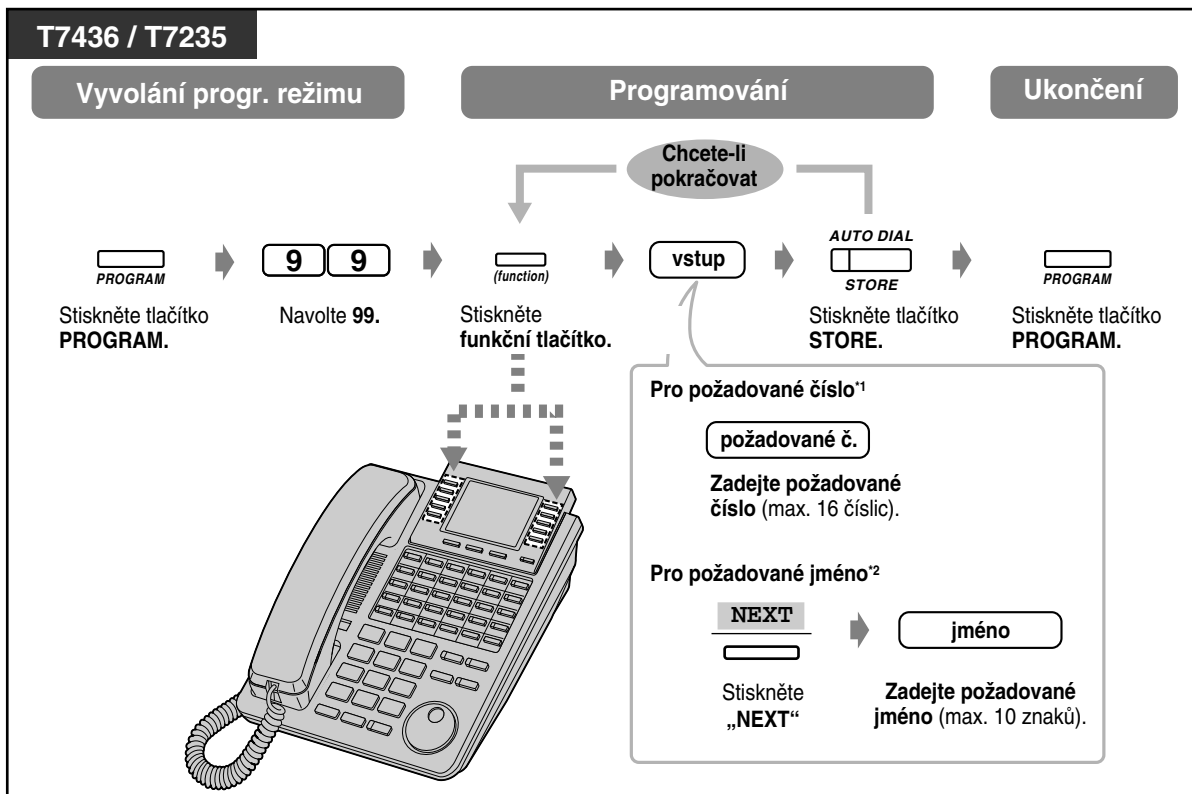

\*1 Uložit lze rovněž znaky zadávané tlačítky „\*“, „#“, FLASH, PAUSE, SECRET (INTERCOM) a - (CONF).

\*2 Zadávání znaků viz oddíl „Zadávání znaků“ v kapitole 2.9.4 Použití telefonů KX-T7433, KX-T7436 nebo KX-T7235.

## ◆◆ Seznam funkcí displeje

Z displeje jsou přístupné následující funkce. Uvedená zobrazení lze vyvolat otáčením ovladače nebo stisknutím tlačítek NEXT nebo PREV následně po zadání volby „Features“. Obsluha uvedených funkcí je uvedena v dále uvedených odkazech.

| Displej<br>(KX-T7436/KX-T7235) | Displej<br>(KX-T7433) | Popis funkce   |
|--------------------------------|-----------------------|--|
| Absent MSG Off                 | ABST MSG Off          | Zrušení zprávy od nepřítomného. Viz 2.5.2. Zobrazení zprávy od nepřítomného na displeji telefonu volajícího.   |
| Absent MSG On (→1-9)           | ABST MSG On 1-9       | Nastavení zprávy od nepřítomného. Viz 2.5.2. Zobrazení zprávy od nepřítomného na displeji telefonu volajícího. |
| C.Pickup Group                 | C.Pickup GRP          | Převzetí hovoru v rámci určité skupiny. Viz Příjem hovoru, který vyzvání na jiné pobočce (Převzetí hovoru)     |

| <b>Displej<br/>(KX-T7436/KX-T7235)</b> | <b>Displej<br/>(KX-T7433)</b> | <b>Popis funkce</b>   |
|--|-------------------------------|---|
| <b>Call Park</b> (→0-9)                | <b>Call Park</b> 0-9          | Přidržení hovoru v parkovací oblasti systému.<br>Viz 2.4.1 Přidržení hovoru.  |
| <b>Extrn BGM On/Off</b>                | <b>Ext-BGM On/Off</b>         | Vypnutí/Zapnutí hudebního pozadí.*<br>Viz 3.2.2 Zapnutí hudebního pozadí do vnějších reproduktorů.  |
| <b>LCS Password</b> (→abcabc)          | <b>LCS #</b> abcabc           | Přiřazení hesla pro funkci LCS.<br>Viz 2.8.3<br>Když je k ústředně připojen hlasový systém.   |
| <b>Login/Logout</b> (→1/0)             | <b>Login/out</b> 1/0          | Přihlášení / odhlášení do skupiny distribuce hovorů (Log-In / Log-Out).<br>Viz 2.5.4  |
| <b>Message Off</b> (→ext)              | <b>MSG Off</b> ext            | Zrušení výzvy. Viz 2.2.4 Když je volaná linka obsazená nebo když neodpovídá.  |
| <b>Message On</b> (→ext)               | <b>MSG On</b> ext             | Zanechání výzvy, takže vám volaný může zavolat zpět. Viz 2.2.4 Když je volaná linka obsazená nebo když neodpovídá.  |
| <b>Night On/Off</b> (→1/0)             | <b>Night Mode</b> 1/0         | Změna režimu denní / noční služby.<br>Viz 3.2.1.<br>Denní / Noční služba.   |
| <b>OGM Playback</b> (→1-4)             | <b>OGM Play</b> 1-4           | Přehrání úvodního hlášení.*<br>Viz 3.2.3.<br>Nahrání úvodních hlášení.  |
| <b>OGM Recording</b> (→1-4)            | <b>OGM Record</b> 1-4         | Nahrání úvodního hlášení.*<br>Viz 3.2.3.<br>Nahrání úvodních hlášení.   |
| <b>Page-Ext Answer</b> (→1-4)          | <b>Page-E ANS</b> 1-4         | Odpověď na hlášení vysílané reproduktorem.<br>Viz 2.3.4<br>Příjem vnějšího hovoru přepojeného na externí reproduktor (TAFAS) a 2.6.3<br>Příjem hlášení pagingu. |
| <b>Page-GRP Answer</b>                 | <b>Page-GRP ANS</b>           | Odpověď na hlášení vysílané reproduktorem.<br>Viz 2.6.3<br>Příjem hlášení pagingu.  |
| <b>Paging External</b> (→0-4)          | <b>Page Extrn</b> 0-4         | Paging prostřednictvím externích reproduktorů. Viz 2.6.1 Paging.  |

| Displej<br>(KX-T7436/KX-T7235) | Displej<br>(KX-T7433) | Popis funkce   |
|--------------------------------|-----------------------|--|
| Paging Group (→0-8)            | Page GRP 0-8          | Paging všem pobočkám nebo skupině poboček.<br>Viz 2.6.1 Paging.  |
| Parallel On/Off (→1/0)         | Parallel 1/0          | Zapnutí / Vypnutí vyzvánění standardního telefonu připojeného paralelně k systémovému telefonu.<br>Viz 2.7.10<br>Vyzvánění paralelního telefonu (Paralelní telefon). |



\* Hlášení lze provést pouze z poboček s oprávněním Operátor.

#### **Funkce Přesměrování hovorů / Nevyrušovat:**

Na displeji jsou rovněž přístupné funkce Přesměrování hovorů a Nevyrušovat: Vyzvedněte mikrotelefon a stiskněte tlačítko FWD/DND. Tím se zobrazí dále uvedené displeje. Jejich obsluha je popsána v odpovídajících pokynech. Obsluha uvedených funkcí z displeje je k dispozici pouze u telefonů KX-T7436 a KX-T7235.

|                |           |
|----------------|-----------|
| FWD/DND Cancel |           |
| Do Not Disturb |           |
| FWD-All Calls  | 0-2+ext   |
| FWD-Busy       | 0-2+ext   |
| FWD-No Answer  | 0-2+ext   |
| MENU           | PREV NEXT |

|                 |           |
|-----------------|-----------|
| FWD-BSY/NA      | 0-2+ext   |
| FWD-CO Line     | 0-2+dial  |
| FWD-From        | ext       |
| FWD-From Cancel | ext       |
| MENU            | PREV NEXT |



**Nonstop servis TELEFONNÍ ÚSTŘEDNY**  
volejte dispečink tel. **606 193 950**  
PanaTEL® je specialistou na telefonní ústředny,  
komunikační systémy Panasonic  
[www.PanaTEL.cz](http://www.PanaTEL.cz)

---

# ***Kapitola 3***

## ***Funkce operátora***

Tato kapitola popisuje, jak může operátor ovládat jednotlivé pobočky i celý systém.  
Popisovaný systém mohou obsluhovat až dva operátoři.

## 3.1 Řízení pobočky

### 3.1.1 Změna nastavení

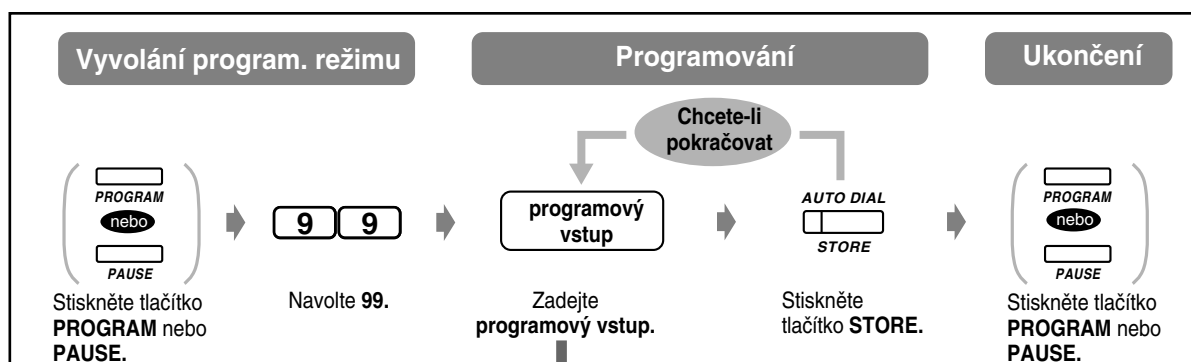

| Položka  | Programový vstup   |
|--|--|
| Zablokování nebo odblokování libovolné pobočky (Dálkové zablokování pobočky) | <b>0 1</b> č. pobočky* <b>X</b><br>x = 1 : Odblokovat<br>x = 2 : Zablokovat vnější hovory<br>x = 3 : Zablokovat vnitřní hovory kromě volání operátora. |
| Odblokování deníku hovorů (Řízení deníku příchozích hovorů)                  | <b>7</b> č. pobočky*   |
| Smazání hesla LCS (Řízení hesla LCS)   | <b>0 3</b> č. pobočky*   |



\* Chcete-li přiřadit všechny pobočky, stiskněte tlačítko „\*“.



**Nonstop servis TELEFONNÍ ÚSTŘEDNY**  
 volejte dispečink tel. **606 193 950**  
 PanaTEL® je specialistou na telefonní ústředny,  
 komunikační systémy Panasonic  
[www.PanaTEL.cz](http://www.PanaTEL.cz)

## 3.2 Řízení systému

### 3.2.1 Denní / Noční služba

Režim denní/noční služby lze přepínat kdykoli.

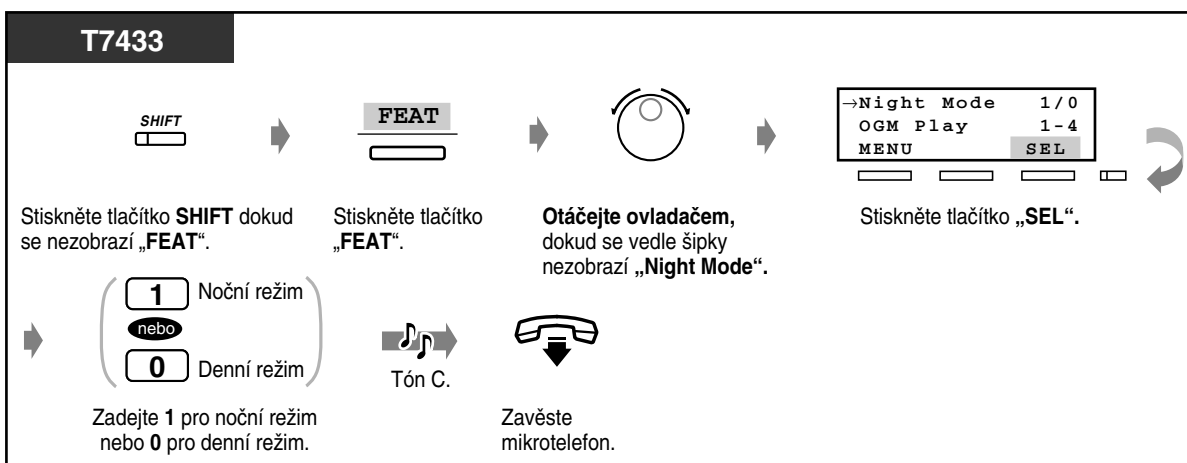
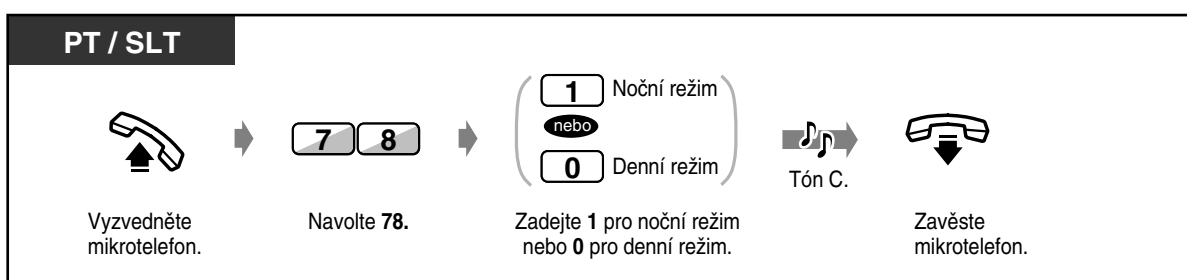
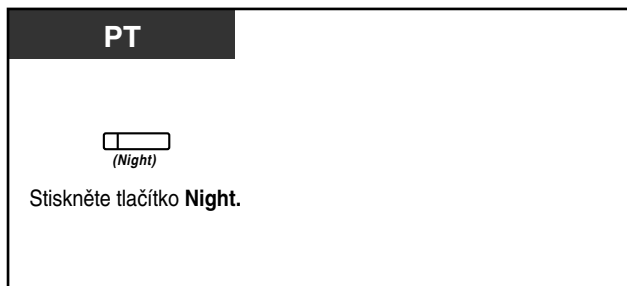

**Nonstop servis TELEFONNÍ ÚSTŘEDNÝ**  
volejte dispečink tel. **606 193 950**  
PanaTEL® je specialistou na telefonní ústředny,  
komunikační systémy Panasonic  
[www.PanaTEL.cz](http://www.PanaTEL.cz)



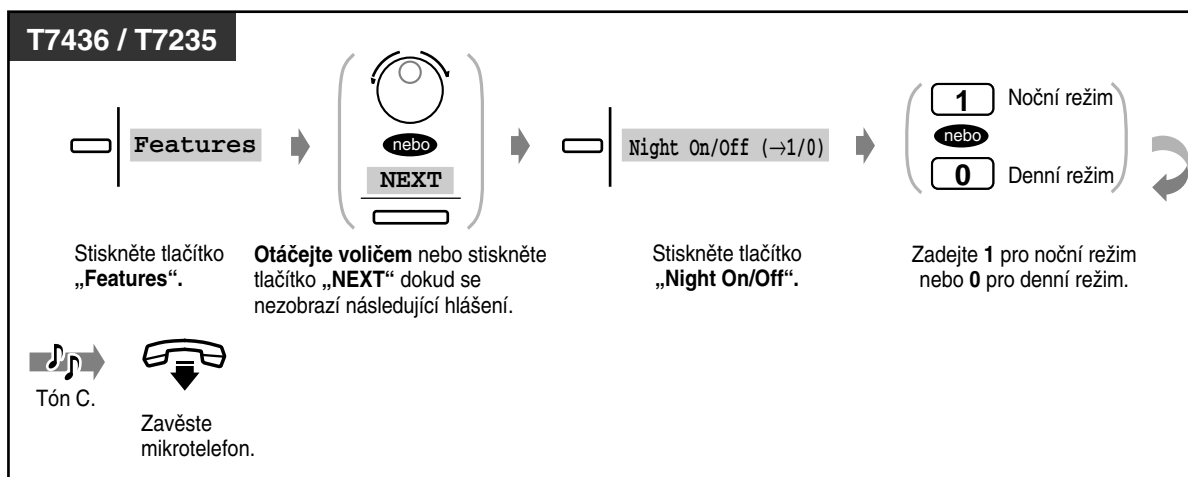

- Tlačítko Night střídavě přepíná denní a noční režim.
- **Chcete-li ověřit aktuální stav**, stiskněte při zavěšeném mikrotelefonu tlačítko „#“. Ověřit lze na všech systémových telefonech s displejem, bez ohledu má-li oprávnění Operátor.
- Kontrolka tlačítka Night indikuje aktuální stav:  
**Nesvíí:** Denní režim  
**Svíí:** Noční režim

#### **Přizpůsobení funkcí systému**

- 4.1.3 Přizpůsobení tlačítek  
Vytvoření nebo změna tlačítka Night.



**Nonstop servis TELEFONNÍ ÚSTŘEDNY**  
volejte dispečink tel. **606 193 950**  
PanaTEL® je specialistou na telefonní ústředny,  
komunikační systémy Panasonic  
[www.PanaTEL.cz](http://www.PanaTEL.cz)

## 3.2.2 Zapnutí hudebního pozadí do vnějších reproduktorů

Hudební pozadí je možno v kancelářích vysílat prostřednictvím vnějších reproduktorů.

### ◆ Zapnutí / Vypnutí hudebního pozadí

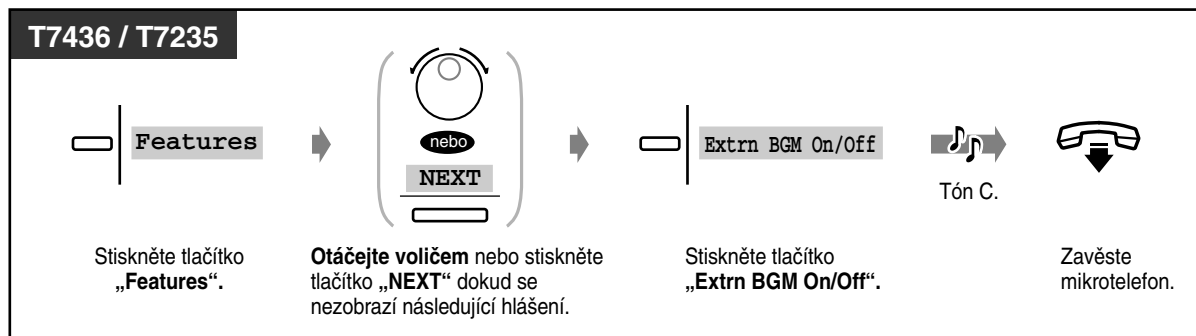
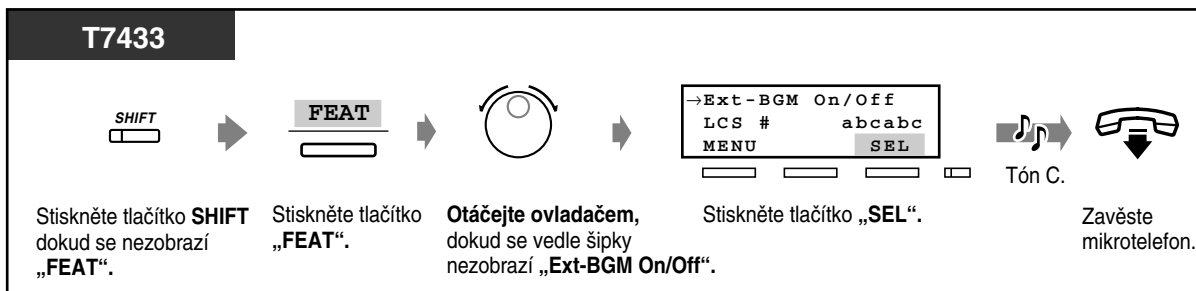

**Nonstop servis TELEFONNÍ ÚSTŘEDNY**  
 volejte dispečink tel. **606 193 950**  
 PanaTEL® je specialistou na telefonní ústředny,  
 komunikační systémy Panasonic  
[www.PanaTEL.cz](http://www.PanaTEL.cz)

### 3.2.3 Nahrávání úvodních hlášení

**Úvodní hlášení DISA (OGM 1 a 2):** Používá se jako úvodní hlášení nebo jako hlasový průvodce pro účastníky, kteří volají do vaší firmy z vnější linky a chtějí zavolat určitou pobočku bez asistence spojovatelky. (Viz 2.2.8 Přímé volání pobočky z vnější linky (DISA - pseudo-provolba).)

**Hlášení budíku (OGM 3):** Používá se nejčastěji jako hlášení přehrávané po vyzvednutí vyzvajícího budíku.

**Hlášení UCD (skupina distribuce hovorů) (OGM 1-4):** Používá se jako úvodní hlášení nebo jako hlasový průvodce pro účastníky, kteří volají do vaší firmy z vnější linky a chtějí zavolat určitou pobočku bez asistence spojovatelky. Nahrát lze až čtyři různá úvodní hlášení UCD.

Nahrané hlášení lze pro kontrolu také přehrát.

#### ◆ Nahrávání

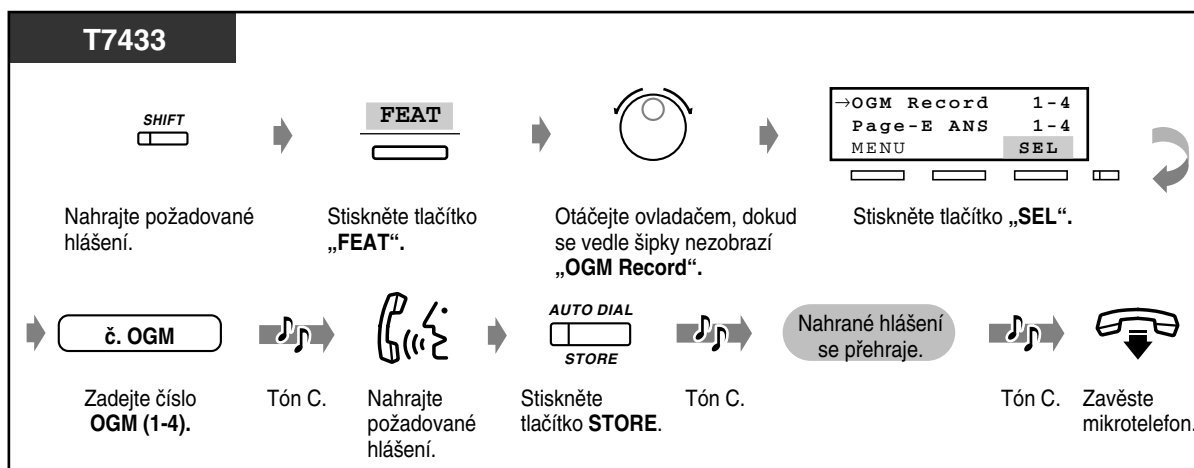
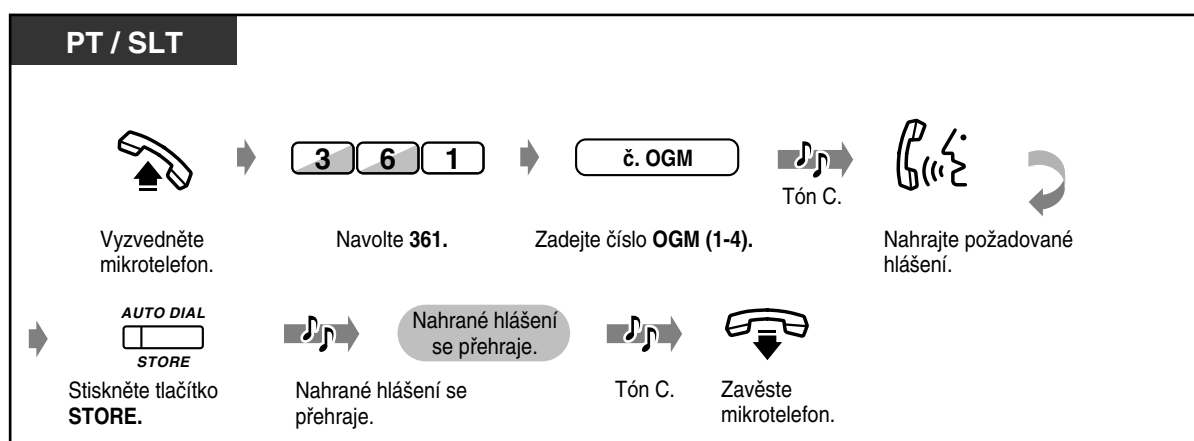

**Nonstop servis TELEFONNÍ ÚSTŘEDNY**  
volejte dispečink tel. **606 193 950**  
PanaTEL® je specialistou na telefonní ústředny,  
komunikační systémy Panasonic  
[www.PanaTEL.cz](http://www.PanaTEL.cz)

## ◆ Nahrávání (pokrač.)

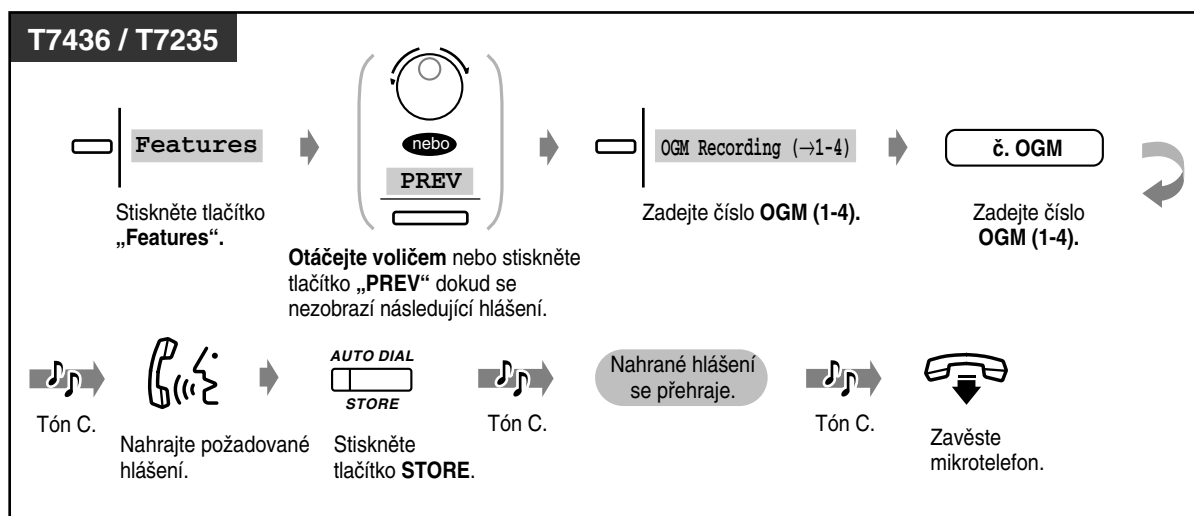

## ◆ Přehrávání hlášení

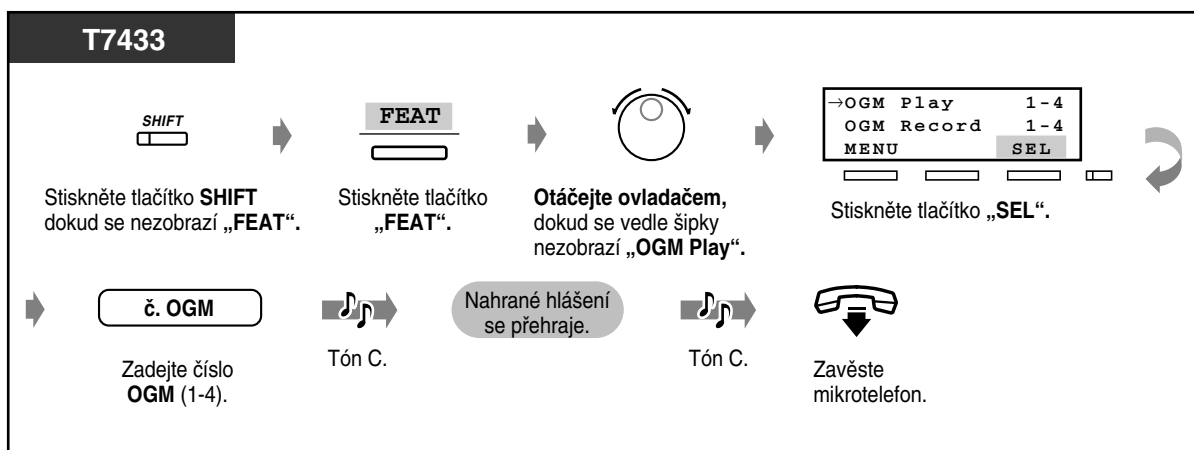
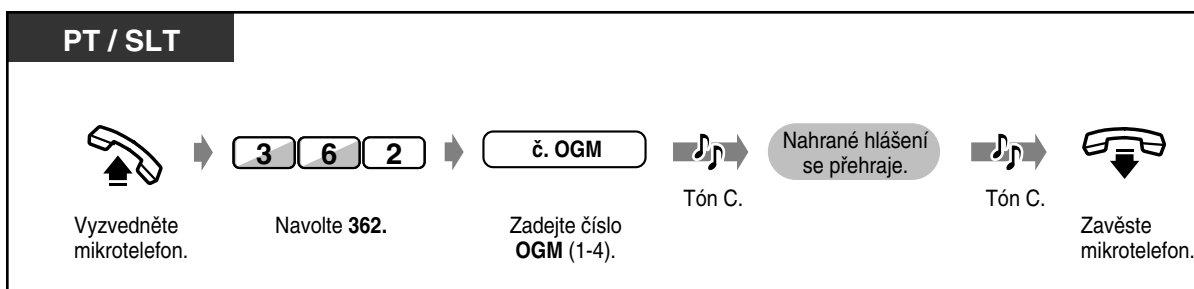

**Nonstop servis TELEFONNÍ ÚSTŘEDNY**  
 volejte dispečink tel. **606 193 950**  
 PanaTEL® je specialistou na telefonní ústředny,  
 komunikační systémy Panasonic  
[www.PanaTEL.cz](http://www.PanaTEL.cz)

## ◆ Přehrávání (pokrač.)

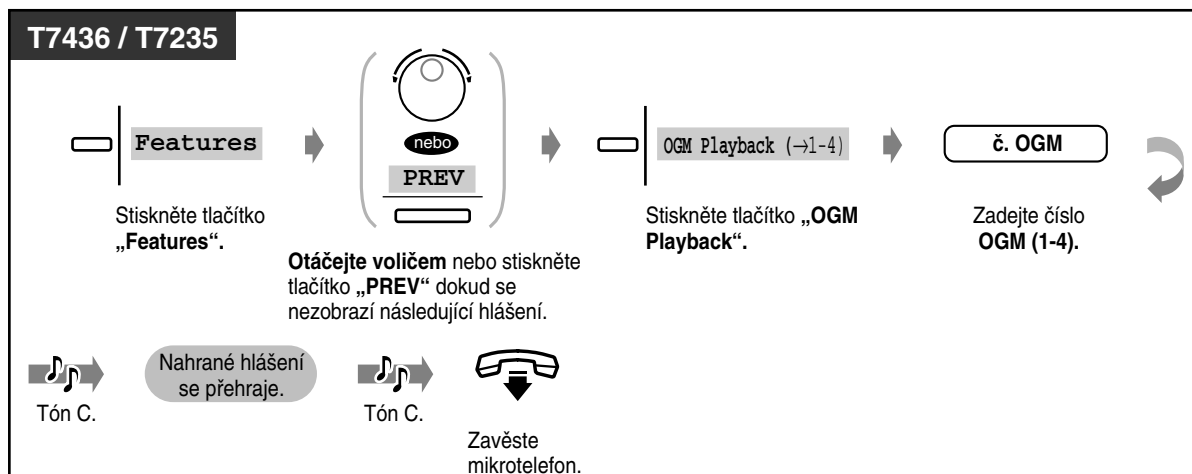

- **Nahrávání nebo přehrávání úvodního hlášení** se ukončí stisknutím tlačítka AUTO DIAL / STORE.
- **Časový limit hlášení**  
Celková délka všech hlášení nesmí překročit šedesát čtyři sekundy. (Výchozí nastavení: 32 sekund pro OGM 1 a 3 a 0 sekund pro OGM 2 a 4.) Pro každé OGM 1 až 4 lze při programování systému nastavit jeho maximální délku, a to v hodnotách 0, 16, 32 a 64 sekund.
- Použití uvedené funkce vyžaduje přídatnou jednotku nebo kartu.
- Hlášení nelze smazat, ale přehrát novým. Přednastaveno: žádné hlášení.



**Nonstop servis TELEFONNÍ ÚSTŘEDNY**  
volejte dispečink tel. **606 193 950**  
PanaTEL® je specialistou na telefonní ústředny,  
komunikační systémy Panasonic  
[www.PanaTEL.cz](http://www.PanaTEL.cz)

### 3.2.4 Použití tlačítek ANSWER / RELEASE [pouze typ KX-T7441]

Tlačítka ANSWER a RELEASE na konzoli jsou vhodná zejména při použití náhlavní soupravy. Tlačítkem ANSWER můžete přijímat všechny hovory přicházející na připojený telefon. Tlačítko RELEASE slouží pro odpojení linky po ukončení nebo přepojení hovoru.

#### ◆ Příjem hovoru



#### ◆ Přepojení hovoru

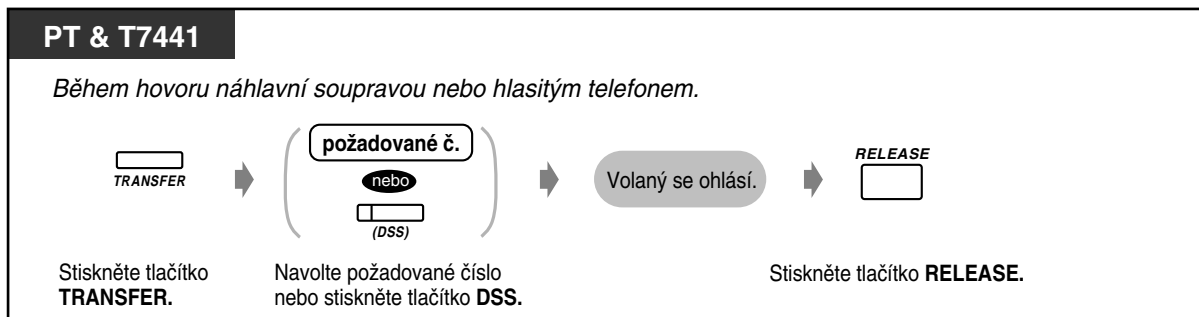

#### ◆ Přepojení vnějšího hovoru na pobočku jedním tlačítkem

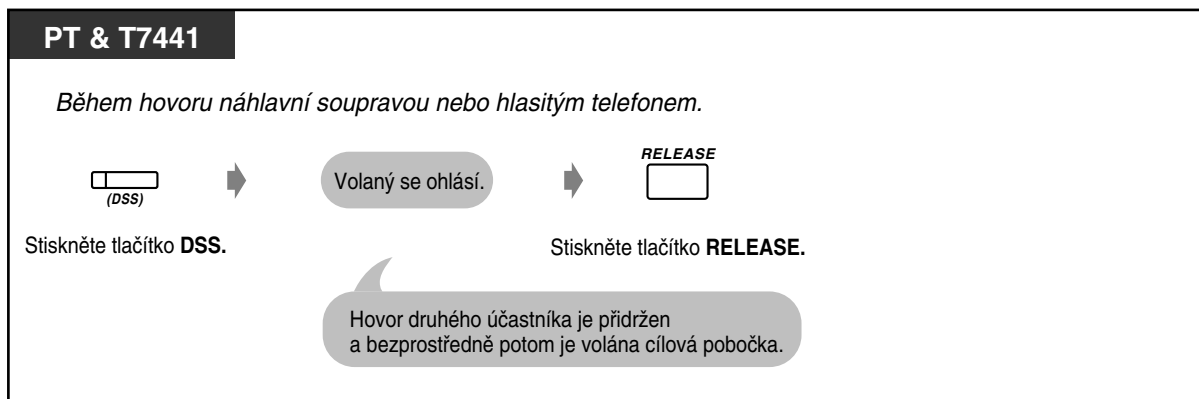

**Nonstop servis TELEFONNÍ ÚSTŘEDNÝ**  
volejte dispečink tel. **606 193 950**  
PanaTEL® je specialistou na telefonní ústředny,  
komunikační systémy Panasonic  
[www.PanaTEL.cz](http://www.PanaTEL.cz)

### 3.2.5 Funkce pro hotelové služby [pouze typy KX-T7436 a KX-T7235]

- Přihlašování / Odhlašování
- Nastavení budíku pro jinou pobočku

#### ◆◆ Přihlášení / Odhlášení

Režim přihlášení aktivuje změnu na primární třídu služeb (COS) a rovněž automaticky vynuluje počítadlo poplatků. Režim odhlášení aktivuje změnu na sekundární třídu služeb a vytiskne náklady za hovory, minibar a další výdaje.

Změnu režimu pobočky hotelového pokoje lze provést z místa operátora nebo přímo z pobočky v hotelovém pokoji.

#### ◆ Přihlášení

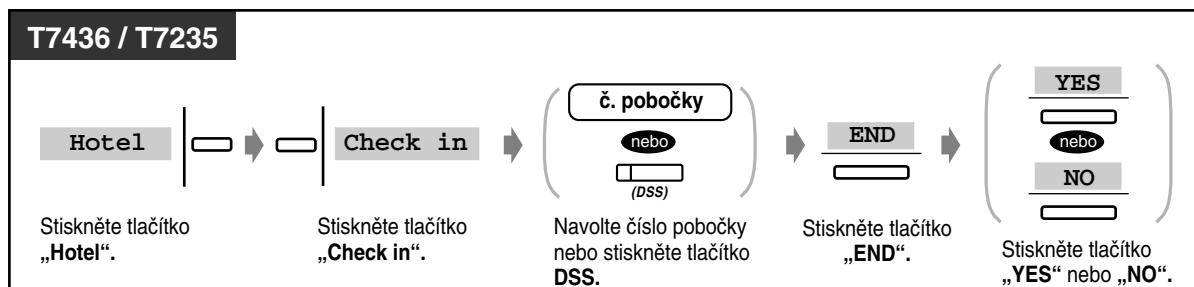

#### ◆ Odhlášení, když je připojená tiskárna

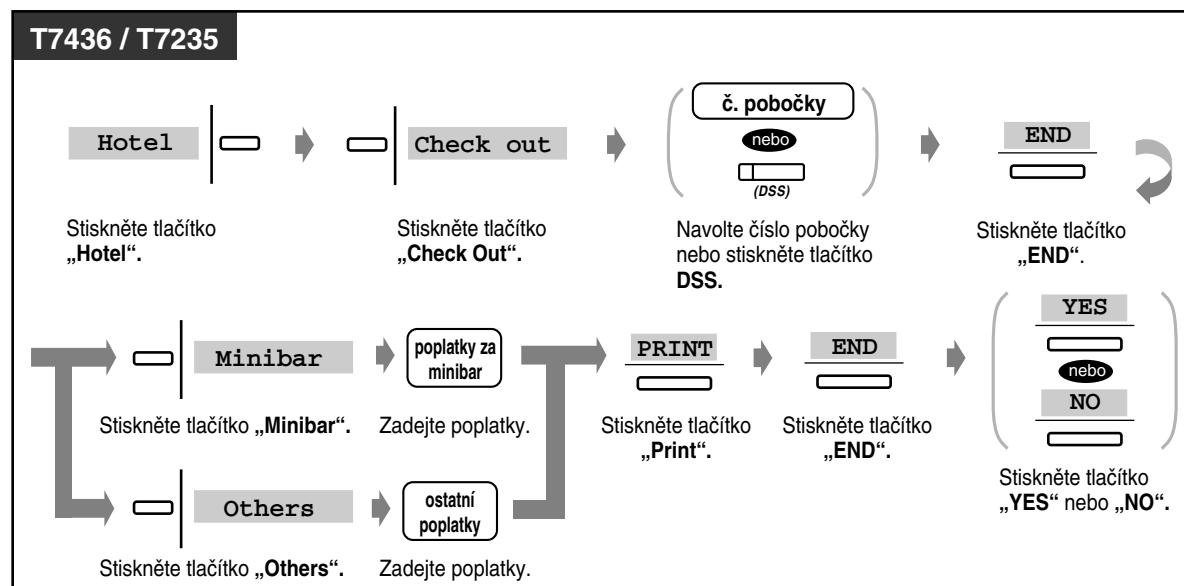

◆ **Odhlášení s kontrolou na displeji, když je odpojená tiskárna**

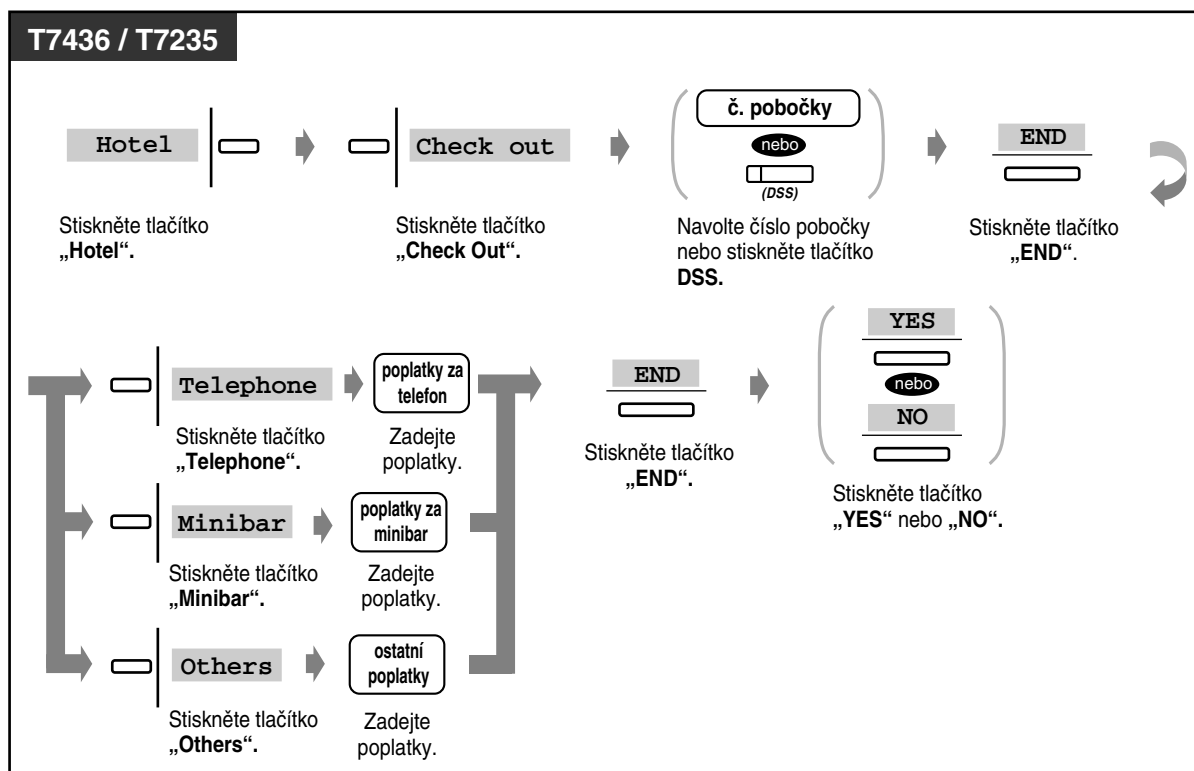

◆ **Změna režimu pokoje po odhlášení provedená z pracoviště operátora**

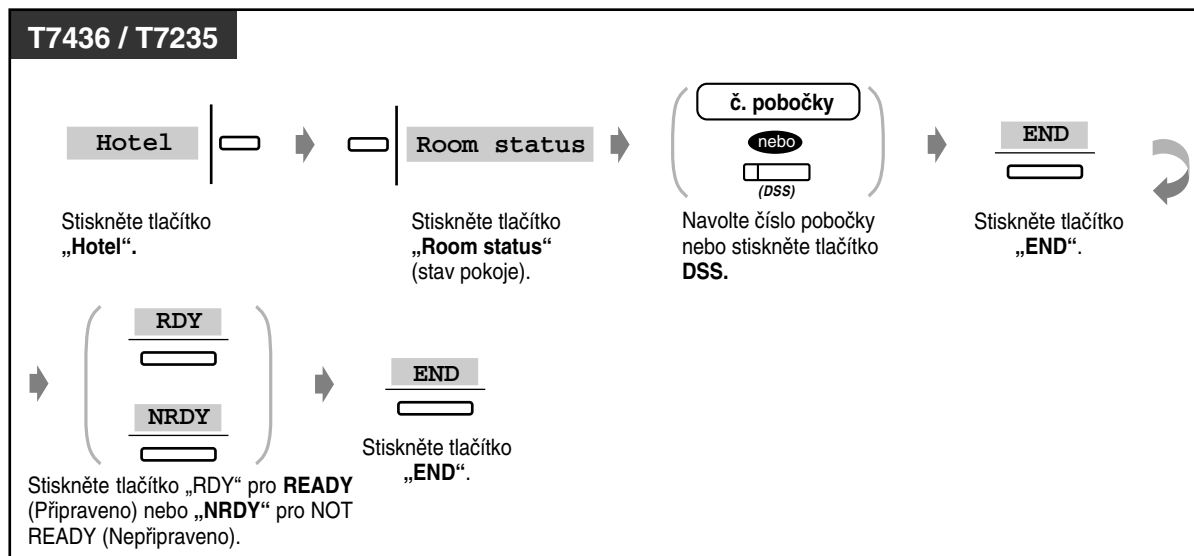

**Nonstop servis TELEFONNÍ ÚSTŘEDNY**  
 volejte dispečink tel. **606 193 950**  
 PanaTEL® je specialistou na telefonní ústředny,  
 komunikační systémy Panasonic  
[www.PanaTEL.cz](http://www.PanaTEL.cz)



◆ **Změna režimu pokoje po odhlášení provedená z hotelového pokoje po úklidu**

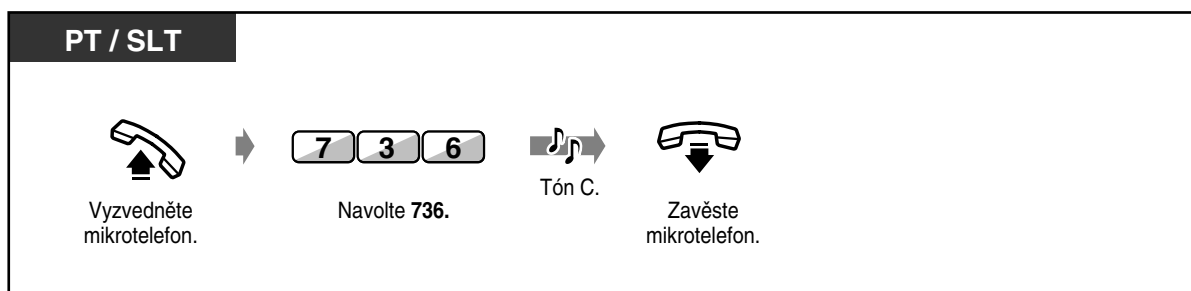

- Funkce umožňuje vyúčtovat poplatky za minibar a další poplatky nebo tyto náklady změnit. V takovém případě zadejte opravené náklady po stisknutí odpovídajícího tlačítka.
- Existují dva typy režimu odhlášení: připraveno (ready) nebo nepřipraveno (not ready) (uklizený / neuklizený pokoj).
- Po odhlášení z pracoviště operátora je režim pokoje automaticky změněn z přihlášeného na odhlášený-nepřipravený.
- Pro odhlášení systém umožňuje uložit informace až o 1000 hovorech. Jestliže počet uložených informací překročí 900, automaticky se vytisknou informace o pokoji, který má nejvíce hovorů. Pro odlišení od běžných výpisů je za číslem tohoto pokoje uvedeno „\*\*“.

Příklad: [Pokoj : 201\*\*]

Na konečném účtu tohoto pokoje bude pod nadpisem „Call amount“ uveden počet již předtím vytištěných hovorů.

Příklad: [01/01/99 12:05 AM 201 Call amount : 25]

Ověření lze provést na displeji telefonu:

<Příklad>

Když je připojená tiskárna:

|                     |            |
|---------------------|------------|
| Check out Room: 201 |            |
| Minibar             | 25.00      |
| Others              | 12.50      |
| END                 | PREV PRINT |

Když není připojená tiskárna:

|                     |            |
|---------------------|------------|
| Check out Room: 201 |            |
| Telephone           | 100.00     |
| Minibar             | 25.00      |
| Others              | 12.50      |
| END                 | PREV PRINT |

- Když chcete vytisknout informace, musí být tiskárna připojená a pro odpovídající řízení toku musí být přiřazeno „XON/XOFF“.
- Kontrolka tlačítka DSS indikuje aktuální stav:
  - Svíí červeně:** Režim Přihlášení (Check-in)
  - Nesvíí:** Režim Odhlášení-připraveno
  - Bliká červeně:** Režim Odhlášení-nepřipraveno
- Místo tiskárny lze připojit na sériový port počítač s komunikačním programem umožňujícím číst, popřípadě zpracovávat údaje.



**Nonstop servis TELEFONNÍ ÚSTŘEDNY**  
 volejte dispečink tel. **606 193 950**  
 PanaTEL® je specialistou na telefonní ústředny,  
 komunikační systémy Panasonic  
[www.PanaTEL.cz](http://www.PanaTEL.cz)

Vytisknou se data podobná dále uvedeným.

|                                 |                 |                 |
|---------------------------------|-----------------|-----------------|
| *****                           |                 |                 |
| *                               | Check Out Sheet | *               |
| *****                           |                 |                 |
| Check in                        | :               | Jan.30.99 17:30 |
| Check out                       | :               | Jan.31.99 00:15 |
| Room                            | :               | 201             |
|                                 |                 |                 |
| 01/30/99 06:00PM 201 01 4812134 | 00:00'52        | 46.23 KC        |
| 01/30/99 06:30PM 201 01 4775678 | 00:00'30        | 23.00 KC        |
| 01/30/99 07:21PM 201 01 4905100 | 00:00'44        | 30.77 KC        |
|                                 |                 |                 |
| Telephone                       |                 | 100.00          |
| Minibar                         |                 | 25.00           |
| Others                          |                 | 12.50           |
| -----                           |                 |                 |
| Total                           | KC              | 137.50          |



- Funkce hotelových služeb mají další možnosti použití:
- Po přihlášení může host uskutečňovat vnější hovory.  
Po odhlášení host vnější hovory uskutečňovat nemůže.
- Po odhlášení je v položce Total“ obsažena telefonní marže.  
O vložení marže se informujte u svého správce systému nebo prodejce.
- Host je v pokoji o zanechaném vzkazu informován svítící kontrolkou tlačítka Message nebo vyzváněním standardního telefonu.  
Pokud je k ústředně připojen hlasový systém, uslyší host vzkaz uložený ve hlasové schránce.
- Host má k pobočce přístup pouhým stisknutím tlačítka s číslicí (např. v recepci).
- Operátor může pobočce zakázat vnitřní hovory z hostova pokoje pro zabránění nežádoucím hovorům.
- Záhlaví „Check Out Sheet“ lze při programování systému nahradit vlastním.



**Nonstop servis TELEFONNÍ ÚSTŘEDNÝ**  
volejte dispečink tel. **606 193 950**  
PanaTEL® je specialistou na telefonní ústředny,  
komunikační systémy Panasonic  
[www.PanaTEL.cz](http://www.PanaTEL.cz)

## ◆◆ **Nastavení budíku pro jinou pobočku (Buzení)**

Operátor může dálkově nastavit nebo zrušit buzení pro určitou pobočku. Jestliže tlačítko Alert na pobočce 1. operátora svítí červeně znamená to, že host na buzení nereagoval.

### ◆ **Nastavit buzení**

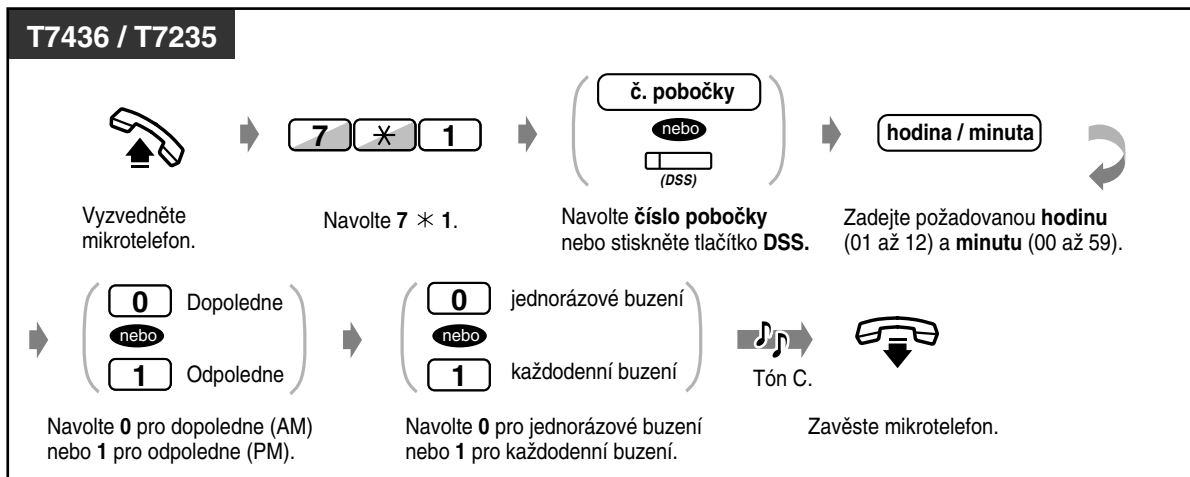

### ◆ **Zrušit buzení**

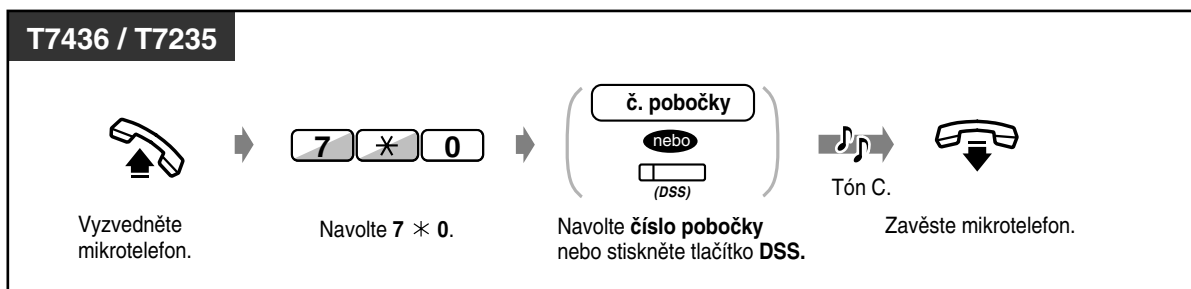

### ◆ **Ověřit buzení**

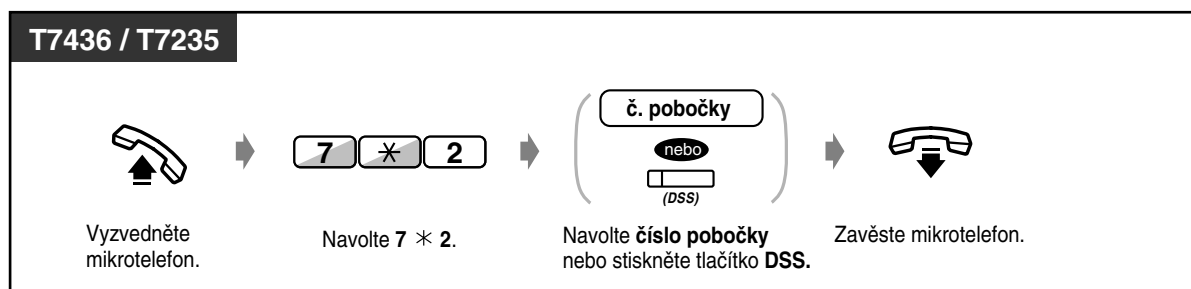

**Nonstop servis TELEFONNÍ ÚSTŘEDNY**  
volejte dispečink tel. **606 193 950**  
PanaTEL® je specialistou na telefonní ústředny,  
komunikační systémy Panasonic  
[www.PanaTEL.cz](http://www.PanaTEL.cz)

## ◆ **Ověření čísla pokoje, který neakceptoval vyzvánění budíku**

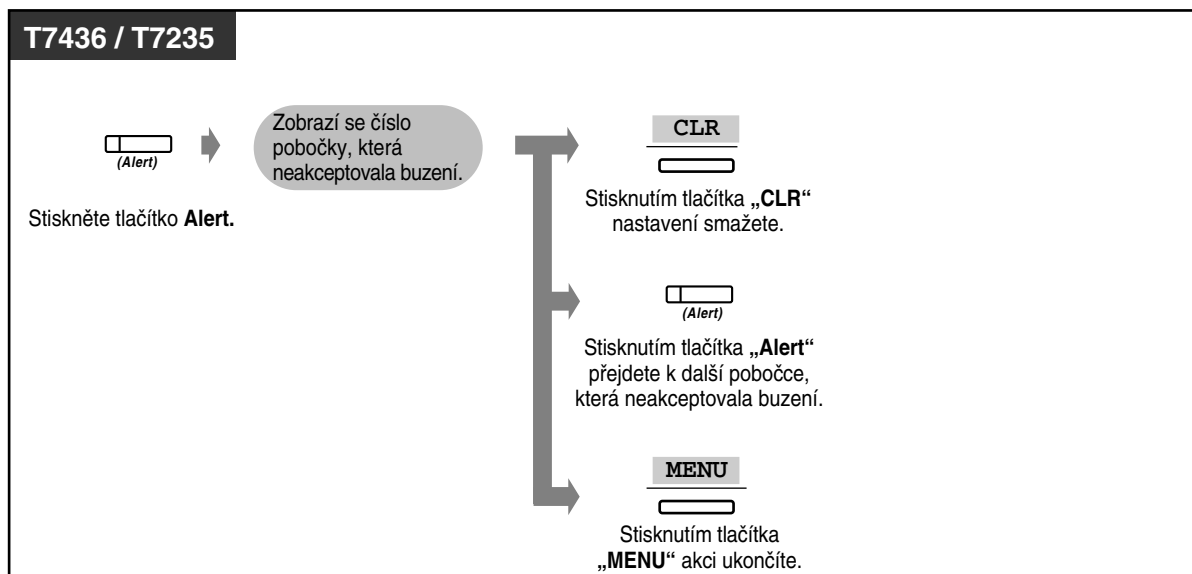

## ◆ **Zpětné volání do pokoje, který neakceptoval buzení**

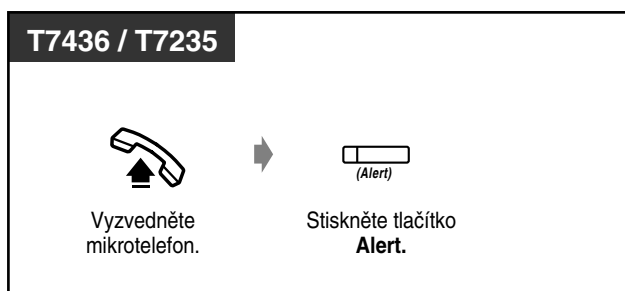

- Operátor může případně nahrát úvodní hlášení budíku (viz 3.2.3 Nahrávání úvodních hlášení).
- Buzení vyzvání třikrát (po 30 sekundách) v intervalech po 60 sekundách (výchozí nastavení).
- Tlačítko Alert lze přiřadit pouze na pobočce 1. operátora.
- Podrobné informace o budíku se zaznamenávají a vytisknou se automaticky ve výpisu SMDR, pokud nebylo buzení kaceptováno.



- **Pokud je nastaveno každodenní buzení**, zobrazí se v rohu displeje znak „\*“.

Alarm 10:10AM\*



### **Přizpůsobení funkcí telefonu**

- 4.1.3 Přizpůsobení tlačítek  
Vytvoření nebo změna tlačítka Alert.

---

# ***Kapitola 4***

## ***Přizpůsobení funkcí telefonu a systému***

Tato kapitola popisuje, jak lze přizpůsobit jednotlivé telefony nebo celý systém potřebám uživatelů.  
Najdete zde jak potřebná nastavení, tak i programování.

---

## 4.1 *Přizpůsobení funkcí telefonu (Programování pobočky)*

### 4.1.1 *Přizpůsobení funkcí telefonu (Programování pobočky)*

Jestliže používáte systémový telefon Panasonic (např. typ KX-T7436), máte možnost přizpůsobit si jeho funkce. Můžete například změnit jeho úvodní nastavení nebo funkce jednotlivých tlačítek tak, aby co nejlépe odpovídaly vašim potřebám.



- Jestliže se stěhujete do jiné kanceláře a na jinou linku, smazejte nejdříve všechna nastavení. Stará nastavení zůstávají uložena v paměti pobočky předchozího uživatele.



**Nonstop servis TELEFONNÍ ÚSTŘEDNÝ**  
volejte dispečink tel. **606 193 950**  
PanaTEL® je specialistou na telefonní ústředny,  
komunikační systémy Panasonic  
[www.PanaTEL.cz](http://www.PanaTEL.cz)

## 4.1.2 Úvodní nastavení

Výchozí nastavení jsou zobrazena tučně a ve stínovaných rámečcích. Vyhledejte si a označte požadované části k programování.



- Jestliže v programovém režimu nedojde během jedné minuty k žádné akci, programový režim se zruší a telefon se vrátí k běžnému provoznímu režimu.
- Chcete-li programový režim zrušit, vyzvedněte mikrotelefon.

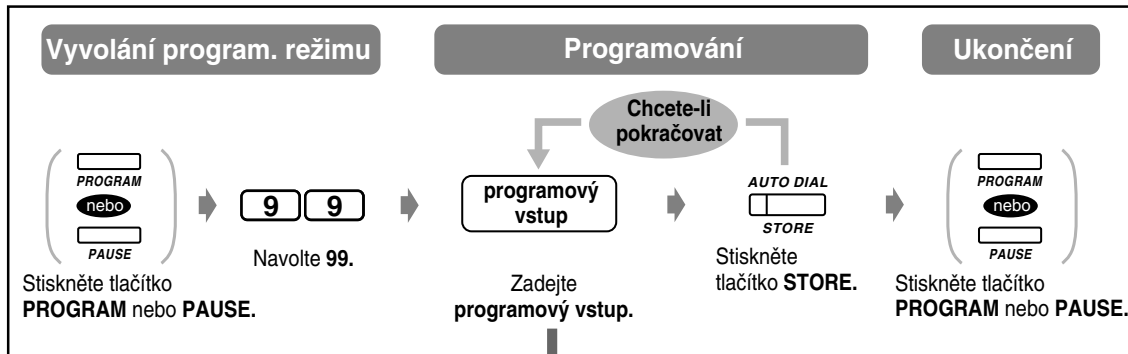

| Položka   | Volba  | Programový vstup                                 |
|---|--|--|
| Kterou linku preferujete pro uskutečnění hovorů po vyzvednutí mikrotelefonu? (Přiřazení preferované linky – odchozí hovory) | <input type="checkbox"/> Žádná linka   | <b>1</b> <b>1</b>                                |
|   | <input type="checkbox"/> Volná vnější linka  | <b>1</b> <b>2</b>                                |
|   | <input type="checkbox"/> Předvolená vnější linka   | <b>1</b> <b>3</b> <b>č. vnější linky (01-54)</b> |
|   | <input type="checkbox"/> <b>Vnitřní linka (Intercom)</b>   | <b>1</b> <b>INTERCOM</b>                         |
| Kterou linku preferujete pro příjem hovorů po vyzvednutí mikrotelefonu? (Přiřazení preferované linky – příchozí hovory)     | <input type="checkbox"/> Žádná linka   | <b>2</b> <b>1</b>                                |
|   | <input type="checkbox"/> <b>Vyzvánějící linka</b>  | <b>2</b> <b>2</b>                                |
|   | <input type="checkbox"/> Předvolená vnější linka   | <b>2</b> <b>3</b> <b>č. vnější linky (01-54)</b> |
| Jaký způsob volby preferujete při jednotlačítkové volbě? (Přiřazení plně jednotlačítkové volby)                             | <input type="checkbox"/> Vyzvednutí mikrotelefonu a následné stisknutí tlačítka jednotlačítkové volby. | <b>3</b> <b>1</b>                                |
|   | <input type="checkbox"/> <b>Stisknutí tlačítka jednotlačítkové volby.</b>                              | <b>3</b> <b>2</b>                                |



**Nonstop servis TELEFONNÍ ÚSTŘEDNY**  
 volejte dispečink tel. **606 193 950**  
 PanaTEL® je specialistou na telefonní ústředny,  
 komunikační systémy Panasonic  
[www.PanaTEL.cz](http://www.PanaTEL.cz)

| Položka   | Volba   | Programový vstup |
|---|---|------------------|
| Jaký preferujete způsob příjmu vnitřního hovoru?<br>(Vyzvánění vnitřního hovoru)  | <input type="checkbox"/> <b>Vyzvánění</b>   | <b>4 1</b>       |
|   | <input type="checkbox"/> Přímý – hlas volajícího je slyšet bez vyzvánění.                                   | <b>4 2</b>       |
| Chcete rozlišovat tón čekajícího vnitřního a vnějšího hovoru?<br>(Volba tónu čekajícího hovoru)                             | <input type="checkbox"/> <b>Ne. Pro oba typy hovorů stejný tón.</b>   | <b>5 1</b>       |
|   | <input type="checkbox"/> Ano. Chci používat odlišné tóny.   | <b>5 2</b>       |
| Jakým zařízením chcete přijímat hovory?<br>(Volba mikrotelefonu /náhlavní soupravy)   | <input type="checkbox"/> <b>Mikrotelefon</b>  | <b>9 1</b>       |
|   | <input type="checkbox"/> Náhlavní souprava  | <b>9 2</b>       |
| Jakou preferujete službu hlasové pošty, když vám volající nahrává vzkaz do vaší hlasové schránky?<br>(Nastavení režimu LCS) | <input type="checkbox"/> <b>Nahrávaný vzkaz můžete monitorovat reproduktorem telefonu (Handsfree režim)</b> | <b>* 1 1</b>     |
|   | <input type="checkbox"/> Zazní pouze výstražný tón. (Privátní režim)  | <b>* 1 2</b>     |

Továrně přednastavené hodnoty jsou podbarveny šedě.

## ◆◆ Ověření aktuálního nastavení

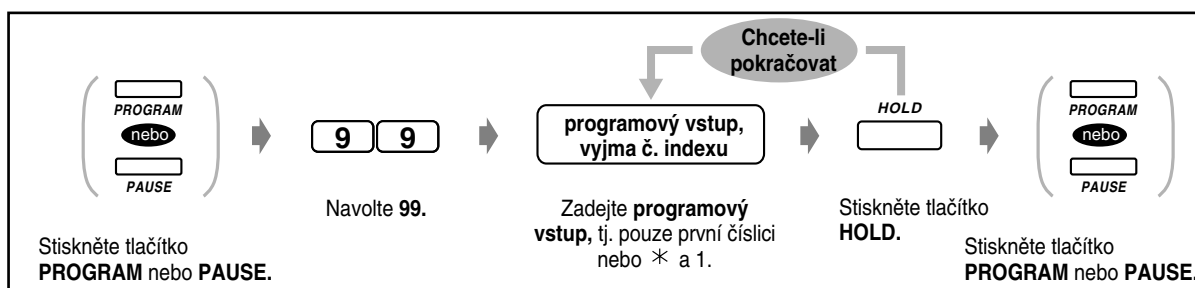

## ◆ Nastavení továrních hodnot (v tabulce šedě podbarveno)



**Nonstop servis TELEFONNÍ ÚSTŘEDNY**  
volejte dispečink tel. **606 193 950**  
PanaTEL® je specialistou na telefonní ústředny,  
komunikační systémy Panasonic  
[www.PanaTEL.cz](http://www.PanaTEL.cz)



### 4.1.3 Přizpůsobení tlačítek telefonu

Víceúčelovým tlačítkům CO, tlačítkům DSS a tlačítkům programovatelných funkcí (PF) lze přiřadit dále uvedené funkce. Jestliže váš telefon například má více tlačítek CO než je počet dosažitelných vnějších linek, můžete nevyužitá tlačítka použít pro jednotlačítkovou volbu.

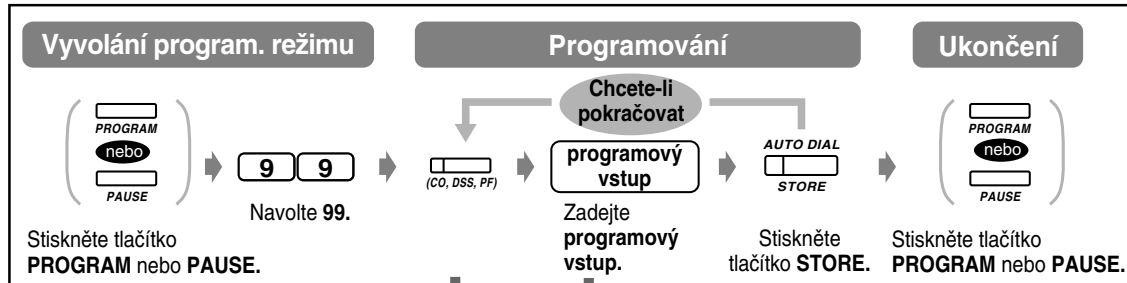

| Tlačítko                                    | Programovatelná tlačítka |     |    | Programový vstup<br>Kód + parametr             |
|---|--------------------------|-----|----|--|
|   | CO                       | DSS | PF |  |
| Loop-CO (Výběr vnější linky) *4             | ✓                        |     |    | <b>[*]</b>                                     |
| Group-CO (Skupina vnějších linek) *4        | ✓                        |     |    | <b>[#]</b> Č. skupiny vnějších linek (1—8)     |
| Single-CO (Jednotlivá vnější linka) *4      | ✓                        |     |    | <b>[0]</b> Č. vnější linky (01—54)             |
| DSS (Direct Station Selection)              | ✓                        | ✓   |    | <b>[1]</b> Č. pobočky                          |
| Jednotlačítková volba                       | ✓                        | ✓   | ✓  | <b>[2]</b> Požadované číslo*1 (max. 16 číslic) |
| MESSAGE                                     | ✓                        | ✓   |    | <b>[3]</b>                                     |
| FWD/DND (Přesmerovat hovor/Nevyrušovat)     | ✓                        | ✓   | ✓  | <b>[4]</b>                                     |
| SAVE (Uložení telefonního čísla)            | ✓                        | ✓   | ✓  | <b>[5]</b>                                     |
| Account (Účet)                              | ✓                        | ✓   | ✓  | <b>[6]</b>                                     |
| CONF (Konference)                           | ✓                        | ✓   | ✓  | <b>[7]</b>                                     |
| Log-In/Log-Out (Přihlášení/Odhlášení)       | ✓                        |     |    | <b>[8][0]</b> Č. příjmové skupiny              |
| Přepojení na hlasovou poštu *2              | ✓                        | ✓   | ✓  | <b>[8][2]</b> Č. pobočky hlasové pošty         |
| Nahrávání hovoru do vl. hlasové schránky *2 | ✓                        | ✓   |    | <b>[8][3]</b> Č. pobočky hlasové pošty         |
| Nahrávání hovoru do jiné hlasové schránky*2 | ✓                        | ✓   |    | <b>[8][4]</b> Č. pobočky hlasové pošty         |
| Nastavit LCS *2                             | ✓                        | ✓   |    | <b>[8][5]</b>                                  |
| Zrušit LCS *2                               | ✓                        | ✓   |    | <b>[8][6]</b>                                  |
| ALERT (budík)                               | ✓                        |     |    | <b>[8][7]</b>                                  |
| Skupinová pobočka PHANTOM                   | ✓                        | ✓   |    | <b>[8][8]</b> Č. skupinové pobočky             |
| Služby ISDN *3                              | ✓                        | ✓   | ✓  | <b>[8][9]</b>                                  |
| Noční služba                                | ✓                        | ✓   |    | <b>[8][*]</b>                                  |



- \*1 Uložit lze rovněž tlačítka „\*“, „#“, FLASH, PAUSE, SECRET (INTERCOM) a -(CONF).  
Uživatelé přístrojů KX-T7220 a KX-T7250 mohou místo tlačítka PAUSE použít tlačítko PROGRAM. Pokud nechcete aby se uložené číslo zobrazovalo na displeji, stiskněte před a za číslem, které chcete utajit tlačítko SECRET (INTERCOM).  
Jestliže ukládáte číslo účastníka na vnější lince, musíte na začátku čísla uložit kód přístupu na vnější linku (9, 81 až 88).  
Když musíte zadávat číslo účtu, můžete je zadat před kódem přístupu na vnější linku.  
<Příklad>

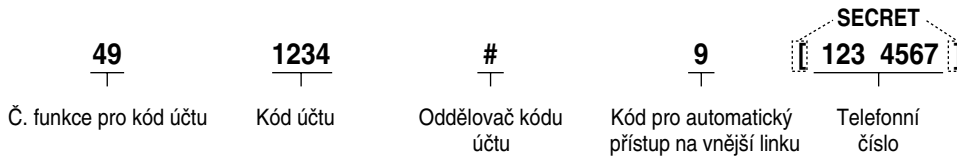

- \*2 Toto tlačítko se používá pro funkci integrace hlasové pošty.
- \*3 Použitelnost tohoto tlačítka závisí na službách ISDN vaší telefonní společnosti. Viz kapitola 2.2.6 „Přístup ke službám ISDN“.
- \*4 Chcete-li ze systémového telefonu volit volbou „9“ nebo „81“ až „88“ příslušnou vnější linku, musí být tato linka nebo skupina linek uložena některým z CO tlačítek.
- **Programový režim můžete kdykoli ukončit** vyzvednutím mikrotelefonu.

### ◆◆ Rozlišování vyzváněcích tónů jednotlivých tlačítek CO (pouze digitální systémové telefony)

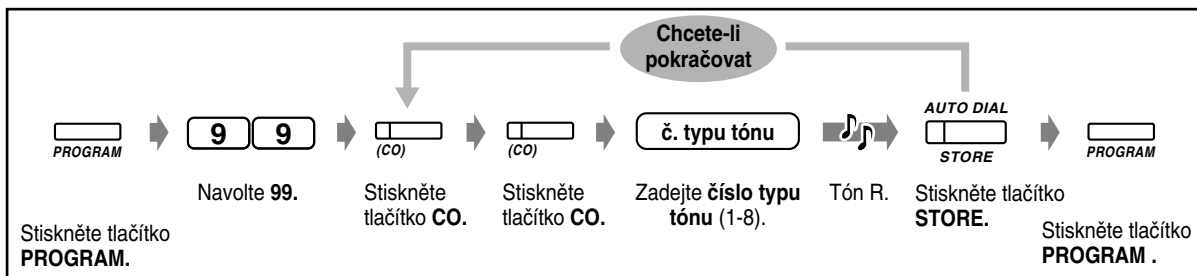

### ◆ Zapnutí nebo vypnutí vyzvánění skupinové pobočky (pouze digitální systémové telefony)

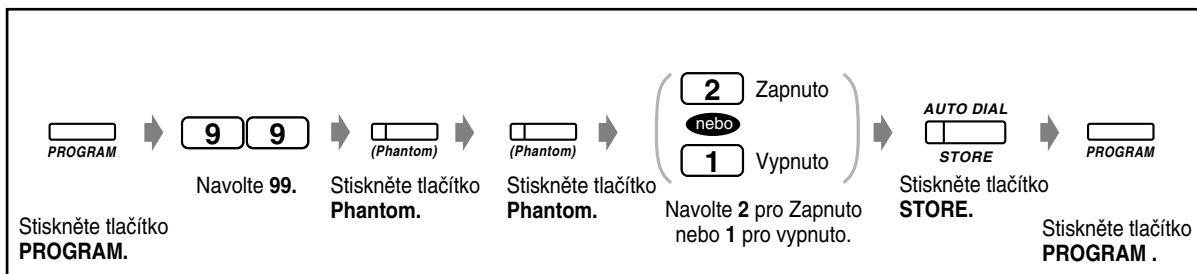

**Nonstop servis TELEFONNÍ ÚSTŘEDNY**  
volejte dispečink tel. **606 193 950**  
PanaTEL® je specialistou na telefonní ústředny,  
komunikační systémy Panasonic  
[www.PanaTEL.cz](http://www.PanaTEL.cz)

---

◆◆ **Smazání dat tlačítka**

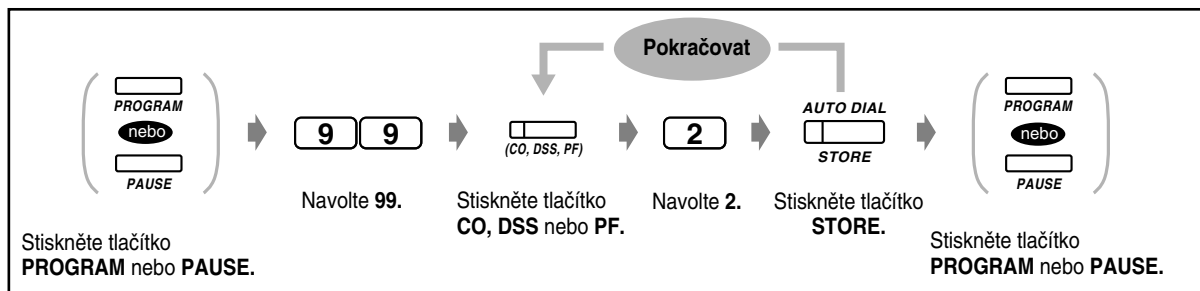

## 4.1.4 Správa hovorného [pouze předvolené pobočky]

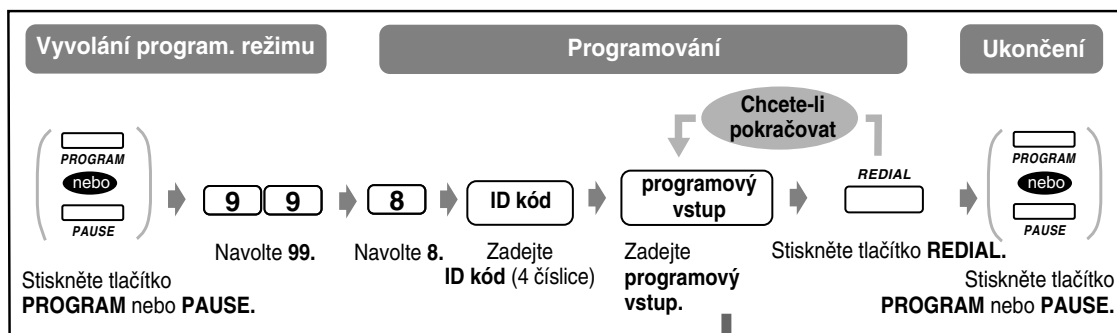

| Položka   | Programový vstup   |
|---|--|
| Zobrazit hovorné určité pobočky.  | <b>1</b> Číslo pobočky <input type="text"/> SEL <input type="text"/>   |
| Smazat hovorné určité pobočky.  | <b>1</b> Číslo pobočky <input type="text"/> SEL <input type="text"/> CLR <input type="text"/> AUTO DIAL <input type="text"/> STORE <input type="text"/>  |
| Zobrazit hovorné určité vnější linky.   | <b>2</b> Číslo vnější linky (01—54) <input type="text"/> SEL <input type="text"/>  |
| Zobrazit celkové hovorné.   | <b>3</b> SEL <input type="text"/>  |
| Zobrazit hovorné určitého kódu účtu.  | <b>4</b> Číslo kódu účtu (001—128) <input type="text"/> SEL <input type="text"/> SEL <input type="text"/>  |
| Smazat hovorné určitého kódu účtu.  | <b>4</b> Číslo kódu účtu (001—128) <input type="text"/> SEL <input type="text"/> SEL <input type="text"/> CLR <input type="text"/> AUTO DIAL <input type="text"/> STORE <input type="text"/>     |
| Přiřadit nový tarif za impuls. Desetinná čárka (na LCD zobrazená tečkou) se zadává tlačítkem *.   | <b>5</b> Nový tarif (1-8 čísel) <input type="text"/> AUTO DIAL <input type="text"/> STORE <input type="text"/>   |
| Smazat hovorné všech vnějších linek a kódů účtu.  | <b>6</b> CLR <input type="text"/> [ Zobrazí se datum a čas posledního mazání. ] AUTO DIAL <input type="text"/> STORE <input type="text"/>  |
| Smazat hovorné všech poboček.   | <b>6</b> NEXT <input type="text"/> CLR <input type="text"/> [ Zobrazí se datum a čas posledního mazání. ] AUTO DIAL <input type="text"/> STORE <input type="text"/>                              |
| Tisk celkového hovorného (každé vnější linky a každého kódu účtu), hovorného všech poboček nebo hovorného každé pobočky podle záznamu SMDR. Zobrazí-li se na displeji systémového telefonu SMDR not ready, pak není k sériovému portu ústředny připojena tiskárna nebo PC připravené číst data. | <b>7</b> <b>1</b> celkové hovorné  |
|   | <b>7</b> <b>2</b> hovorné všech poboček  |
|   | <b>7</b> <b>3</b> Číslo pobočky hovorné každé pobočky  |
| Přiřadit kód účtu.  | <b>8</b> Číslo kódu účtu (001—128) <input type="text"/> CLR <input type="text"/> Nové číslo účtu (max. 10 číslic) <input type="text"/> AUTO DIAL <input type="text"/> STORE <input type="text"/> |



- Chcete-li se po dokončeném programování vrátit k úvodnímu displeji, stiskněte místo tlačítka REDIAL tlačítko HOLD.
- Správu lze provádět z kteréhokoliv systémového přístroje, zná-li uživatel ID kód.



**Nonstop servis TELEFONNÍ ÚSTŘEDNY**  
 volejte dispečink tel. **606 193 950**  
 PanaTEL® je specialistou na telefonní ústředny,  
 komunikační systémy Panasonic  
[www.PanaTEL.cz](http://www.PanaTEL.cz)

---

## 4.2 **Přizpůsobení funkcí systému** (**Uživatelské programování systému**)

### 4.2.1 **Informace o programování**

Celý systém lze programově přizpůsobit danému použití. Je možno nastavit podmínky pro každou pobočku, skupinu poboček, třídu služeb atd. Některým pobočkám lze například zakázat volání na vnější linky. Kromě toho je možno naprogramovat různá data jako např. čísla pro systémovou zrychlenou volbu, která mohou používat uživatelé na všech pobočkách.

Systém je z výroby dodáván s určitým výchozím (továrním) nastavením. Většinu programování pro vás připraví prodejce. Poradte se s ním o dané aplikaci systému a případném přeprogramování pro vaše účely. V této příručce jsou uvedeny pouze položky uživatelského programování. Přístup k programování by měl mít pouze správce systému a ne všichni uživatelé poboček. Vstup do programování je chráněn heslem, které se nastavuje při programování systému.

**Položky, které lze programově měnit uživatelským programováním jsou uvedeny dále (programová čísla):**

- Datum a čas [000]
- Čísla a jména pro systémovou zrychlenou volbu [001/002]
- Čísla a názvy poboček [003/004]
- Nastavení programovatelných CO tlačítek systémových telefonů [005]
- Nastavení poboček Operátor / Manager [006]
- Přiřazení konzole a párového systémového telefonu [007]
- Zprávy v nepřítomnosti [008]
- Nastavení telefonních čísel tísňového volání [009]
- Omezení účtu [010]
- Rozpětí sazeb [011]
- Čísla a názvy poboček ISDN [012 / 013]
- Omezení účtu pro ISDN pobočky [014]
- Čísla rychlé volby [015]
- Nastavení programovatelných CO tlačítek systémových DECT telefonů [020]

#### **Potřebný telefon**

Systémový telefon Panasonic s displejem (např. KX-T7433, KX-T7436).

#### **Uživatelské heslo**

Pro vstup do programového režimu je vyžadováno zadání hesla uživatele (4-7 číslic), které musí být předem určeno v rámci programování systému. Ověřte svoje heslo (výchozí: 1234).

#### **Podmínky**

Programovat lze vždy pouze z jedné pobočky, která má zavěšený mikrotelefon a nemá žádný přidružený hovor. Jestliže probíhá programování na jiné pobočce, zobrazí se hlášení „Another Use“.

#### **Seznam**

Než zahájíte programování, rozmyslete si požadovaná nastavení a napište si seznam pro každou programovanou položku. Je to vhodné i pro další programování v budoucnu. Technik instalující systém vlastní tabulky, které obsahují všechna nastavení. Požádejte jej o kopii těchto tabulek, abyste měli k dispozici přehled všech funkcí, podmínek a nastavení.

#### **Funkce tlačítek při programování**

V programovém režimu se mění funkce jednotlivých tlačítek. Tyto programové funkce jsou uvedeny na překryvném papírovém štítku dodaném s telefonem. Položte si tento štítek přes příslušná tlačítka telefonu. Pokud se potřebné funkce zobrazují na displeji, nebudete štítek s funkcemi potřebovat.

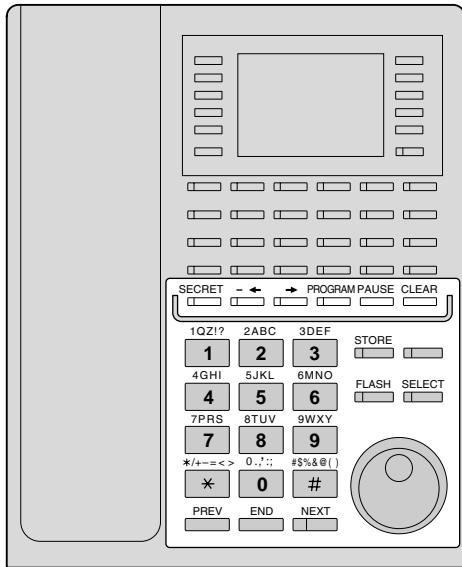

Telefon KX-T7436 s překryvným štítkem.

### Displej

Na displeji se zobrazují užitečné informace o průběhu programování. Na víceřádkovém displeji jsou navíc zobrazeny použitelné funkce. Postupujte podle hlášení v každém programovém kroku. Následuje ukázka uvodního displeje v programovém režimu.

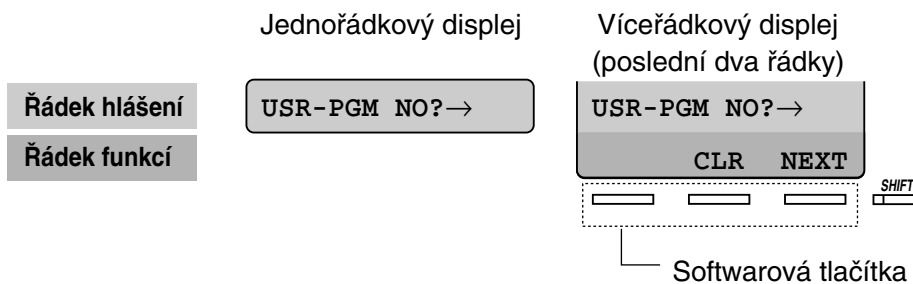

Řádek hlášení vás vede programováním a umožňuje zkontrolovat provedenou volbu. Když se např. zobrazí „Jack No?->“, zadejte číslo zásuvky. Na displeji lze zobrazit až 16 znaků současně. Pro posouvání delších znakových řetězců slouží tlačítka → nebo ←. V řádku funkcí jsou zobrazeny funkce přiřazené softwarovým tlačítkům umístěným pod displejem. Když svítí kontrolka tlačítka SHIFT vedle displeje znamená to, že jsou k dispozici podtituly. Stisknutím tlačítka SHIFT ověříte dostupné funkce.

### Číslo zásuvky / číslo pobočky

Každému číslu zásuvky přísluší určité programování. Číslo zásuvky představuje fyzické připojení telefonu k ústředně. Pokud je jedna zásuvka sdílena dvěma telefony, které mají samostatná čísla poboček (XDP eXtra Device Port), je číslo zásuvky definováno jako Jack XX-1 pro systémový telefon a Jack XX-2 pro standardní telefon. Na displeji může být zobrazeno XX-2 i v případě, když pobočka nemá nastavenou funkci XDP. **Jestliže neznáte číslo zásuvky nebo číslo pobočky**, ověřte si je postupem uvedeným na následující stránce.



**Nonstop servis TELEFONNÍ ÚSTŘEDNY**  
volejte dispečink tel. **606 193 950**  
PanaTEL® je specialistou na telefonní ústředny,  
komunikační systémy Panasonic  
[www.PanaTEL.cz](http://www.PanaTEL.cz)

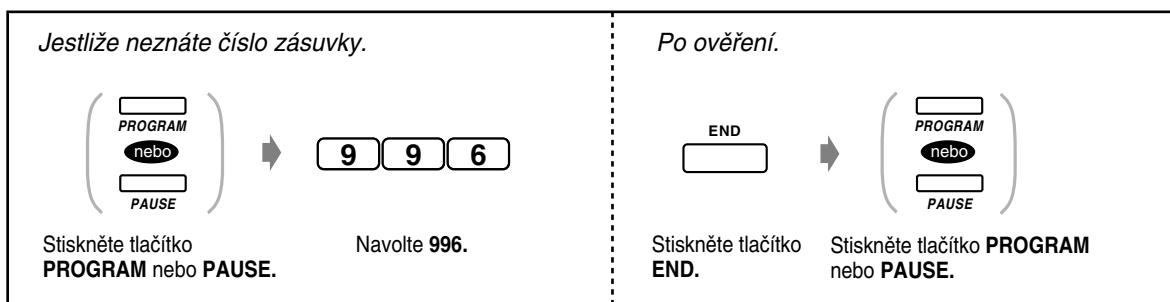

### Ověření

Ověření vámi zadaných dat po jejich uložení do paměti:

- Kontrolka tlačítka STORE svítí červeně.
- Potvrzovací tón:
  - Jedno pípnutí: vaše zadání bylo přijmuto.
  - Tři pípnutí: vaše zadání bylo odmítnuto.

### ◆◆ Popis ikon

Ikony představují určité vodítko jednotlivými kroky programování. V následujícím příkladu je uvedena ukázka jejich použití:

Zadejte programové číslo (xxx = zadané číslo).



Stiskněte odpovídající tlačítko na telefonu nebo softwarové tlačítko odpovídající zobrazení na displeji.

#### <Příklad>

Je zobrazeno hlášení „NEXT“.

V tomto případě lze použít obě dále uvedené metody:

- Stiskněte tlačítko ().
- Stiskněte softwarové tlačítko odpovídající zobrazení „NEXT“ na displeji.



Hlášení na displeji „SEL+“, „SEL-“ a „SEL“ znamenají „SELECT“. „CLR“ znamená „CLEAR“.



Stiskněte tlačítko dokud se nezobrazí požadovaný vstup.



Zadejte svoji volbu.

#### <Příklad>

Je zobrazeno hlášení „Jack no.“. Zadejte číslo zásuvky.

## ◆◆ Postup

Základní postup je popsán dále.

### 1. Vyvolání programového režimu



### 2. Programování

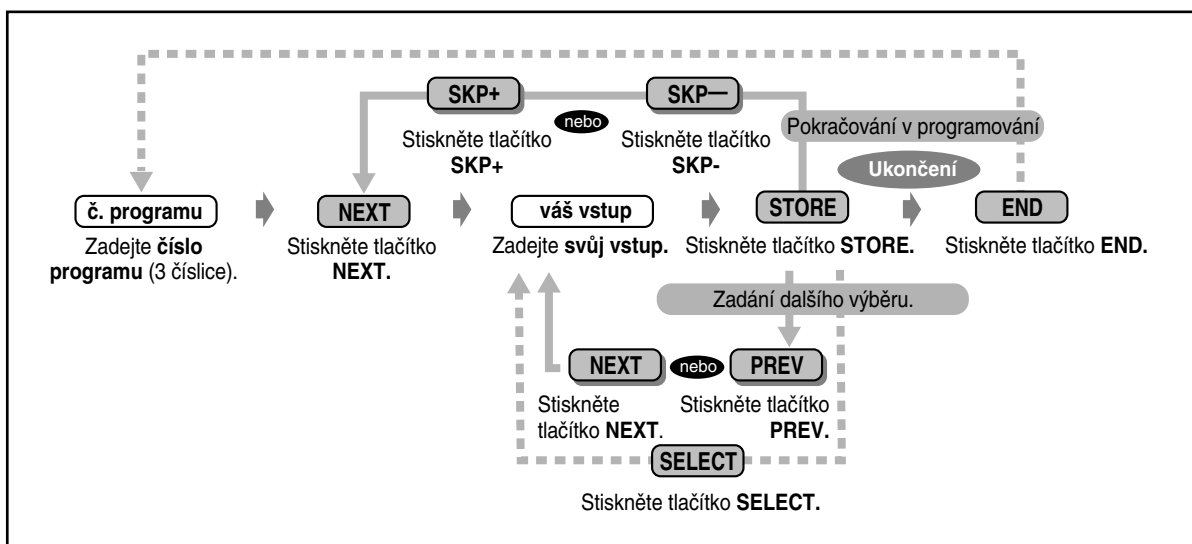

- Postup na další/předcházející program nebo vstup.  
- - - Zadání požadovaného programu nebo vstupu.



- **Pro smazání nebo změnu zadaného vstupu** stiskněte tlačítko **CLEAR (TRANSFER)**.
- **Ověření vámi zadaných dat** po jejich uložení do paměti:
  - Kontrolka tlačítka **STORE** svítí červeně.
  - Potvrzovací tón:
    - Jedno pípnutí: vaše zadání bylo přijmuto.
    - Tři pípnutí: vaše zadání bylo odmítnuto.
- **Programový režim je možno kdykoli ukončit** vyzvednutím mikrotelefonu.



**Nonstop servis TELEFONNÍ ÚSTŘEDNÝ**  
volejte dispečink tel. **606 193 950**  
PanaTEL® je specialistou na telefonní ústředny,  
komunikační systémy Panasonic  
[www.PanaTEL.cz](http://www.PanaTEL.cz)



### 3. Ukončení režimu

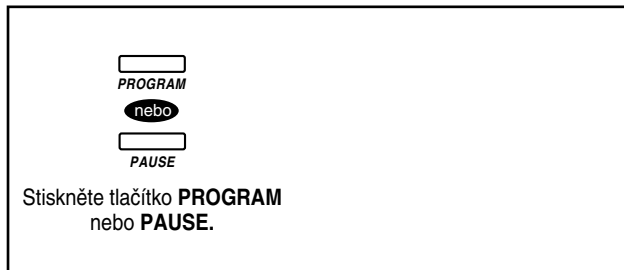

### ◆◆ Zadávání znaků

Při ukládání jmen nebo vzkazů zadávejte znaky dále uvedeným způsobem. V tabulce na následující stránce jsou uvedeny znaky příslušející každému tlačítku. Alfanaumerické znaky se zadávají tlačítky číselníku telefonu.

Příklad: Tlačítkem 2 se zadávají písmena A, a, B, b, C nebo c.

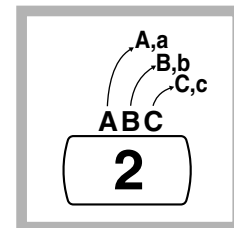

#### Zadávání znaků

- Stiskněte požadované tlačítko.
- Stiskněte odpovídající softwarové tlačítko, tlačítko SELECT (AUTO ANSWER) nebo otáčejte dle potřeby ovladačem.
- Zopakujte postup pro zbývající znaky.



- **Pro smazání posledně zadaného znaku** stiskněte tlačítko ← (CONF).
- **Pro smazání všech znaků** stiskněte tlačítko CLEAR (TRANSFER).
- **Pro změnu malých a velkých písmen** stiskněte tlačítko SHIFT. Stisknutím tohoto tlačítka se změří režim psaní malých/velkých písmen až do dalšího stisknutí tlačítka.



**Nonstop servis TELEFONNÍ ÚSTŘEDNY**  
volejte dispečink tel. **606 193 950**  
PanaTEL® je specialistou na telefonní ústředny,  
komunikační systémy Panasonic  
[www.PanaTEL.cz](http://www.PanaTEL.cz)

**Tabulka kombinací 1 pro zadávání znaků, systémové telefony řady KX-T74xx**

| Otočný<br>ovladač<br>Tlačítka | Pořadí zobrazování při otáčení ovladače |
|-------------------------------|---|
| 1                             | 1 Q q R r S s T t ...                   |
| 2                             | 2 A a B b C c D d ...                   |
| 3                             | 3 D d E e F f G g ...                   |
| 4                             | 4 G g H h I i J j ...                   |
| 5                             | 5 J j K k L l M m ...                   |
| 6                             | 6 M m N n O o P p ...                   |
| 7                             | 7 P p Q q R r S s ...                   |
| 8                             | 8 T t U u V v W w ...                   |
| 9                             | 9 W w X x Y y Z z (mezera) ...          |
| 0                             | 0 (mezera) ! ? , ' : ; ...              |
| *                             | * / + - = < > # \$ ...                  |
| #                             | # \$ % & @ ( ) A a B b ...              |











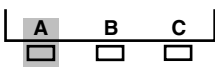
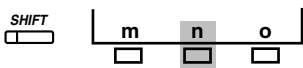
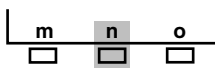

**Tabulka kombinací 2 pro zadávání znaků, systémové telefony řady KX-T70xx, KX-T71xx, KX-T72xx,**

| SHIFT<br>a softwarová tlačítka     |  | S1 | SHIFT+S1 | S2 | SHIFT+S2 | S3 | SHIFT+S3 | SHIFT+<br>SHIFT+S1 | SHIFT+<br>SHIFT+S2 |   |
|------------------------------------|--|----|----------|----|----------|----|----------|--------------------|--------------------|---|
| Počet stisků<br>tlačítka<br>SELECT |  | 0  | 1        | 2  | 3        | 4  | 5        | 6                  | 7                  | 8 |
| Tlačítka                           |  | 0  | 1        | 2  | 3        | 4  | 5        | 6                  | 7                  | 8 |
| 1                                  |  | 1  | Q        | q  | Z        | z  | !        | ?                  |                    |   |
| 2                                  |  | 2  | A        | a  | B        | b  | C        | c                  |                    |   |
| 3                                  |  | 3  | D        | d  | E        | e  | F        | f                  |                    |   |
| 4                                  |  | 4  | G        | g  | H        | h  | I        | i                  |                    |   |
| 5                                  |  | 5  | J        | j  | K        | k  | L        | l                  |                    |   |
| 6                                  |  | 6  | M        | m  | N        | n  | O        | o                  |                    |   |
| 7                                  |  | 7  | P        | p  | Q        | q  | R        | r                  | S                  | s |
| 8                                  |  | 8  | T        | t  | U        | u  | V        | v                  |                    |   |
| 9                                  |  | 9  | W        | w  | X        | x  | Y        | y                  | Z                  | z |
| 0                                  |  | 0  | (mezera) | .  | ,        | í  | :        | ;                  |                    |   |
| *                                  |  | *  | /        | +  | ñ        | =  | <        | >                  |                    |   |
| #                                  |  | #  | \$       | %  | &        | @  | (        | )                  |                    |   |



**Nonstop servis TELEFONNÍ ÚSTŘEDNY**  
 volejte dispečink tel. **606 193 950**  
 PanaTEL® je specialistou na telefonní ústředny,  
 komunikační systémy Panasonic  
[www.PanaTEL.cz](http://www.PanaTEL.cz)

<Příklad> Zadání jména „Ann“

| A   | n   | n  |
|---|---|--|
| <p>- Použití otočného ovladače</p> <p><b>2</b>  dokud se nezobrazí „A“ .</p> | <p><b>6</b>  dokud se nezobrazí „n“ .</p>  | <p><b>6</b>  dokud se nezobrazí „n“ .</p>   |
| <p>- Použití softwarových tlačítek</p> <p><b>2</b> </p>                      | <p><b>6</b> </p>   | <p><b>6</b> </p>  |
| <p>- Použití tlačítka SELECT</p> <p><b>2</b> </p>                            | <p><b>6</b>    </p> | <p>   </p> |



**Nonstop servis TELEFONNÍ ÚSTŘEDNÝ**  
 volejte dispečink tel. **606 193 950**  
 PanaTEL® je specialistou na telefonní ústředny,  
 komunikační systémy Panasonic  
[www.PanaTEL.cz](http://www.PanaTEL.cz)

## 4.2.2 Nastavení data a času [000]

Po nastavení aktuálního data a času se tento údaj zobrazí po zavěšení mikrotelefonu na displeji systémového telefonu.

**Výchozí nastavení:** '95 Jan. 1 SUN 0:00 AM (může být jiné podle verze systému)

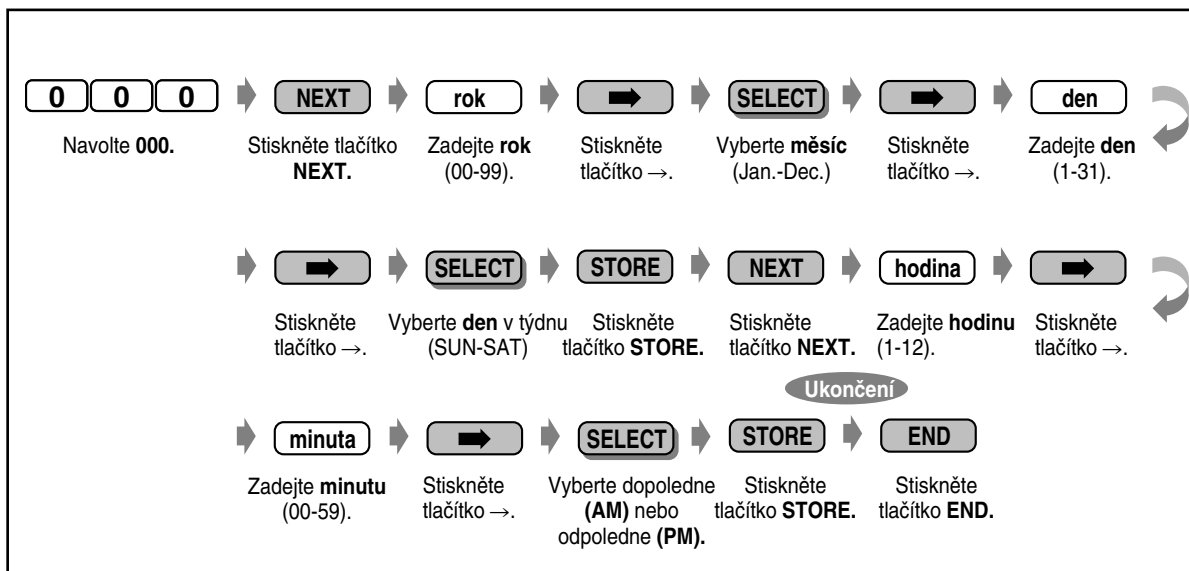

- Po změně všech požadovaných hodnot můžete stisknout tlačítko STORE, aniž byste zadávali zbývající údaje.
- Hodiny začnou jít správně bezprostředně po stisknutí tlačítka STORE.
- Žádné zadání nelze ponechat prázdné (bez hodnoty).
- V případě služeb ISDN se hodiny nastavují automaticky.



**Nonstop servis TELEFONNÍ ÚSTŘEDNY**  
volejte dispečink tel. **606 193 950**  
PanaTEL® je specialistou na telefonní ústředny,  
komunikační systémy Panasonic  
[www.PanaTEL.cz](http://www.PanaTEL.cz)

## 4.2.3 Nastavení čísel systémové zrychlené volby [001]

Do paměti systému lze uložit až 500 často volaných čísel.

Výchozí nastavení: žádné číslo

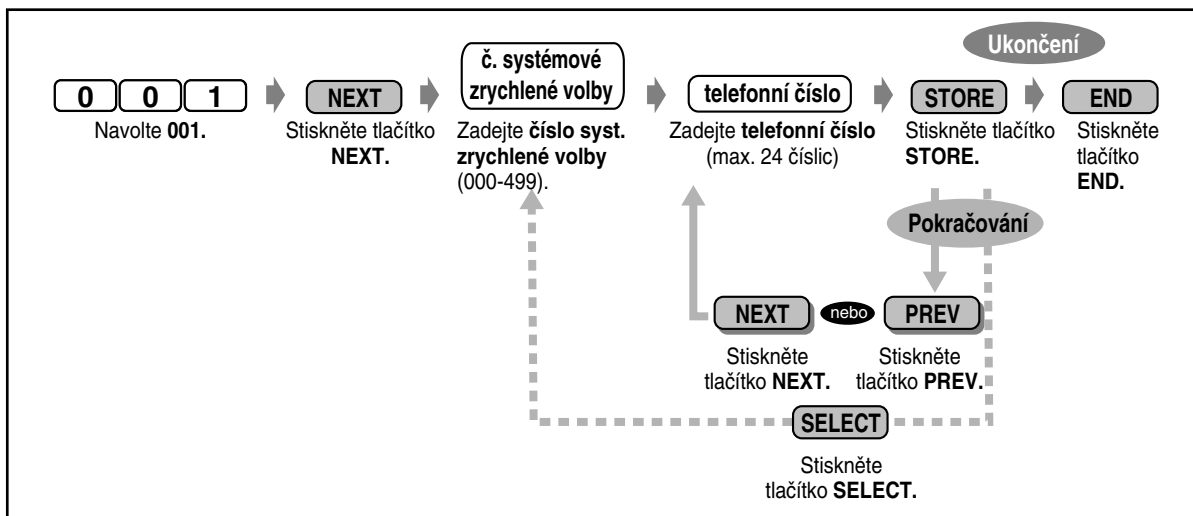

- Seznam systémové zrychlené volby je uveden jako „Programový seznam pro 001/002“ v oddílu 4.2.4. Zadání jmen pro systémovou zrychlenou volbu (002). Telefonní seznam je uveden jako „Seznam pro systémovou zrychlenou volbu“ v oddílu 6.3.1 Telefonní seznamy.
- Pokud má požadované číslo více než 24 číslic, rozdělte je na části, které uložíte pod dvěma nebo více čísly systémové zrychlené volby.
- Uložit lze rovněž tlačítka „\*“, „#“, FLASH, PAUSE, SECRET (INTERCOM) a — (CONF).

Pokud nechcete, aby se uložené číslo zobrazovalo na displeji, stiskněte před a za číslem, které chcete utajit tlačítko SECRET (INTERCOM).

Jestliže ukládáte číslo účastníka na vnější lince, musíte na začátku čísla uložit kód přístupu na vnější linku (9, 81 až 88).

Když musíte zadávat číslo účtu, můžete je zadat před kódem přístupu na vnější linku.

<Příklad>



- Čísla systémové zrychlené volby se používají pro identifikaci hovorů. Pro správnou funkci musí být mezi přístupový kód na vnější linku a vlastní číslo vložena pomlčka. Směrové číslo musí být uvedeno vždy (i pro místní čísla v jedné oblasti).



**Nonstop servis TELEFONNÍ ÚSTŘEDNÝ**  
volejte dispečink tel. **606 193 950**  
PanaTEL® je specialistou na telefonní ústředny,  
komunikační systémy Panasonic  
[www.PanaTEL.cz](http://www.PanaTEL.cz)

## 4.2.4 Zadání jmen pro systémovou zrychlenou volbu [002]

Uložit lze také jméno odpovídající danému číslu systémové zrychlené volby. Tato jména se zobrazují při uskutečňování hovorů prostřednictvím displeje. (Viz „Použití operací z displeje“). Způsob zadávání znaků je uveden v oddílu „Zadávání znaků“ v kapitole 4.2.1 Informace o programování, viz tabulky na str. 4-14.

**Výchozí nastavení:** Žádný záznam.

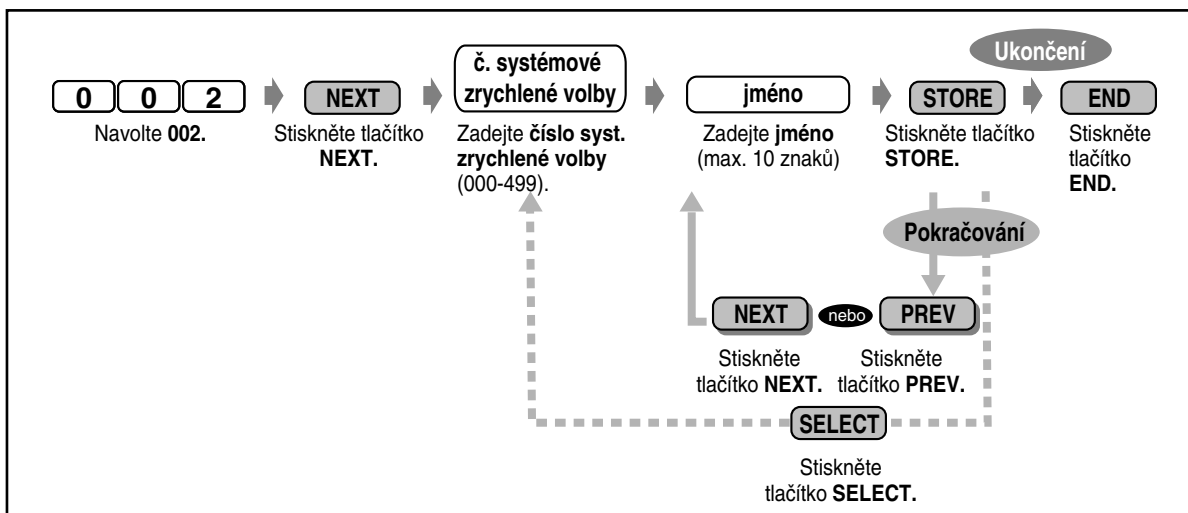

- Seznam systémové zrychlené volby je uveden jako „Programový seznam pro 001/002“ v oddílu 4.2.4 Zadání jmen pro systémovou zrychlenou volbu (002). Telefonní seznam je uveden jako „Seznam pro systémovou zrychlenou volbu“ v oddílu 6.3.1 Telefonní seznamy.



**Nonstop servis TELEFONNÍ ÚSTŘEDNÝ**  
volejte dispečink tel. **606 193 950**  
PanaTEL® je specialistou na telefonní ústředny,  
komunikační systémy Panasonic  
[www.PanaTEL.cz](http://www.PanaTEL.cz)

---

**Programový seznam pro [001/002]**

| Č. syst.<br>zrychl. volby | Jméno | Tel. číslo | Č. syst.<br>zrychl. volby | Jméno | Tel. číslo |
|---------------------------|-------|------------|---------------------------|-------|------------|
| 000                       |       |            | 046                       |       |            |
| 001                       |       |            | 047                       |       |            |
| 002                       |       |            | 048                       |       |            |
| 003                       |       |            | 049                       |       |            |
| 004                       |       |            | 050                       |       |            |
| 005                       |       |            | 051                       |       |            |
| 006                       |       |            | 052                       |       |            |
| 007                       |       |            | 053                       |       |            |
| 008                       |       |            | 054                       |       |            |
| 009                       |       |            | 055                       |       |            |
| 010                       |       |            | 056                       |       |            |
| 011                       |       |            | 057                       |       |            |
| 012                       |       |            | 058                       |       |            |
| 013                       |       |            | 059                       |       |            |
| 014                       |       |            | 060                       |       |            |
| 015                       |       |            | 061                       |       |            |
| 016                       |       |            | 062                       |       |            |
| 017                       |       |            | 063                       |       |            |
| 018                       |       |            | 064                       |       |            |
| 019                       |       |            | 065                       |       |            |
| 020                       |       |            | 066                       |       |            |
| 021                       |       |            | 067                       |       |            |
| 022                       |       |            | 068                       |       |            |
| 023                       |       |            | 069                       |       |            |
| 024                       |       |            | 070                       |       |            |
| 025                       |       |            | 071                       |       |            |
| 026                       |       |            | 072                       |       |            |
| 027                       |       |            | 073                       |       |            |
| 028                       |       |            | 074                       |       |            |
| 029                       |       |            | 075                       |       |            |
| 030                       |       |            | 076                       |       |            |
| 031                       |       |            | 077                       |       |            |
| 032                       |       |            | 078                       |       |            |
| 033                       |       |            | 079                       |       |            |
| 034                       |       |            | 080                       |       |            |
| 035                       |       |            | 081                       |       |            |
| 036                       |       |            | 082                       |       |            |
| 037                       |       |            | 083                       |       |            |
| 038                       |       |            | 084                       |       |            |
| 039                       |       |            | 085                       |       |            |
| 040                       |       |            | 086                       |       |            |
| 041                       |       |            | 087                       |       |            |
| 042                       |       |            | 088                       |       |            |
| 043                       |       |            | 089                       |       |            |
| 044                       |       |            | 090                       |       |            |
| 045                       |       |            | 091                       |       |            |

| Č. syst.<br>zrychl. volby | Jméno | Tel. číslo | Č. syst.<br>zrychl. volby | Jméno | Tel. číslo |
|---------------------------|-------|------------|---------------------------|-------|------------|
| 092                       |       |            | 138                       |       |            |
| 093                       |       |            | 139                       |       |            |
| 094                       |       |            | 140                       |       |            |
| 095                       |       |            | 141                       |       |            |
| 096                       |       |            | 142                       |       |            |
| 097                       |       |            | 143                       |       |            |
| 098                       |       |            | 144                       |       |            |
| 099                       |       |            | 145                       |       |            |
| 100                       |       |            | 146                       |       |            |
| 101                       |       |            | 147                       |       |            |
| 102                       |       |            | 148                       |       |            |
| 103                       |       |            | 149                       |       |            |
| 104                       |       |            | 150                       |       |            |
| 105                       |       |            | 151                       |       |            |
| 106                       |       |            | 152                       |       |            |
| 107                       |       |            | 153                       |       |            |
| 108                       |       |            | 154                       |       |            |
| 109                       |       |            | 155                       |       |            |
| 110                       |       |            | 156                       |       |            |
| 111                       |       |            | 157                       |       |            |
| 112                       |       |            | 158                       |       |            |
| 113                       |       |            | 159                       |       |            |
| 114                       |       |            | 160                       |       |            |
| 115                       |       |            | 161                       |       |            |
| 116                       |       |            | 162                       |       |            |
| 117                       |       |            | 163                       |       |            |
| 118                       |       |            | 164                       |       |            |
| 119                       |       |            | 165                       |       |            |
| 120                       |       |            | 166                       |       |            |
| 121                       |       |            | 167                       |       |            |
| 122                       |       |            | 168                       |       |            |
| 123                       |       |            | 169                       |       |            |
| 124                       |       |            | 170                       |       |            |
| 125                       |       |            | 171                       |       |            |
| 126                       |       |            | 172                       |       |            |
| 127                       |       |            | 173                       |       |            |
| 128                       |       |            | 174                       |       |            |
| 129                       |       |            | 175                       |       |            |
| 130                       |       |            | 176                       |       |            |
| 131                       |       |            | 177                       |       |            |
| 132                       |       |            | 178                       |       |            |
| 133                       |       |            | 179                       |       |            |
| 134                       |       |            | 180                       |       |            |
| 135                       |       |            | 181                       |       |            |
| 136                       |       |            | 182                       |       |            |
| 137                       |       |            | 183                       |       |            |



---

## ***Kapitola 5***

### ***Mobilní stanice DECT***

Tato kapitola obsahuje podrobný popis obsluhy všech funkcí mobilní stanice DECT. Přečtením kapitoly získáte přehled o rozsáhlých možnostech systému DECT. Ústředny KX-TD816 i KX-TD1323 obsahují volitelnou podporu systému DECT.

---

## 5.1 Bezpečnostní opatření

### 5.1.1 Bezpečnostní pokyny

Věnujte mimořádnou pozornost dále uvedeným bezpečnostním pokynům pro provoz mobilních stanic (PS) systému Panasonic DECT.

#### ◆◆ **Bezpečnost**

1. Nabíječka musí být připojena výhradně do zásuvky elektrického rozvodu, jehož parametry odpovídají údajům v uživatelské příručce, nebo které jsou uvedeny na výrobním štítku nabíječky.
2. Jestliže mobilní stanici nepoužíváte, vypněte ji. Také nabíječku je vhodné odpojit od elektrického rozvodu, když nebude po delší dobu používána.

#### ◆◆ **Instalace**

##### **Provozní prostředí**

1. Nepoužívejte mobilní stanici ani nabíječku v blízkosti vodních zdrojů, jako je např. koupací vana, umývadlo, výlevka apod. Nevhodné jsou rovněž vlhké sklepy.
2. Mobilní stanice ani nabíječka by rovněž neměly být umístěny v blízkosti tepelných zdrojů, jako jsou radiátory ústředního topení, kuchyňské sporáky atd. Teplota provozního prostředí by se měla pohybovat v rozmezí 5°C až 40°C.

##### **Umístění**

1. Nevystavujte mobilní stanici ani nabíječku zatížení těžkými předměty.
2. Dbejte na to, aby na uvedené přístroje neupadly žádné předměty a aby nedošlo k jejich políť jakoukoli kapalinou. Nevystavujte přístroje působení kouře, prachu, vibrací nebo nárazů.
3. Nabíječku umístěte na rovnou a dostatečně pevnou plochu.

#### ◆◆ **Baterie**

S ohledem na snížení nebezpečí požáru nebo zranění obsluhy si pečlivě přečtěte následující pokyny a dodržujte je.

1. Používejte výhradně předepsaný druh baterií.
2. Staré baterie nevyhazujte do ohně, protože by mohly vybuchnout. Při likvidaci starých baterií dodržujte místní vyhlášky pro zacházení s odpady.
3. Nerozebírejte staré baterie. Obsahují agresivní elektrolyt, který může způsobit poleptání kůže nebo zranění očí. Elektrolyt je toxický.
4. Dbejte na to aby se kontakty baterie nedostaly do styku s kovovými předměty, které by je mohly zkratovat. Při zkratu se baterie i vodič silně zahřejí, takže mohou způsobit požár nebo popálení.
5. Nenabíjejte baterie, které jsou dodávány nebo doporučeny k jinému zařízení, protože by mohlo dojít k vytečení agresivního elektrolytu nebo k výbuchu baterie.
6. Nezkoušejte oživovat starší baterie tohoto zařízení působením tepla, protože by mohlo dojít k náhlému vytečení elektrolytu, který je agresivní.
7. Pokud nebudete zařízení delší dobu používat (několik měsíců nebo déle), vyjměte baterie. V období nečinnosti by mohlo dojít k vytečení elektrolytu dovnitř přístroje.
8. Staré baterie co nejdříve vyhoďte, protože by z nich mohl vytéct elektrolyt.

- 
9. Nepřecheovávejte toto zařízení ani jeho baterie v prostředí s vysokou teplotou. Baterie, které jsou kvůli prodloužení životnosti skladovány v lednici je třeba před použitím nechat ohřát na pokojovou teplotu. Dbejte při tom na to, aby na nich nekondenzovala voda.

### ◆◆ **Pro dosažení nejlepšího výkonu**

#### **Dosah**

1. Vzhledem k tomu, že je signál mezi buňkovou a mobilní stanicí přenášen prostřednictvím rádiových vln, závisí dosah zařízení na topografii provozního prostoru, na počasí a na provozních podmínkách.
2. Za normálních okolností je dosah zařízení větší ve volném prostoru než uvnitř budovy. Překážky, jako například zdi, mohou způsobit rušení hovoru parazitními odrazy. Dosah zařízení je omezován také působením kovových předmětů jako jsou vysoké plechové skříně, ocelové armatury železobetonových konstrukcí atd.
3. V prostorách, které jsou z hlediska konstrukce budovy daleko od buňkové stanice nemusí mobilní stanice fungovat.

#### **Rušení**

Hovor přenášený mezi buňkovou a mobilní jednotkou může být příležitostně rušen působením jiných zdrojů elektromagnetického záření jako jsou mikrovlnné trouby, TV přijímače, faxy, rozhlasové přijímače, osobní počítače atd.

Jestliže je hovor rušen, odejděte dále od zdroje rušení.

#### **UPOZORNĚNÍ:**

**S OHLEDEM NA ZABRÁNĚNÍ POŽÁRU ČI ÚRAZU ELEKTRICKÝM PROUDEM NEVYSTAVUJTE VÝROBEK DEŠTI ANI PŮSOBENÍ VLHKOSTI.**

---

## 5.2 Než začnete používat mobilní stanici DECT

### 5.2.1 Než začnete používat mobilní stanici DECT

#### ◆◆ Co je mobilní stanice DECT?

Mobilní stanice DECT Panasonic KX-TD7500 lze používat po doplnění pobočkové ústředny KX-TD816 nebo KX-TD1232 volitelným bezdrátovým systémem, který může být používán souběžně s ostatními telefony.

#### Kapacita

V jednotlivých systémech lze používat následující počet mobilních stanic:

**KX-TD816** 16

**KX-TD1232** 64

V rámci jedné základny (CS Cell Station) lze vést po mobilních stanicích současně čtyři hovory.



#### ◆◆ Registrace mobilní stanice

Před prvním použitím je nutno mobilní stanici zaregistrovat v systému a určit její číslo pobočky. O registraci se poraďte se svým prodejcem.

#### ◆◆ Displej

Displej mobilní stanice má dva řádky a zobrazují se na něm informace vztahující se k jejímu provozu. Kromě toho se na displeji zobrazuje nápověda k volitelným tlačítkům a funkcím, umožňující ovládat mobilní stanici i bez uživatelské příručky. Viz kapitola 5.4.2 Programování mobilní stanice.



**Nonstop servis TELEFONNÍ ÚSTŘEDNÝ**  
volejte dispečink tel. **606 193 950**  
PanaTEL® je specialistou na telefonní ústředny,  
komunikační systémy Panasonic  
[www.PanaTEL.cz](http://www.PanaTEL.cz)

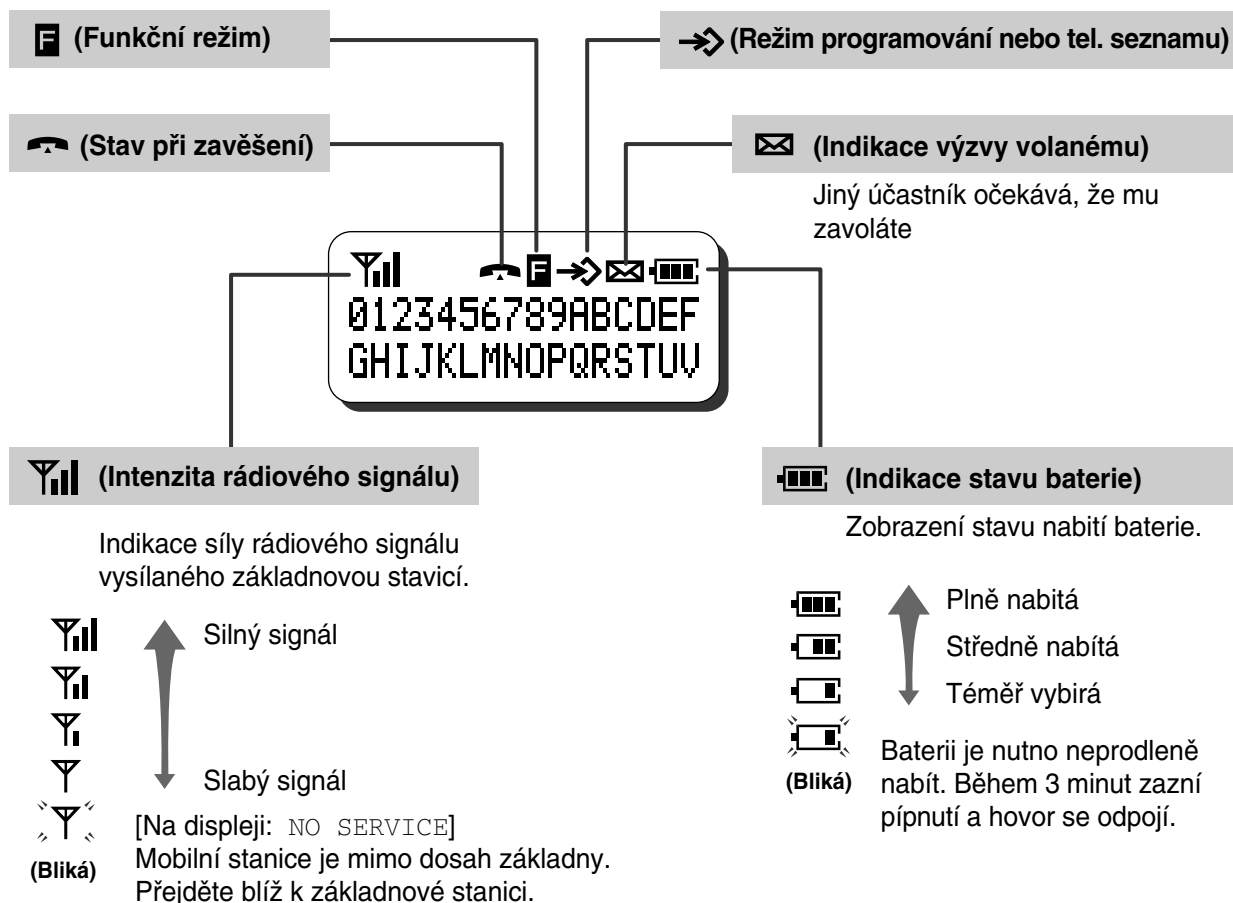

## ◆◆ Nabíjení baterie

Baterii je nutno nabít před prvním zahájením provozu nebo když napětí baterie poklesne. Když začne na displeji blikat symbol „“, nebo když během hovoru zazní každých 5 sekund pípnutí, nebo když se na displeji objeví hlášení „BATTERY EMPTY“, nabijte baterii nebo ji vyměňte za nabitou rezervní baterii. Pokud to neučiníte, hovor bude během tří minut automaticky odpojen.

### Standardní životnost baterie

Předpokládá se plně nabitá baterie Panasonic a pokojová teplota 25°C.

|                        |              |
|------------------------|--------------|
| Provozní režim (hovor) | až 10 hodin  |
| Pohotovostní režim     | až 100 hodin |



**Nonstop servis TELEFONNÍ ÚSTŘEDNÝ**  
volejte dispečink tel. **606 193 950**  
PanaTEL® je specialistou na telefonní ústředny,  
komunikační systémy Panasonic  
[www.PanaTEL.cz](http://www.PanaTEL.cz)

### Instalace baterie

Zaklesněte spodek baterie do pouzdra mobilní stanice a zatlačte ji na místo dokud slyšitelně nezaklapne do aretované polohy.

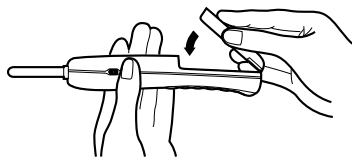

### Výměna baterie

Vypněte vypínač (OFF) abyste předešli ztrátě obsahu paměti, stiskněte uvolňovací tlačítko a vyjměte baterii.

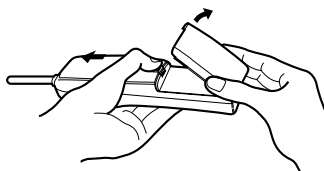

### Nabíjení baterie

a) Připojte k nabíječce síťový napáječ a zapojte ho do zásuvky.

b) Zasuňte mobilní stanici s připojenou baterií do nabíječky.

- Nabíjejte baterii asi 1,5 hodiny.
- Když je nabíjení dokončeno, změní se barva kontrolky z oranžové na zelenou.

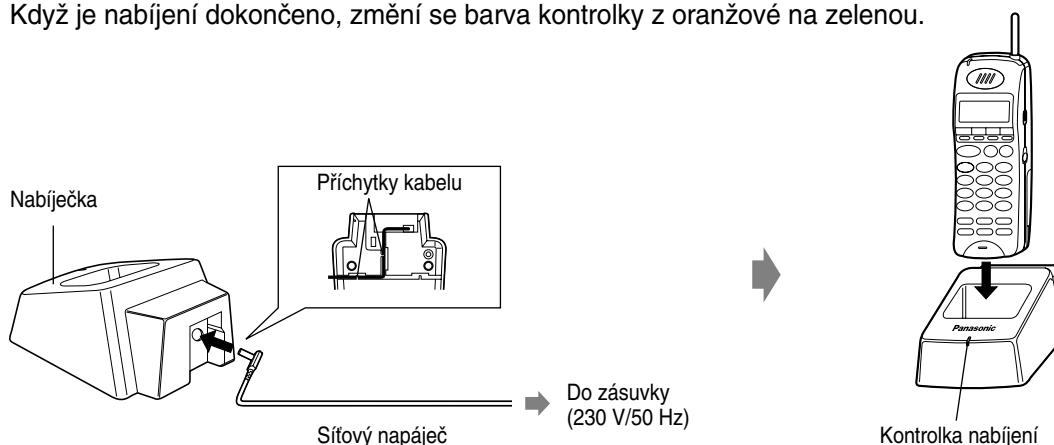

- Baterie je v provozu, když je vypínač mobilní stanice v poloze ON (zapnuto).
- Životnost baterie se může měnit v závislosti na provozních podmínkách a teplotě okolí.
- Používejte výhradně baterie Panasonic.
- Dbejte na to, aby se nabíjecí kontakty baterie nedostaly do styku s kovovými předměty. Mohlo by dojít ke zkratu spojenému s přehřátím a nebezpečím popálení.
- Očistěte kontakty baterie i nabíječky nejméně jedenkrát měsíčně čistým měkkým hadříkem. Znečistěné kontakty mohou být příčinou nedostatečného nabití baterie.
- Mobilní stanice může přijímat hovory i během nabíjení.
- Nemusíte se obávat přebíjení baterie.



- Síťový napáječ slouží současně jako hlavní vypínač. Dbejte proto na to, aby byl zapojen do dobře přístupné zásuvky v blízkosti zařízení.

---

## ◆◆ **Číslo funkce**

Obsluha některých funkcí vyžaduje zadání příslušného čísla funkce (a případně dalších parametrů). Existují dva dále uvedené typy čísel funkcí:

- Měnitelné číslo funkce
- Pevné číslo funkce

Pevné číslo funkce nelze změnit. Měnitelné číslo funkce však pro usnadnění obsluhy změnit lze. Případnou změnu čísel funkcí konzultujte se svým prodejcem. V této příručce jsou ve výkladu obsluhy funkcí použita výchozí čísla funkcí (přiřazená při výrobě).

Tlačítko s měnitelným číslem funkce je napůl stínované . Pokud jste změнили číslo funkce, používejte nové číslo. Nově přiřazená čísla funkcí si poznamenejte do „Seznamu čísel funkcí“ v Dodatcích.

## ◆◆ **Číslo pobočky / Systémové číslo DECT**

Pokud to je v rámci programování mobilní stanice povoleno (viz oddíl 5.4.2), může se na displeji v pohotovostním režimu zobrazit číslo vaší pobočky a/nebo číslo připojeného systému DECT.

## ◆◆ **Tóny**

Během obsluhy funkce nebo po jejím ukončení uslyšíte různé potvrzovací tóny. Viz oddíl 6.4.1 Význam jednotlivých tónů (Dodatky).

## ◆◆ **Příklady**

Uvedené příklady a ukázky zobrazení na displeji se vztahují na mobilní stanici připojenou k ústředně KX-TD1232.

## ◆◆ **Omezení**

Programováním systému mohou být některé funkce pro váš telefon zakázané. Zeptejte se správce systému nebo prodejce.

## ◆◆ **Popis ikon**

Dále uvedené ikony zobrazují dostupnost funkcí, poznámky a ovládání funkcí. Podrobnosti jsou uvedeny v kapitole 2.1.1 „Před zahájením provozu telefonu“.













Při obsluze zařízení si můžete usnadnit práci prostřednictvím ikon uvedených na vnitřní straně zadní části obalu této příručky.



**Nonstop servis TELEFONNÍ ÚSTŘEDNY**  
volejte dispečink tel. **606 193 950**  
PanaTEL® je specialistou na telefonní ústředny,  
komunikační systémy Panasonic  
[www.PanaTEL.cz](http://www.PanaTEL.cz)

## ◆◆ Popis tlačítek









Pro ovládání mobilní stanice slouží řada tlačítek, jejich význam je uveden níže.

|   |   |   |   |
|---|---|---|---|
|    | INTERCOM: Slouží pro uskutečnění a příjem vnitřních hovorů.   |    | Víceúčelová CO tlačítka (F1 až F3): Slouží pro příjem nebo uskutečnění vnějšího hovoru. Tlačítko Loop-CO je vždy přiřazeno jako tlačítko F1. Stisknutím tohoto tlačítka je automaticky obsazena volná vnější linka. Tlačítka F2 a F3 mohou být rovněž použita jako funkční tlačítka (je nutné přiřazení tlačítka). Výraz v závorkách, např (Save) znamená, že dané tlačítko bylo přiřazeno funkci „Save“. |
|    | TALK: Tlačítko slouží pro uskutečnění hovoru, příjem hovoru nebo ukončení hovoru.   |   |   |
|    | CANCEL: Slouží pro ukončení hovoru a pro opuštění telefonního seznamu nebo funkčního režimu.                                |   |   |
|    | CLEAR / TRANSFER: Tlačítko slouží pro smazání chybně zadaného čísla při volbě nebo pro přepojení hovoru jinému účastníkovi. |    | BOOK: Slouží pro vstup do režimu telefonního seznamu nebo pro volbu menu ve funkčním režimu.  |
|    | HOLD: Slouží pro přidržení hovoru.  |    | FLASH: Slouží pro odpojení aktuálního hovoru a uskutečnění jiného hovoru bez zavěšení mikrotelefonu.  |
|    | Funkční tlačítko: Slouží pro vyvolání funkčního režimu nebo (ve spojitosti s dalšími tlačítky) k aktivaci funkce.           |    | Vypínač. Slouží pro zapnutí (ON) nebo vypnutí (OFF) mobilní stanice.<br>ON (●) nebo OFF (○).  |
|  | AUTO / OK: Slouží pro systémovou zrychlenou volbu a pro uložení programových změn.  |  | Tlačítko řízení hlasitosti: V zavěšeném stavu nebo během vyzvánění slouží pro nastavení hlasitosti vyzvánění (sedm úrovní, vypnuto a vibrační režim). Během hovoru se používá pro nastavení hlasitosti sluchátka (tři úrovně). Nastavená úroveň hlasitosti je indikována na displeji odpovídajícím počtem hvězdiček.  |
|  | REDIAL: Slouží pro opakování volby posledního čísla.  |   |   |



**Nonstop servis TELEFONNÍ ÚSTŘEDNÝ**  
volejte dispečink tel. **606 193 950**  
PanaTEL® je specialistou na telefonní ústředny,  
komunikační systémy Panasonic  
[www.PanaTEL.cz](http://www.PanaTEL.cz)



|   |   |   |  |
|---|---|---|--|
|  | PAUSE  : Slouží pro vložení pauzy do čísla během volby.  |  | CONF  : Slouží pro ustavení konference tří účastníků. |
|  | FWD/DND  : Slouží pro přepojení hovoru nebo pro aktivaci funkce Nevyrušovat (DND).               |  | TONE: Slouží pro dočasnou změnu režimu volby na tónovou volbu.   |
|  | MESSAGE  : Slouží pro upozornění obsazené pobočky nebo pro zpětné volání odesílateli upozornění. |   |  |



- Tato tlačítka lze rovněž aktivovat pomocí displeje. Viz kapitola 5.3.9 „Nastavení funkčních tlačítek na displeji“.

## Ukázka postupu obsluhy

V následujícím obrázku je popsána ukázka obsluhy určité funkce.

### 5.3.6 Použití telefonního seznamu

#### Ukládání čísel a jmen

Pomocí mobilní stanice můžete ukládat, upravovat nebo mazat jednotlivé položky jako v telefonním seznamu mobilní stanice, tak i v seznamu pro systémovou zrychlenou volbu.

The screenshot shows the PS menu with the following steps and options:

- Press **F** and **BOOK** icons, then **OK**.
- Press **OK**.
- Press **OK**.
- Enter **jméno** (name), then **OK**.
- Press **FUNCTION** and **BOOK** icons, then **OK**.
- Press **OK**.
- Press **OK**.
- Enter **telefonní č.** (phone number), then **OK**.
- Press **OK**.
- Press **OK**.
- Press **OK**.

Options shown in the menu include: MODIFY BOOK, PS-NEW-ENTRY, ENTER NAME =1/99 REMAINS, <Example> Panasonic, Panasonic ENTER PHONE-NO., and STORED. A 'CANCEL' option is also visible at the bottom.

Podtitulek funkce

Popis funkce

Postup obsluhy

Ukázky zobrazení displeje jsou pro usnadnění orientace uvedeny v šedém podložení. Popis ikon je uveden na str. 6 - 23 a na vnitřní straně obalu této příručky.

Podmínky



- Chcete-li uložit pouze telefonní číslo, vynechte postup pro uložení jména.
- \*1 **Zadávaní znaků** viz str. 5 - 25.
- \*2 Kód pro přístup na vnější linku není nutný.

Rady a doporučení



Telefonní seznamy lze zablokovat, takže nebudou přístupné dalším uživatelům.



- Přizpůsobení mobilní stanice (PS)**
- 5.4.2 Programování PC - Změna úvodního nastavení  
Zablokování telefonního seznamu

#### Odkazy na programování:

Zde jsou uvedeny odkazy vztahující se k potřebnému programování. Viz Přizpůsobení mobilní stanice.

## 5.3 Obsluha

### 5.3.1 Volání

#### ◆◆ Volání jiné pobočky

##### ◆ Volání jiné pobočky (vnitřní hovor)



<Příklad>

Když voláte pana Dvořáka...  
...který má číslo pobočky 123.

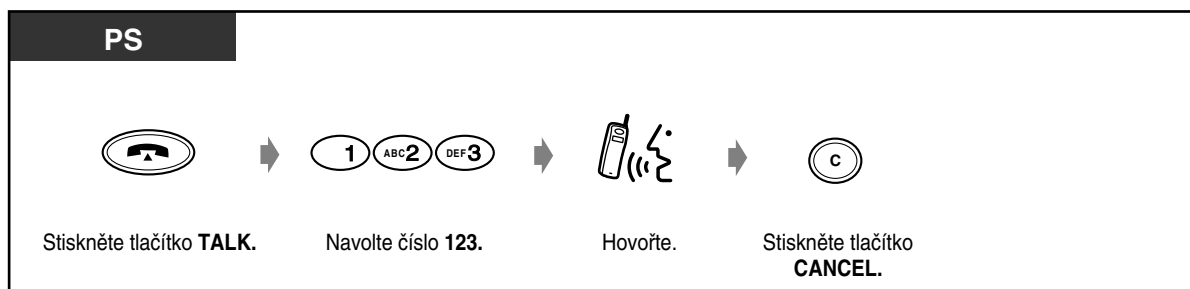

- Hovor lze rovněž ukončit vložením mobilní stanice do nabíječky nebo stisknutím tlačítka TALK.
- Jestliže symbol „Y“ na displeji bliká, přemístěte se blíže k základnové stanici dokud symbol nepřestane blikat a opakujte volání.









- **Máte napsaný seznam poboček?**  
Zapište si čísla poboček do seznamu v kapitole 6.3.1 „Telefonní seznamy, Pobočky DECT“ a zkopírujte si jej pro běžnou potřebu.
- **Ověření volaného čísla před spojením**  
Vyzvednutí můžete provést až po ověření navoleného čísla. Pokud zjistíte chybu, můžete jednotlivé číslice postupně zprava mazat tlačítkem CLEAR.
- **Předávání hovoru:**  
Jestliže se během hovoru pohybujete, buňkové stanice se automaticky přepínají aniž by byl hovor přerušen.  
Předávání je účinné pouze během hovoru (vyjma konferenčního hovoru).  
Funkce předávání hovoru je také neúčinná, když je přepínaná buňková stanice obsazená nebo když v daném okruhu není další buňková stanice.

## ◆◆ Volání účastníka na vnější lince

Před voláním účastníka na vnější lince musíte nejdříve obsadit některou vnější linku, protože vnější hovory se uskutečňují prostřednictvím systému.

Obsadte vnější linku některou z následujících metod.

- Stiskněte tlačítko , které je volné.
- Navolte číslo  pro automatický přístup na vnější linku. Systém automaticky vybere volnou vnější linku.
- Navolte číslo skupiny vnějších linek   až  .

## ◆ Použití víceúčelového tlačítka CO



## ◆ Použití automatického přístupu na vnější linku / čísla vnější linky

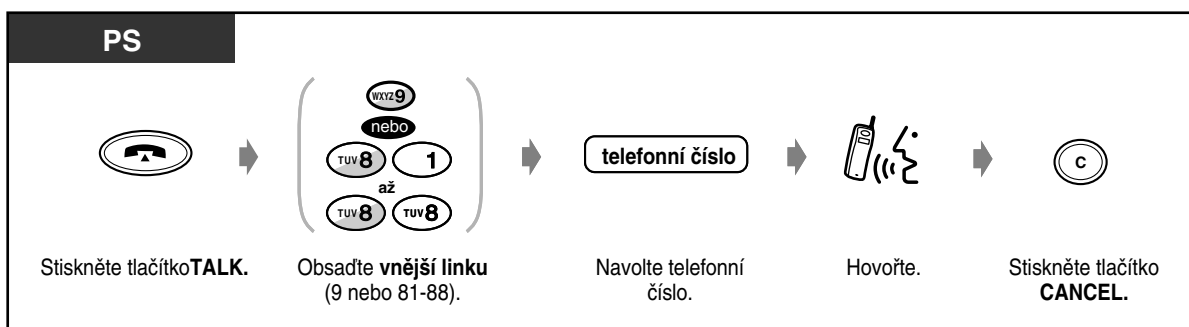

- Hovor lze rovněž ukončit vložením mobilní stanice do nabíječky nebo stisknutím tlačítka TALK.
- Jestliže symbol „“ na displeji bliká, přemístěte se blíže k základnové stanici dokud symbol nepřestane blikat a opakujte volání.



**Nonstop servis TELEFONNÍ ÚSTŘEDNY**  
volejte dispečink tel. **606 193 950**  
PanaTEL® je specialistou na telefonní ústředny,  
komunikační systémy Panasonic  
[www.PanaTEL.cz](http://www.PanaTEL.cz)



- **Tísňové volání**

Předem naprogramovaná tísňová čísla je možno navolit bez jakéhokoli omezení. Vnější linka je v tomto případě obsazena automaticky.

- **Automatické vyhledání levnějšího spojení**

Obsadte vnější linku navolením čísla „9“ nebo stisknutím tlačítka Loop-CO (automatické obsazení přístupné volné linky nebo **ARS** - automatické hledání cesty). Tlačítko F1 je vždy přiřazeno jako tlačítko Loop-CO.

- **Ověření volaného čísla před spojením**

Vyzvednutí můžete provést až po ověření navoleného čísla. Pokud zjistíte chybu, můžete jednotlivé číslice postupně zprava mazat tlačítkem CLEAR.

- **Informace o hovoru**

Opakovaným stisknutím tlačítka FWD/DND lze zobrazit dále uvedené informace:

**<Příklad>**

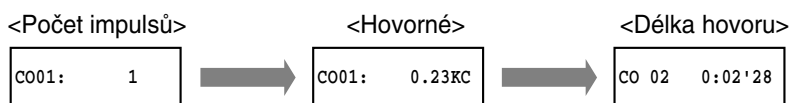

**Přizpůsobení mobilní stanice**

- 5.4.3 Programování pobočkové ústředny - Přizpůsobení tlačítek. Vytvoření nebo změna tlačítka Loop-CO, Group-CO a Single-CO.



**Nonstop servis TELEFONNÍ ÚSTŘEDNY**  
volejte dispečink tel. **606 193 950**  
PanaTEL® je specialistou na telefonní ústředny,  
komunikační systémy Panasonic  
[www.PanaTEL.cz](http://www.PanaTEL.cz)

## 5.3.2 Příjem hovorů

Příchozí hovor je mobilní stanicí hlášen buď běžným nebo vibračním vyzváněním, přičemž se na displeji zobrazí číslo volající vnější linky nebo pobočky.

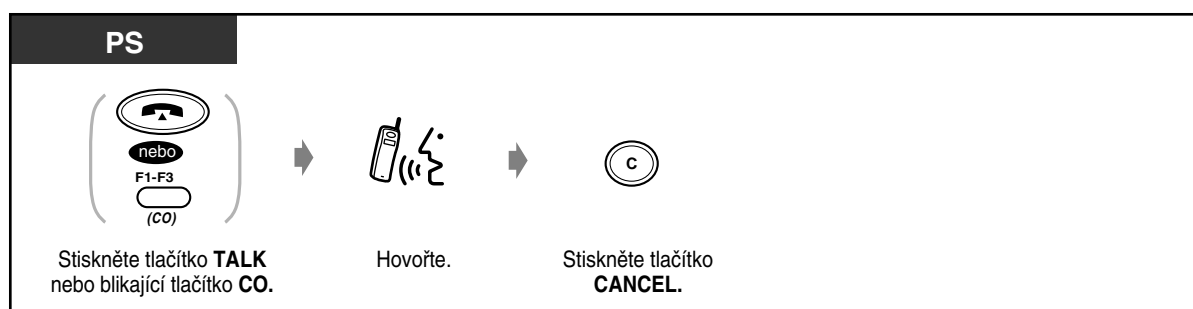

- Hovor lze rovněž ukončit vložením mobilní stanice do nabíječky nebo stisknutím tlačítka TALK.



### • Volba vibračního vyzvánění

Stiskněte tlačítko pro nastavení hlasitosti dokud se nezobrazí hlášení „VIBRATION CALL“. Uvedené tlačítko slouží rovněž pro změnu hlasitosti vyzvánění, která je na displeji indikována odpovídajícím počtem hvězdiček.

- **Když je mobilní stanice v nabíječce**, přijměte hovor vyjmutím mobilní stanice (Rychlá odpověď).
- **Když máte k mobilní stanici připojenu náhlavní soupravu**, můžete zvolit odpověď bez vyzvednutí (Režim automatické odpovědi).



### Přízpůsobení mobilní stanice

- 5.4.2 Programování mobilní stanice - Změna úvodního nastavení.  
Aktivace režimu rychlé odpovědi  
Příjem hovoru se uskuteční pouhým vyjmutím PS z nabíječky.  
Aktivace režimu automatické odpovědi  
Volba režimu příjmu hovorů při použití náhlavní soupravy.



**Nonstop servis TELEFONNÍ ÚSTŘEDNY**  
volejte dispečink tel. **606 193 950**  
PanaTEL® je specialistou na telefonní ústředny,  
komunikační systémy Panasonic  
[www.PanaTEL.cz](http://www.PanaTEL.cz)

### 5.3.3 Opakování volby

Tato funkce je vhodná, když potřebujete opakovaně volat stejnému účastníkovi na vnější lince.

- Opakování volby posledně volaného čísla.
- Uložení čísla do paměti a opakování volby.

#### ◆◆ Opakování volby posledně volaného čísla

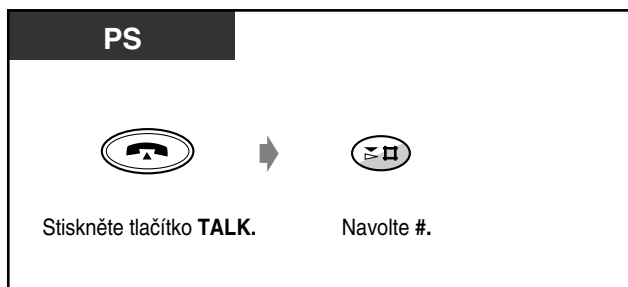

#### ◆◆ Opakování volby jednoho z posledních pěti volaných čísel na vnější lince



#### ◆ Smazání všech čísel v deníku hovorů

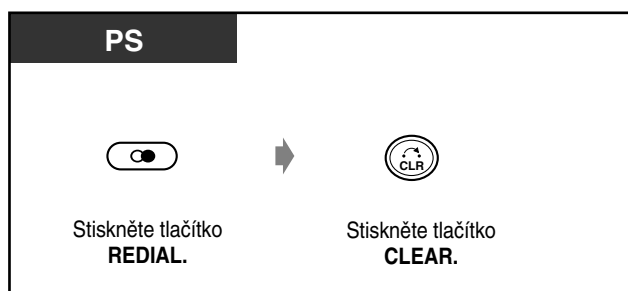

**Nonstop servis TELEFONNÍ ÚSTŘEDNY**  
volejte dispečink tel. **606 193 950**  
PanaTEL® je specialistou na telefonní ústředny,  
komunikační systémy Panasonic  
[www.PanaTEL.cz](http://www.PanaTEL.cz)

## 5.3.4 Přidržení hovoru

- Přidržení hovoru
- Zamezení ostatním uživatelům vyvolat vámi přidržený hovor.



- Není-li přidržený hovor vyvolán v předem určené době, zazní jako upomínka výstražný tón.
- Když není přidržený hovor vyvolán během třiceti minut, automaticky se odpojí.

### ◆◆ Přidržení hovoru (běžné)

**PS**

Během hovoru.



Stiskněte tlačítko  
**HOLD.**

### ◆ Vvolání přidrženého hovoru

**PS**

- **Hovor přidržený pobočkou**



Stiskněte blikající tlačítko **CO** Hovořte.  
nebo tlačítko **INTERCOM.**

- **Vnější hovor přidržený na jiné pobočce**



Tón C. Hovořte.

Stiskněte blikající tlačítko **CO** nebo navolte  
**53 a číslo přidržené linky (01-54).**

- **Vnitřní hovor přidržený na jiné pobočce**

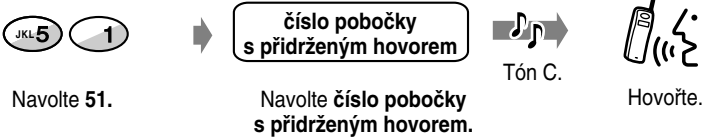

Navolte **51.** Hovořte.

Navolte **číslo pobočky s přidrženým hovorem.**

Tón C.





- Kontrolka tlačítka CO nebo INTERCOM indikuje aktuální stav:  
**Bliká zeleně:** váš přidržžený hovor.  
**Bliká červeně:** hovor přidržžený jinou pobočkou.
- Přidržen lze jeden vnitřní nebo jeden vnější hovor.
- **Pro přidržzení několika hovorů** použijte funkci „Parkování hovorů“.

### ◆◆ Zamezení ostatním účastníkům vyvolat vámi přidržžené hovory (výlučné přidržení hovoru)

Přidržený hovor může vyvolat pouze pobočka, která jej přidržela.

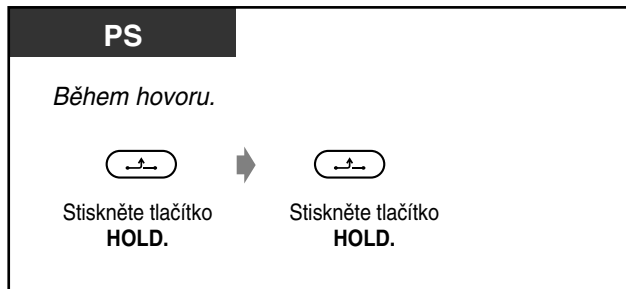

### ◆ Vyvolání přidržného hovoru

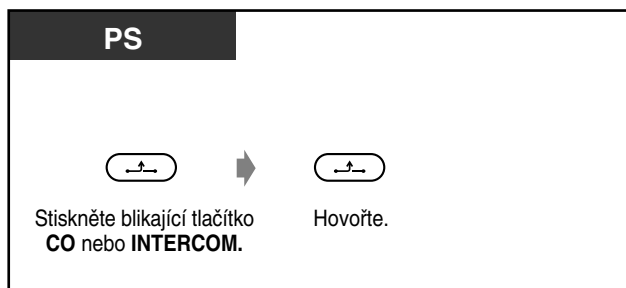

- Kontrolka tlačítka CO nebo INTERCOM indikuje aktuální stav:  
**Bliká zeleně:** váš přidržžený hovor.  
**Bliká červeně:** hovor přidržžený jinou pobočkou.
- Přidržen lze jeden vnitřní nebo jeden vnější hovor.



**Nonstop servis TELEFONNÍ ÚSTŘEDNÝ**  
volejte dispečink tel. **606 193 950**  
PanaTEL® je specialistou na telefonní ústředny,  
komunikační systémy Panasonic  
[www.PanaTEL.cz](http://www.PanaTEL.cz)

## 5.3.5 Přepojení hovoru

— Přepojení na pobočku.

— Přepojení na vnější linku.

### ◆◆ Přepojení hovoru na pobočku

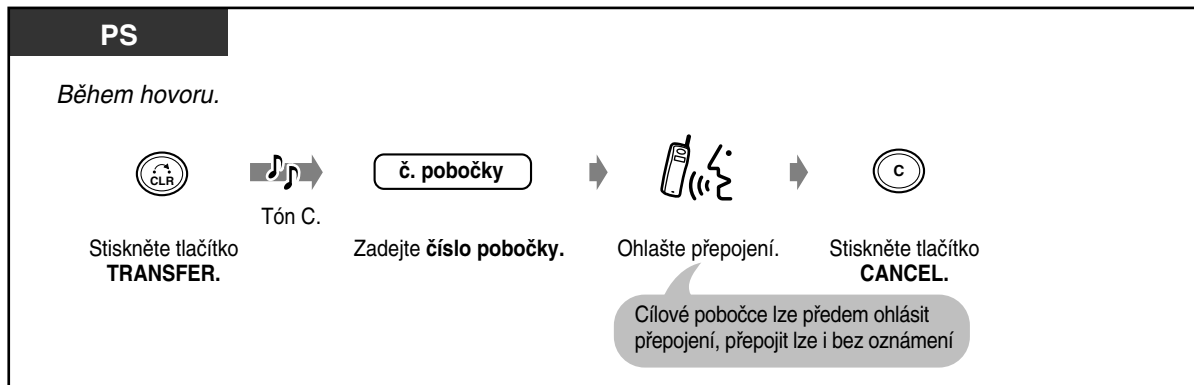

### ◆◆ Přepojení hovoru na vnější linku

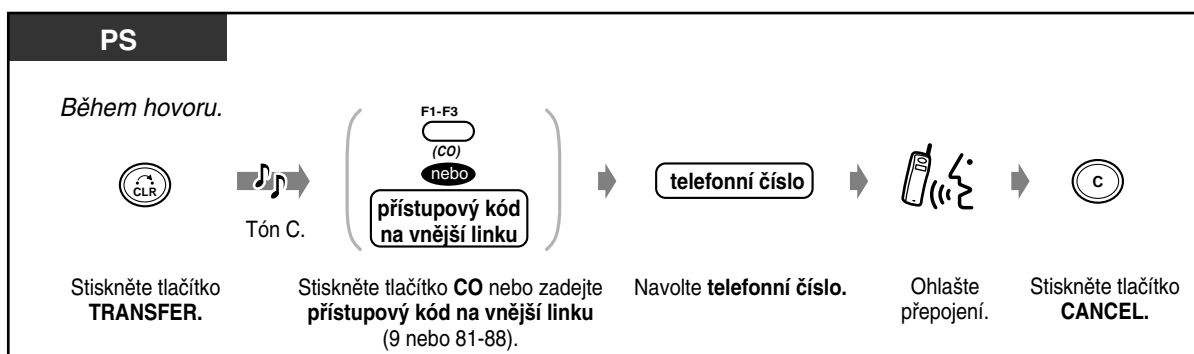

- Pokud se chcete před odpovědí cílové stanice vrátit k přidruženému hovoru, stiskněte tlačítko TRANSFER, odpovídající tlačítko CO nebo tlačítko INTERCOM
- Pro návrat k hovoru po dokončeném přepojení na vnější linku stiskněte odpovídající tlačítko CO.
- Jestliže slyšíte výstražný tón, cílová pobočka na volání neodpovídá. Přijměte hovor.



**Nonstop servis TELEFONNÍ ÚSTŘEDNY**  
volejte dispečink tel. **606 193 950**  
PanaTEL® je specialistou na telefonní ústředny,  
komunikační systémy Panasonic  
[www.PanaTEL.cz](http://www.PanaTEL.cz)

## 5.3.6 Použití telefonních seznamů

- Uložení čísel a jmen
- Uskutečňování hovorů pomocí telefonního seznamu
- Zadávání znaků

Do telefonního seznamu lze ukládat jména a/nebo telefonní čísla. Telefonní číslo se navolí po vyhledání jména nebo čísla ze seznamu. Existují čtyři typy telefonních seznamů, včetně jednoho seznamu mobilní stanice a tří seznamů pobočkové ústředny (PBX).

### Telefonní seznam mobilní stanice:

Do tohoto seznamu lze uložit až 100 telefonních čísel a jmen účastníků na vnějších linkách.

### Telefonní seznam pro systémovou zrychlenou volbu (PBX):

Z mobilní stanice lze uskutečnit hovor prostřednictvím čísel a jmen uložených v paměti systému (max. 500 čísel).

### Telefonní seznam poboček (PBX):

Z mobilní stanice lze uskutečnit hovor prostřednictvím jmen poboček uložených v paměti systému.

### Telefonní seznam pro individuální zrychlenou volbu (PBX):

Z mobilní stanice lze uskutečnit hovor prostřednictvím soukromých čísel a jmen uložených v paměti systému (max. 10 čísel).

## ◆◆ Ukládání jmen a čísel

Prostřednictvím mobilní stanice lze ukládat, upravovat a mazat záznamy v telefonním seznamu mobilní stanice nebo v telefonním seznamu individuální zrychlené volby.

### Postup zobrazení na displeji „MODIFY BOOK“

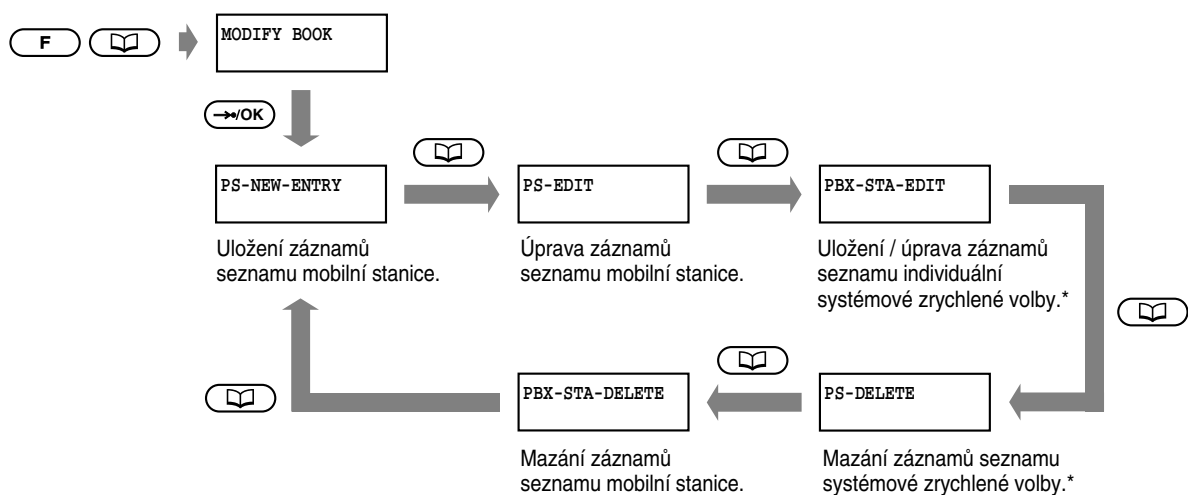

- \*Zobrazeno pouze v případě registrace systémem Digital Super Hybrid značky Panasonic.

## ◆ Uložení záznamu do telefonního seznamu mobilní stanice

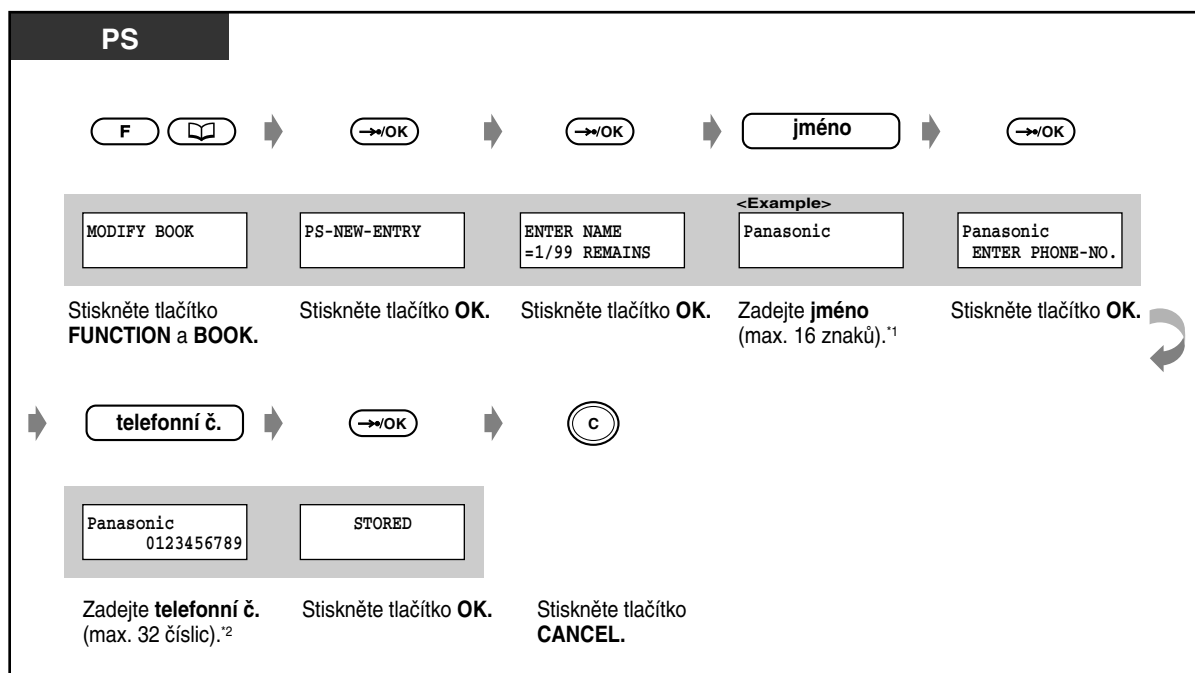

- **Jak uložit nejdříve tel. číslo a potom jméno:**



- **Chcete-li uložit pouze telefonní číslo, vynechejte krok pro zadání jména.**

- <sup>\*1</sup> **Zadávání znaků** viz str. 5-25.

- <sup>\*2</sup> Zadání kódu pro přístup na vnější linku není nutný.



**Nonstop servis TELEFONNÍ ÚSTŘEDNY**  
 volejte dispečink tel. **606 193 950**  
 PanaTEL® je specialistou na telefonní ústředny,  
 komunikační systémy Panasonic  
[www.PanaTEL.cz](http://www.PanaTEL.cz)

## ◆ Úprava záznamu v telefonním seznamu mobilní stanice

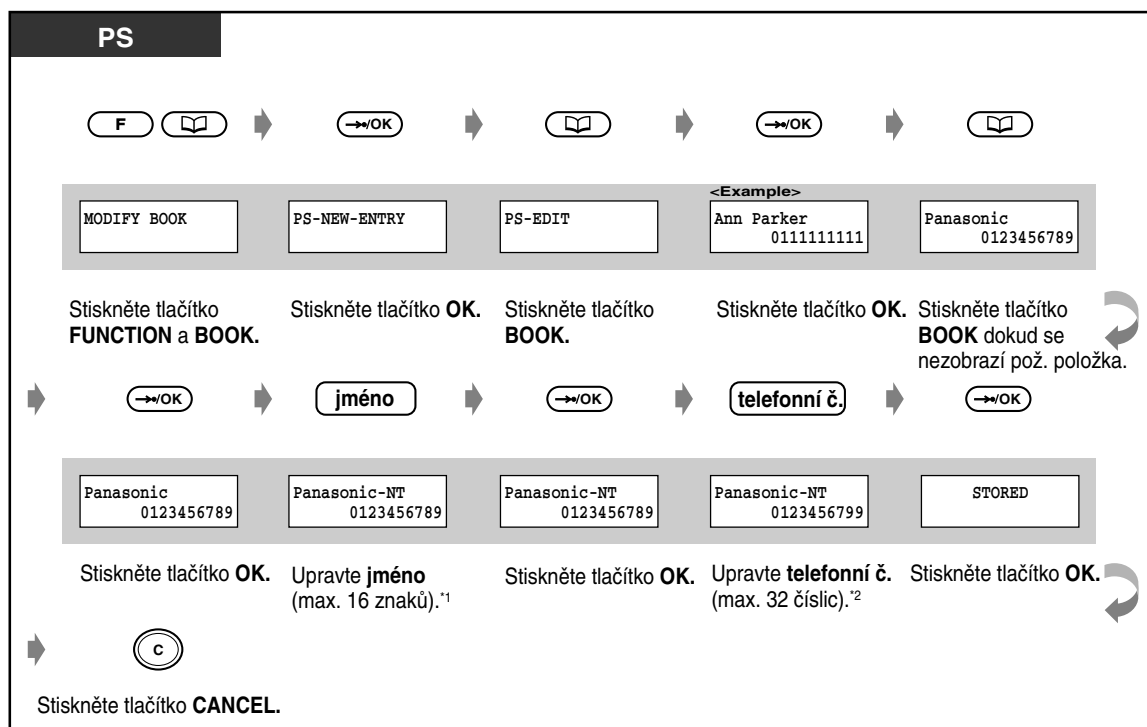

- <sup>1</sup> **Zadávání znaků** viz str. 5 - 25.
- <sup>2</sup> **Při změně čísla** smazejte tlačítkem CLEAR potřebné číslice zleva a potom zadejte opravené číslo.  
**Pro posun kurzoru v rámci čísla použijte tlačítka #** (posun doleva) nebo \* (posun doprava).



**Nonstop servis TELEFONNÍ ÚSTŘEDNÝ**  
 volejte dispečink tel. **606 193 950**  
 PanaTEL® je specialistou na telefonní ústředny,  
 komunikační systémy Panasonic  
[www.PanaTEL.cz](http://www.PanaTEL.cz)

◆ **Uložení / úprava záznamu v telefonním seznamu pro individuální zrychlenou volbu (PBX)**

PS

|             |              |              |                                       |                          |
|-------------|--------------|--------------|---------------------------------------|--------------------------|
| MODIFY BOOK | PS-NEW-ENTRY | PBX-STA-EDIT | <Example><br>Ann Parker<br>0111111111 | Ann Parker<br>0111111111 |
|-------------|--------------|--------------|---------------------------------------|--------------------------|

Stiskněte tlačítko **FUNCTION** a **BOOK**.      Stiskněte tlačítko **OK**.      Stiskněte tlačítko **BOOK** dokud se nezobrazí výše uvedené hlášení.      Stiskněte tlačítko **OK**.      Stiskněte **BOOK** dokud se nezobrazí prázdné místo (pro nový záznam) nebo položka pro požadovanou úpravu.

|                         |                            |                            |                            |        |
|-------------------------|----------------------------|----------------------------|----------------------------|--------|
| Panasonic<br>0123456789 | Panasonic-NT<br>0123456789 | Panasonic-NT<br>0123456789 | Panasonic-NT<br>0123456799 | STORED |
|-------------------------|----------------------------|----------------------------|----------------------------|--------|

Stiskněte tlačítko **OK**.      Zadejte **jméno** (max. 10 znaků).<sup>1</sup>      Stiskněte tlačítko **OK**.      Upravte **telefonní č.** (max. 16 číslic).<sup>2</sup>      Stiskněte tlačítko **OK**.

Stiskněte tlačítko **CANCEL**.

Před uložením čísla na vnější lince je nutno uložit přístupový kód na vnější linku (9 nebo 81-88).



- <sup>1</sup> **Zadávání znaků** viz str. 5 - 25.
- <sup>2</sup> **Při změně čísla** smazejte tlačítkem CLEAR potřebné číslice zleva a potom zadejte opravené číslo.  
**Pro posun kurzoru v rámci čísla použijte tlačítka #** (posun doleva) nebo \* (posun doprava).



**Nonstop servis TELEFONNÍ ÚSTŘEDNY**  
volejte dispečink tel. **606 193 950**  
PanaTEL® je specialistou na telefonní ústředny,  
komunikační systémy Panasonic  
[www.PanaTEL.cz](http://www.PanaTEL.cz)

## ◆ Mazání záznamu v telefonním seznamu pro individuální zrychlenou volbu (PBX)

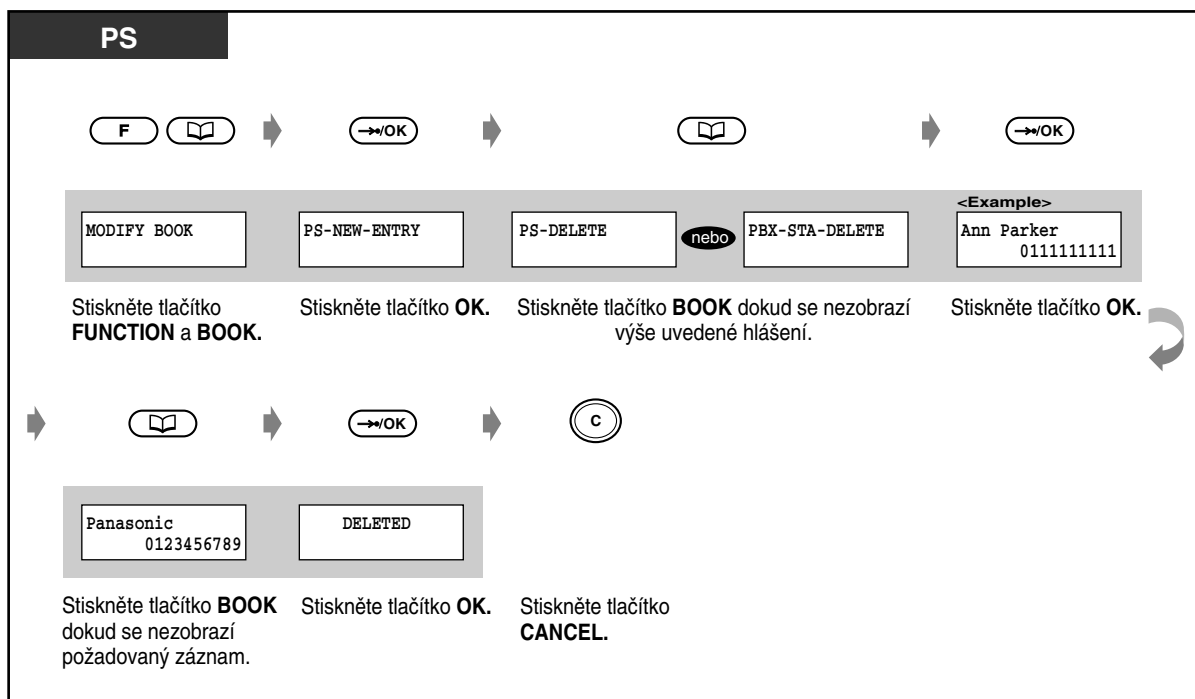

## ◆◆ Volání pomocí telefonních seznamů

Pro volbu pomocí telefonních seznamů slouží čtyři displeje.

Postup zobrazení na displeji pro volbu z telefonního seznamu

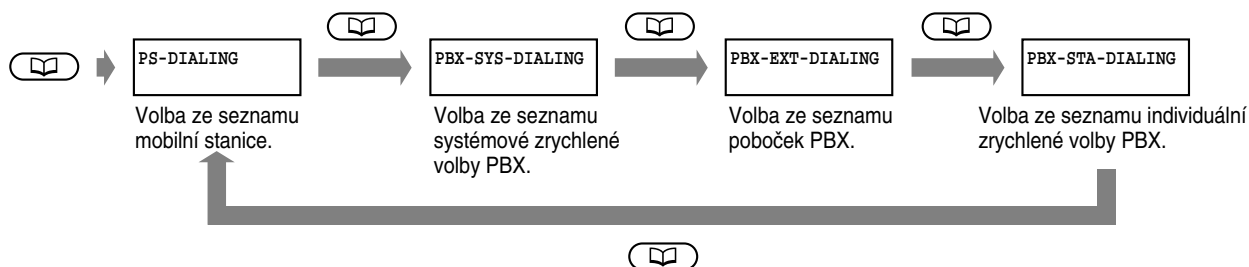

- Uvedené displeje se nezobrazí v případě registrace na digitálních super-hybridních systémech jiných výrobců. V takovém případě se telefonní seznam zobrazí postisknutí tlačítka **BOOK**.
- **Příchozí hovor je možno přepojit na číslo uložené v telefonním seznamu.** V takovém případě stiskněte během hovoru tlačítko **TRANSFER** a potom vyberte požadovanou položku ze seznamu.



**Nonstop servis TELEFONNÍ ÚSTŘEDNY**  
volejte dispečink tel. **606 193 950**  
PanaTEL® je specialistou na telefonní ústředny,  
komunikační systémy Panasonic  
[www.PanaTEL.cz](http://www.PanaTEL.cz)

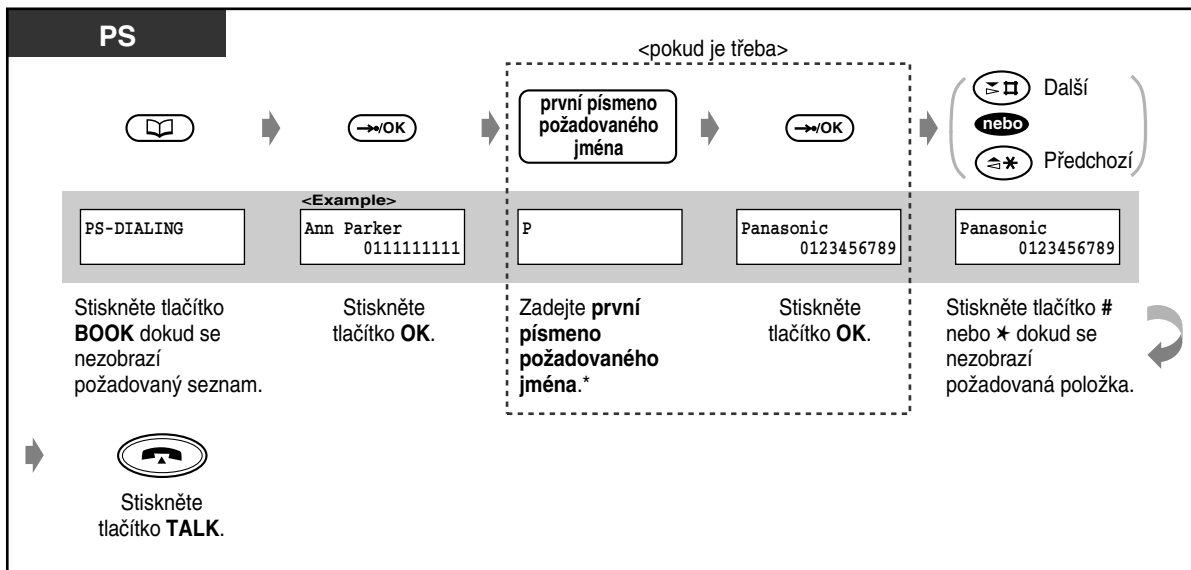

- \*1 **Zadávání znaků** viz str. 5-25.
- Telefonní seznamy je možno zamknout, takže je jiní uživatelé nemohou prohlížet. Když jsou seznamy zamknuté, zobrazí se po stisknutí tlačítka BOOK hlášení „DIRECTORY LOCK“.

#### **Prizpůsobení mobilní stanice**

- 5.4.2 Programování mobilní stanice - Změna úvodního nastavení.  
Blokování telefonního seznamu  
Zamknutí a odemknutí telefonních seznamů.

#### **Zadávání znaků**

Při ukládání jmen nebo vzkazů zadávejte znaky dále uvedeným způsobem. V tabulce na následující stránce jsou uvedeny znaky příslušející každému tlačítku. Alfnumerické znaky se zadávají tlačítky číselníku telefonu.

Příklad: Tlačítkem 2 se zadávají písmena A, a, B, b, C nebo c.

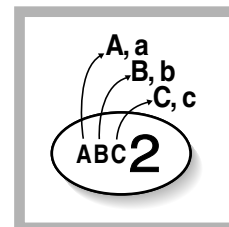

- **Zadané znaky lze mazat zprava** stisknutím tlačítka CLEAR.
- **Pro posun kurzoru** v rámci čísla použijte tlačítka # (posun doleva) nebo \* (posun doprava).



**Nonstop servis TELEFONNÍ ÚSTŘEDNY**  
volejte dispečink tel. **606 193 950**  
PanaTEL® je specialistou na telefonní ústředny,  
komunikační systémy Panasonic  
[www.PanaTEL.cz](http://www.PanaTEL.cz)



## Tabulka zadávání znaků

| Tlačítka | Pořadí zobrazování po stisknutí tlačítka |
|----------|--|
| 1        | Ä ä Ö ö Ü ü 1                            |
| 2        | A a B b C c 2                            |
| 3        | D d E e F f 3                            |
| 4        | G g H h I i 4                            |
| 5        | J j K k L l 5                            |
| 6        | M m N n O o 6                            |
| 7        | P p Q q R r S s 7                        |
| 8        | T t U u V v 8                            |
| 9        | W w X x Y y Z z 9                        |
| 0        | (mezera) . : / — ( ) 0                   |
| *        | Posun kurzoru doleva                     |
| #        | Posun kurzoru doprava                    |

<Příklad> Zadání jména „Ann“.

|      |                     |                         |
|------|---------------------|-------------------------|
| A    | n                   | n                       |
| ABC2 | MNO6 MNO6 MNO6 MNO6 | ≠ □ MNO6 MNO6 MNO6 MNO6 |



**Nonstop servis TELEFONNÍ ÚSTŘEDNY**  
 volejte dispečink tel. **606 193 950**  
 PanaTEL® je specialistou na telefonní ústředny,  
 komunikační systémy Panasonic  
[www.PanaTEL.cz](http://www.PanaTEL.cz)

### 5.3.7 Použití mobilní stanice paralelně s drátovým telefonem (Super EXtra Device Ports [SXDP])

Mobilní stanici lze používat paralelně s drátovým systémovým telefonem (PT) nebo standardním telefonem (SLT). V režimu SXDP jsou příchozí hovory na drátový telefon spojeny také na paralelní mobilní stanici, zatímco příchozí hovory na mobilní stanici jsou spojeny pouze na ni. Když je jeden z telefonů obsazený, je možno volat z druhého telefonu.

#### ◆ Aktivace

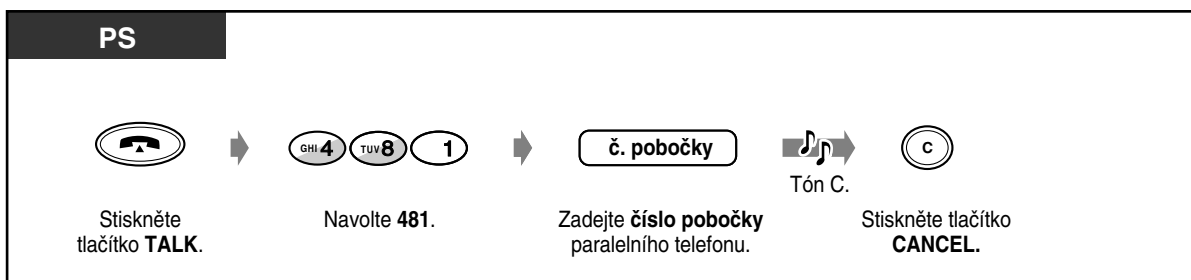

#### ◆ Deaktivace

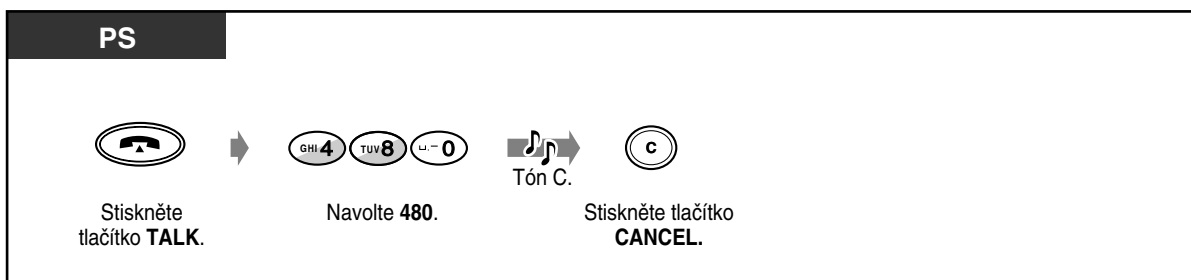

- Paměť deníku odchozích hovorů lze používat mobilní stanicí a paralelním telefonem.
- Některé drátové telefony nemají uvedenou funkci povolenu.

### 5.3.8 Zamknutí klávesnice

Když je tato funkce aktivní, lze přijímat hovory avšak nelze volat.

#### ◆ Zamknutí / odemknutí

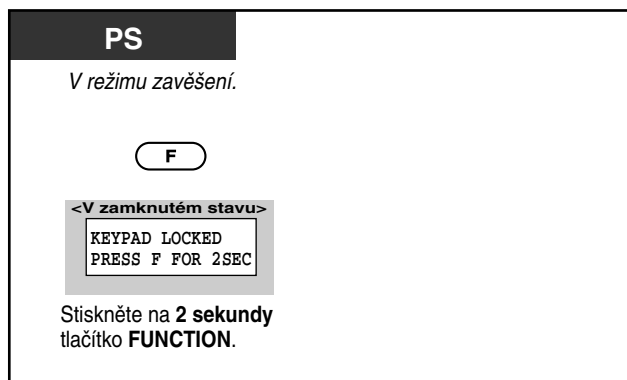

## 5.3.9 Výběr funkčního tlačítka na displeji

Operací z displeje lze aktivovat následující tlačítka.

- Tlačítko PAUSE
- Tlačítko FWD/DND
- Tlačítko MESSAGE
- Tlačítko CONF (konference)
- Tlačítko TONE

Pořadí zobrazení na displeji „KEY“

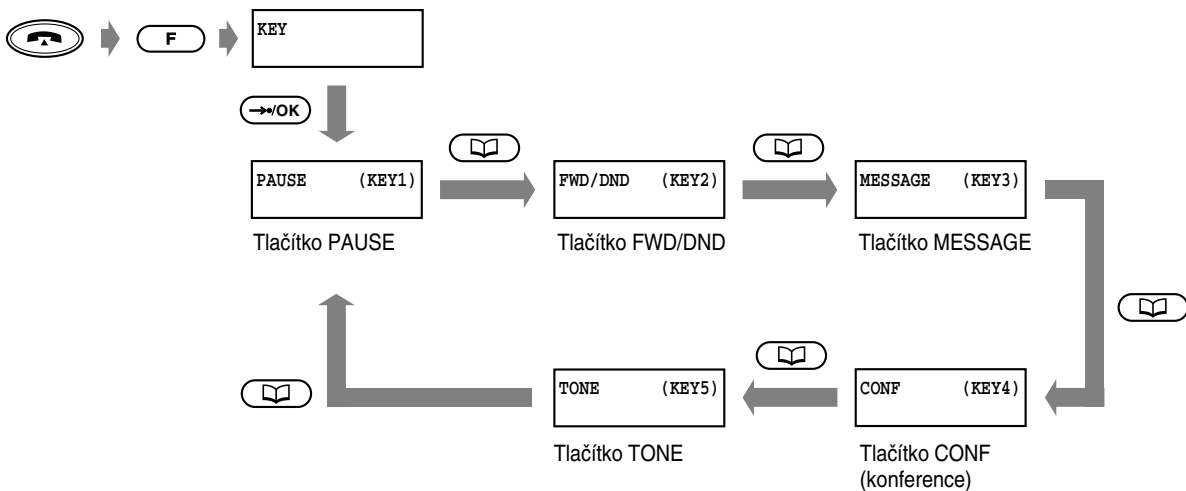

<Příklad>

Zrušení funkce Nevyrušovat.

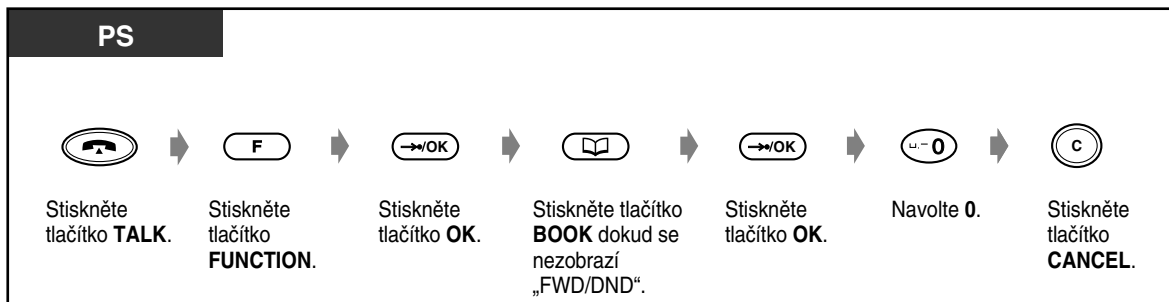



















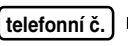





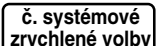

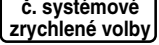













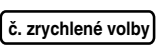

- Uvedená tlačítka lze rovněž aktivovat použitím kombinace tlačítek. Popis a kombinace tlačítek viz kapitola 5.2.1 Než začnete používat mobilní stanici DECT - Popis tlačítek.



**Nonstop servis TELEFONNÍ ÚSTŘEDNY**  
 volejte dispečink tel. **606 193 950**  
 PanaTEL® je specialistou na telefonní ústředny,  
 komunikační systémy Panasonic  
[www.PanaTEL.cz](http://www.PanaTEL.cz)



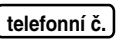







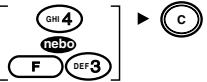

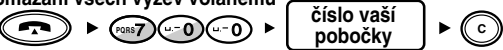

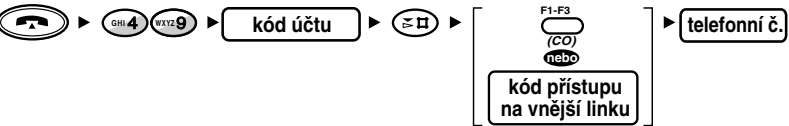

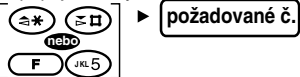
## 5.3.10 Obsluha dalších funkcí



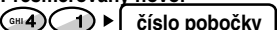

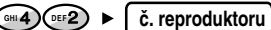



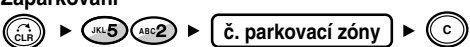

Většina funkcí pro drátové telefony je podporována také systémem doplněným mobilními stanicemi systému DECT. Popis a další podrobnosti jsou uvedeny v popisu jednotlivých funkcí (Kapitola 2).



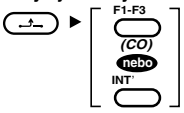
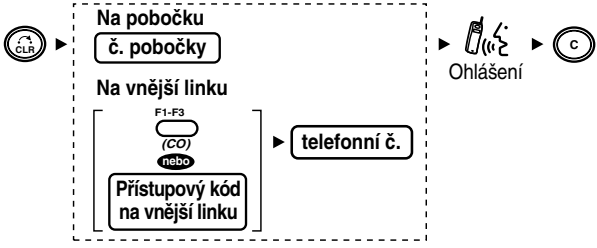
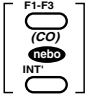
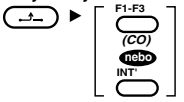





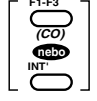









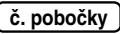





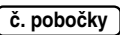



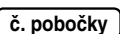



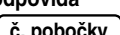





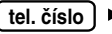



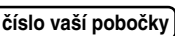









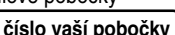



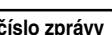
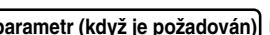

| Požadovaná funkce  | Obsluha  |
|--|--|
| <b>Volání</b>  |  |
| <b>Základní volání</b><br>Volání operátora<br>(Operátorský hovor)                              |  ►   |
| <b>Snadná volba</b><br>Jedním tlačítkem<br>(Jednotlačítková volba)                             |  ► <br>(Jednotlačítková volba)   |
| Použití čísel uložených na pobočce<br>(Individuální zrychlená volba)                           | <b>Uložení telefonního čísla</b><br> ►  ►  ►  ►  ►  ► <br><b>Volání</b><br> ►  ►  ►    |
| Použití čísel uložených v systému<br>(Systémová zrychlená volba)                               |  ►  ►   |
| Volání předvoleného účastníka vyzvednutím mikrotelefonu<br>(Volba vyzvednutím)                 | <b>Uložení telefonního čísla</b><br> ►  ►  ►  ►  ►  ► <br><b>Nastavit/Zrušit</b><br> ►  ►  ►  ► <br> ► <br><b>Volba</b><br> |
| Volání zadáním jediné číslice<br>(Rychlá volba)  |  ►   |
| <b>Opakování volby</b><br>Uložení čísla a opakování volby<br>(Opakování volby uloženého čísla) | <b>Uložení</b><br><i>Během hovoru nebo když slyšíte obsazovací tón.</i><br> ► <br><b>Volba</b><br> ►   |
| <b>Když je volaná linka obsazená nebo když neodpovídá</b><br>Rezervace obsazené linky          | <b>Nastavit</b><br><i>Když slyšíte obsazovací tón.</i><br> ► <br><b>Příjem zpětného vyzvánění a volání (vnější hovor)</b><br> ► <br><b>Příjem zpětného vyzvánění a volání (vnitřní hovor)</b><br>  |







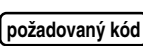
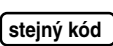

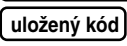













**Nonstop servis TELEFONNÍ ÚSTŘEDNY**  
volejte dispečink tel. **606 193 950**  
PanaTEL® je specialistou na telefonní ústředny,  
komunikační systémy Panasonic  
[www.PanaTEL.cz](http://www.PanaTEL.cz)

| Požadovaná funkce  | Obsluha  |
|--|--|
| <b>Volání</b>  |  |
| <b>Když je volaná linka obsazená nebo když neodpovídá</b><br>Vyslání tónu čekajícího hovoru (Signalizace obsazené pobočky - BSS) | <i>Když slyšíte obsazovací tón.</i><br>   |
| Zanechání indikace výzvy volanému (Výzva volanému)   | <b>Zanechání výzvy volanému jehož pobočka je obsazená nebo hovor nepřijímá</b><br><br><b>Zanechání / Zrušení výzvy volanému</b><br><br><b>Zpětné volání</b><br><br><b>Smazání všech výzev volanému</b><br> |
| Připojení k probíhajícímu hovoru (Vynucený vstup do hovoru)  | <i>Když slyšíte obsazovací tón.</i><br>   |
| <b>Volání bez omezení</b><br>Použití kódu účtu (Zadání kódu účtu)  |   |
| Volání pobočky odmítající příjem hovorů (Potlačení funkce DND)   | <i>Když slyšíte tón DND.</i><br>  |
| Změna režimu volby (Změna pulzní volby na tónovou)   | <i>Po připojení linky.</i><br>  |
| <b>Změna způsobu vyzvánění (Běžné vyzvánění / hlasové vyzvánění)</b>   | <i>Změna běžného vyzvánění na hlasové nebo naopak.</i><br>  |
| <b>Příjem hovorů</b>   |  |
| <b>Příjem hovoru vyzvánějíciho na jiné pobočce</b> (Převzetí hovoru)   |  <div style="border: 1px dashed black; padding: 5px; margin-left: 10px;"> <b>Vnější hovor</b><br/> <br/> <b>Přesměrovaný hovor</b><br/> <br/> <b>Skupinový hovor</b><br/>  </div>                    |
| <b>Příjem hovoru pomocí vnějšího reproduktoru (TAFAS)</b>  |   |
| <b>Identifikace účastníka pokud máte vyzvednuto (MCID), ISDN</b><br><br>(Pouze verze „I“)  | <i>Při konverzaci nebo 10 sekund po zavěšení volajícího</i><br> <div style="margin-left: 10px;"> <br/>           Hovořte<br/>           nebo<br/>  </div>   |

| Požadovaná funkce  | Obsluha   |
|--|---|
| <b>Během hovoru</b>  |   |
| <b>Přidržení hovoru</b><br>Přidržení v parkovací oblasti systému<br>(Zaparkování hovoru)           | <b>Zaparkování</b><br><br><b>Vyvolání</b><br>  |
| <b>Střídavý hovor se dvěma účastníky (Rozdělení hovoru)</b>  | <i>Během hovoru s jedním účastníkem když je druhý hovor přidržen.</i><br><b>Když je druhý účastník na vnější lince.</b>  <b>Když jsou oba účastníci na vnějších linkách.</b> <br>                              |
| <b>Přepojení hovoru</b>  |   |
| <b>Příjem čekajícího hovoru</b>  | <b>Hovor s novým účastníkem a ukončení aktuálního hovoru.</b><br><i>Když uslyšíte tón čekajícího hovoru.</i><br><br><b>Hovor s novým účastníkem a přidržení aktuálního hovoru.</b><br><i>Když uslyšíte tón čekajícího hovoru.</i><br>  |
| <b>Konverzace tří účastníků</b><br>Připojení třetího účastníka k probíhajícímu hovoru (Konference) |    |
| Opuštění konference  | <i>Když hovoříte se dvěma pobočkami nebo s jednou pobočkou a jedním účastníkem na vnější lince.</i><br><br><i>Když hovoříte se dvěma účastníky na vnějších linkách (Neobsluhovaná konference)</i><br>   |
| <b>Umožnění třetímu účastníkovi připojit se k vašemu hovoru</b>                                    | <b>Připojení třetího účastníka k aktuálnímu hovoru na vnější lince.</b><br><i>Během hovoru</i><br><br><b>Odpojení třetího účastníka.</b><br><br><b>Hovor s jedním účastníkem při odpojení druhého.</b><br> |

| Požadovaná funkce   | Obsluha   |
|---|---|
|   | <b>Před odchodem z kanceláře</b>  |
| Přesměrování hovorů   | <p><b>Nastavení</b></p> <p>    <br/> nebo <br/>  </p> <p><b>Všechny hovory</b></p> <p>  Všechny  <br/>  Vnitřní<br/>  Vnější</p> <p><b>Když je obsazeno</b></p> <p>  Všechny <br/>  Vnitřní<br/>  Vnější</p> <p><b>Když pobočka neodpovídá</b></p> <p>  Všechny <br/>  Vnitřní<br/>  Vnější</p> <p><b>Když je obsazeno/pobočka neodpovídá</b></p> <p>  Všechny <br/>  Vnitřní<br/>  Vnější</p> <p><b>Na vnější linku</b></p> <p>  Všechny   <br/>  Vnitřní<br/>  Vnější</p> <p><b>Následuj mne</b></p> <p> </p> <hr/> <p><b>Zrušení</b></p> <p>    <br/> nebo <br/>  </p> <p>Všichni původci přesměrování <br/> <br/> Všechny cílové pobočky<br/>  </p> |
| Zobrazení zprávy od nepřítomného na displeji telefonu volajícího (Zpráva od nepřítomného) | <p><b>Nastavení</b></p> <p>      </p> <p><b>Zrušení</b></p> <p>    </p>  |
| Zabránění ostatním účastníkům používat váš telefon (Elektronické blokování pobočky)       | <p>     Zablokování <br/>  Odblokování</p>  |

| Požadovaná funkce  | Obsluha   |
|--|---|
| <b>Paging a příjem pagingu</b>   |   |
| <b>Paging</b>  | <p><b>Všem</b></p>  <span>▶</span> DEF3 ABC2 ⇒* <span>▶</span>  Hlášení<br>nebo<br>DEF3 DEF3 ⇒*   |
|  | <p><b>Externí</b></p>  <span>▶</span> DEF3 ABC2 <span>▶</span> [č. reproduktoru specifický] <span>▶</span>  Hlášení<br>[0 Všem]   |
|  | <p><b>Skupině</b></p>  <span>▶</span> DEF3 DEF3 <span>▶</span> [č. reproduktoru specifický] <span>▶</span>  Hlášení<br>[0 Všem]   |
| <b>Paging určité osobě a přepojení hovoru</b>  | <p><b>Prostřednictvím reproduktoru a telefonů</b></p>  <span>▶</span> DEF3 ABC2 ⇒* <span>▶</span>  Hlášení<br>nebo<br>DEF3 DEF3 ⇒*  |
|  | <p><b>Prostřednictvím reproduktoru</b></p>  <span>▶</span> DEF3 ABC2 <span>▶</span> [č. reproduktoru specifický] <span>▶</span>  Hlášení<br>[0 Všem]  |
|  | <p><b>Prostřednictvím telefonů určité skupiny poboček</b></p>  <span>▶</span> DEF3 DEF3 <span>▶</span> [č. reproduktoru specifický] <span>▶</span>  Hlášení<br>[0 Všem]   |
| <b>Příjem hlášení pagingu</b>  |  <span>▶</span> [GHI4 ABC2] <span>▶</span> [č. reproduktoru] Paging reproduktorem<br>[GHI4 DEF3] Paging drátovým telefonem  |
| <b>Nastavení telefonu dle vašich potřeb</b>  |   |
| <b>Nastavení budíku (budík)</b>  | <p><b>Nastavit</b></p>  <span>▶</span> PORS7 MNO6 1 <span>▶</span> hodiny <span>▶</span> minuty <span>▶</span> [0 AM] <span>▶</span> [0 Jednorázově] <span>▶</span> [1 PM] <span>▶</span> [1 Denně] <span>▶</span> [C] <p><b>Zrušit</b></p>  <span>▶</span> PORS7 MNO6 0 <span>▶</span> [C] <p><b>Zobrazit nastavení</b></p>  <span>▶</span> PORS7 MNO6 ABC2 <span>▶</span> [C] <p><b>Přijmout nebo ukončit buzení</b><br/> libovolné tlačítko</p> |
| <b>Odmítnutí příchozích hovorů (Nevyrušovat [DND])</b>   |  <span>▶</span> [PORS7 1 0] <span>▶</span> [1 Nastavit] <span>▶</span> [C]<br>nebo<br>[F ABC2] <span>▶</span> [0 Zrušit]   |
| <b>Příjem čekajícího hovor (Čekání hovoru)</b>   | <p><b>Nastavit / Zrušit</b></p>  <span>▶</span> PORS7 DEF3 1 <span>▶</span> [1 Nastavit] <span>▶</span> [C]<br>[0 Zrušit]  |
| <b>Zobrazení vašeho čísla na displeji telefonu volaného nebo volajícího (Identifikace volajícího / volaného [CLIP / COLP])</b> | <p><b>Zobrazit identifikační číslo</b></p>  <span>▶</span> PORS7 1 1 <span>▶</span> [1 č. přiřazené vnější lince] <span>▶</span> [C]<br>[ABC2 č. přiřazené vaší pobočce]   |
| <b>Zabránění ostatním uživatelům přebírat vaše hovory (Zákaz převzetí hovoru)</b>  |  <span>▶</span> PORS7 ABC2 0 <span>▶</span> [1 Zakázat] <span>▶</span> [C]<br>[0 Povolit]  |



| Požadovaná funkce   | Obsluha  |
|---|--|
| <b>Nastavení telefonu dle vašich potřeb</b>   |  |
| Zabránění ostatním uživatelům vstoupit do vašeho hovoru (Zákaz vstupu do hovoru)    | ► <b>POBS7</b> <b>DEF3</b> <b>DEF3</b> ► [ <b>1</b> Zakázat / <b>0</b> Povolit ] ► <b>C</b>  |
| Ochrana linky před indikačními tóny (Ochrana datové linky)                          | ► <b>POBS7</b> <b>DEF3</b> <b>0</b> ► [ <b>1</b> Nastavit / <b>0</b> Zrušit ] ► <b>C</b>   |
| Smazání nastavených funkcí pobočky  | ► <b>POBS7</b> <b>WIZ9</b> <b>0</b> ► <b>C</b>   |
| <b>Použití doplňkového příslušenství</b>  |  |
| <b>Když je připojen dveřní telefon / Otevírač dveří</b><br>Volání dveřního telefonu | ► <b>DEF3</b> <b>1</b> ► <b>č. dveřního telefonu</b>   |
| Otevření dveří  | <b>Z určené pobočky</b><br>► <b>JKL5</b> <b>JKL5</b> ► <b>č. dveřního otevírače</b> ► <b>C</b><br><b>Z libovolné pobočky během hovoru dveřním telefonem</b><br><b>JKL5</b> ► <b>C</b>  |
| <b>Když je systém připojen k pobočkové ústředně</b><br>Přístup k vnějším funkcím    | <b>CLR</b> ► <b>MNO6</b> ► <b>požadované číslo</b>   |
| <b>Když je k ústředně připojen hlasový systém</b><br>Integrace hlasové pošty        | <b>Přesměrování hovorů do vaší hlasové schránky</b><br>► <b>POBS7</b> <b>1</b> <b>0</b> ► <b>č. přesměrování</b> ► [ <b>0</b> Všechny / <b>1</b> Vnitřní / <b>ABC2</b> Vnější ] ► <b>č. hlasové schránky</b> ► <b>C</b><br><b>Přepojení hovoru</b><br><b>F1-F3</b> ► <b>č. pobočky</b><br><i>(VM Transfer)</i><br><b>Vyslechnutí uložených vzkazů</b><br>► <b>č. hlasové schránky</b> ► [ <b>F</b> / <b>DEF3</b> ] |
| Nahrávání hovoru  | <b>Nahrávání do vaší hlasové schránky / konec nahrávání</b><br><b>F1-F3</b><br><i>(Two-Way Record)</i><br><b>Nahrávání do jiné hlasové schránky</b><br><b>F1-F3</b> ► <b>č. pobočky</b><br><i>(Two-Way Transfer)</i><br><b>Konec nahrávání do jiné hlasové schránky</b><br><b>F1-F3</b><br><i>(Two-Way Transfer)</i>   |

## 5.4 Přizpůsobení funkcí mobilní stanice

### 5.4.1 Informace o programování

Telefonní funkce systému DECT je možno přizpůsobit prostřednictvím mobilní stanice (PS).

#### Programování mobilní stanice:

Úvodní nastavení mobilní stanice lze upravit podle vašich potřeb.

#### Programování systému:

Po vyvolání programového režimu vašeho drátového systémového telefonu (PT) můžete naprogramovat některé funkce mobilní stanice.

Pro programování slouží tři dále uvedené displeje.

#### Pořadí zobrazení programových displejů

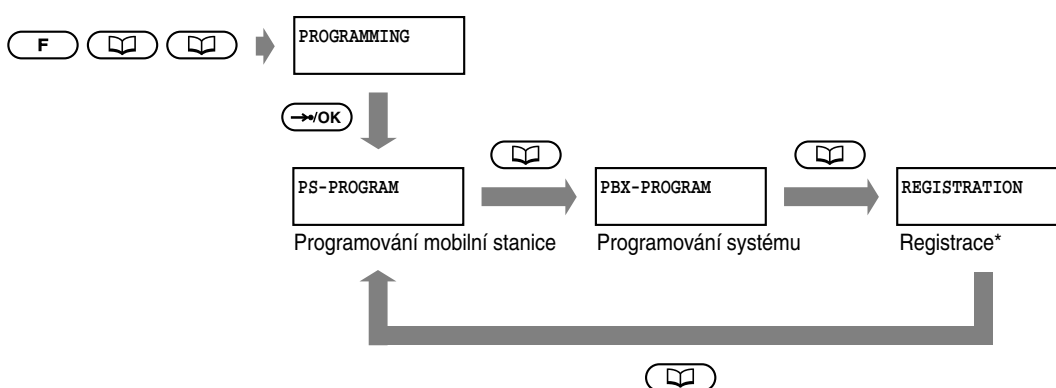

\* Tento displej slouží pro registraci mobilní stanice a nezobrazí se v případě, když je nastaveno blokování systému DECT. Podrobnosti vám sdělí prodejce.



**Nonstop servis TELEFONNÍ ÚSTŘEDNY**  
volejte dispečink tel. **606 193 950**  
PanaTEL® je specialistou na telefonní ústředny,  
komunikační systémy Panasonic  
[www.PanaTEL.cz](http://www.PanaTEL.cz)

## 5.4.2 Programování mobilní stanice

Pro vyvolání programového režimu mobilní stanice (PS) může být vyžadováno zadání programového hesla PS nebo heslo pro odblokování systému DECT.

V závislosti na heslu se z důvodu bezpečnosti mění počet dostupných programových položek PS. Existují tři úrovně hesla.

Úroveň 0: Heslo není vyžadováno.

Úroveň 1: Je vyžadováno programové heslo PS.

Úroveň 2: Je vyžadováno heslo pro odblokování systému.

Po vyvolání programového displeje mobilní stanice se může zobrazit hlášení „ENTER PASSWORD“.

Pokud se toto hlášení nezobrazí, není heslo vyžadováno.

Kombinace hesel jsou uvedeny v následující tabulce.

| Když je heslo blokování systému DECT: | NEAKTIVNÍ          | NEAKTIVNÍ          | AKTIVNÍ            | AKTIVNÍ            |
|---------------------------------------|--------------------|--------------------|--------------------|--------------------|
| Když je programové heslo PS:          | NEAKTIVNÍ          | AKTIVNÍ            | NEAKTIVNÍ          | AKTIVNÍ            |
| Heslo blokování systému               | Není vyžadováno    | Není vyžadováno    | Možná úroveň 0 - 2 | Možná úroveň 0 - 2 |
| Programové heslo PS                   | Není vyžadováno    | Možná úroveň 0 - 2 | Není vyžadováno    | Možná úroveň 0 - 1 |
| Žádné heslo nebo Chybné heslo         | Možná úroveň 0 - 2 | Možná úroveň 0     | Možná úroveň 0 - 1 | Možná úroveň 0     |



**Nonstop servis TELEFONNÍ ÚSTŘEDNY**  
volejte dispečink tel. **606 193 950**  
PanaTEL® je specialistou na telefonní ústředny,  
komunikační systémy Panasonic  
[www.PanaTEL.cz](http://www.PanaTEL.cz)

## Nastavení programového hesla PS / hesla pro odblokování systému DECT

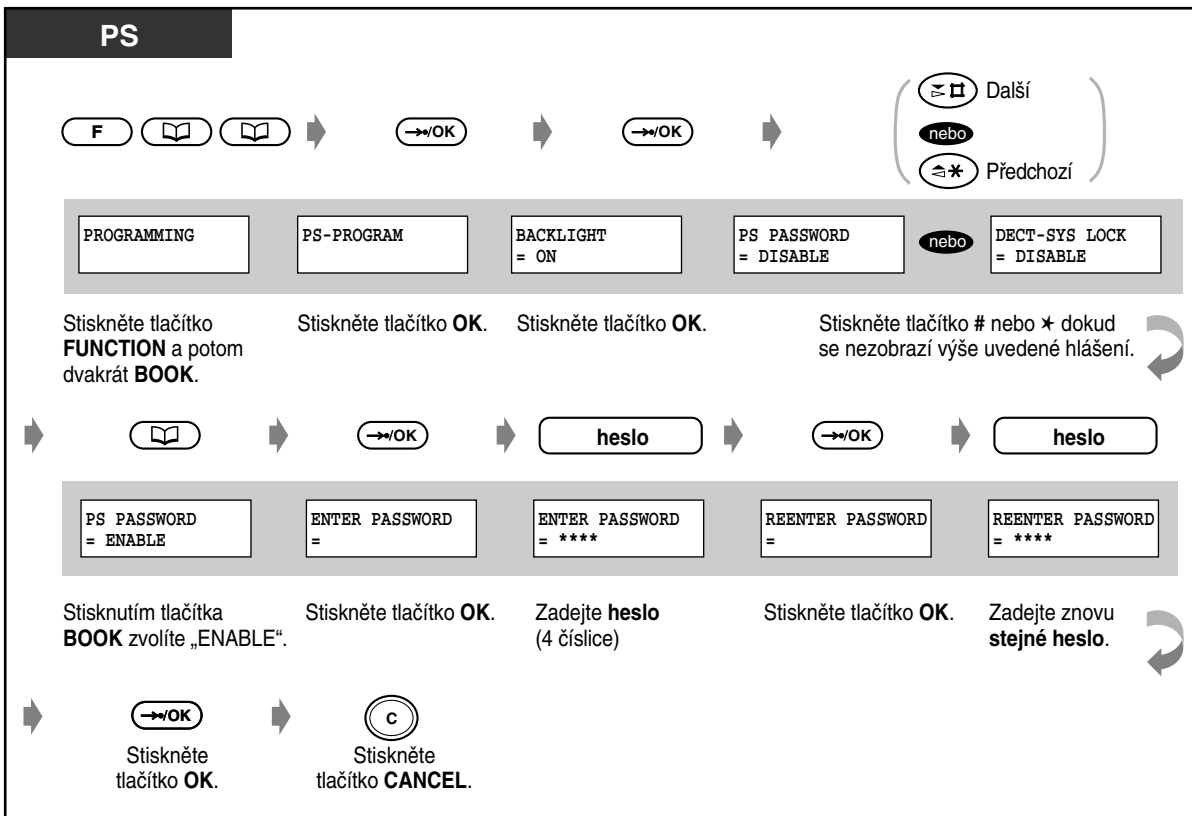

## Zrušení programového hesla PS / hesla pro odblokování systému DECT

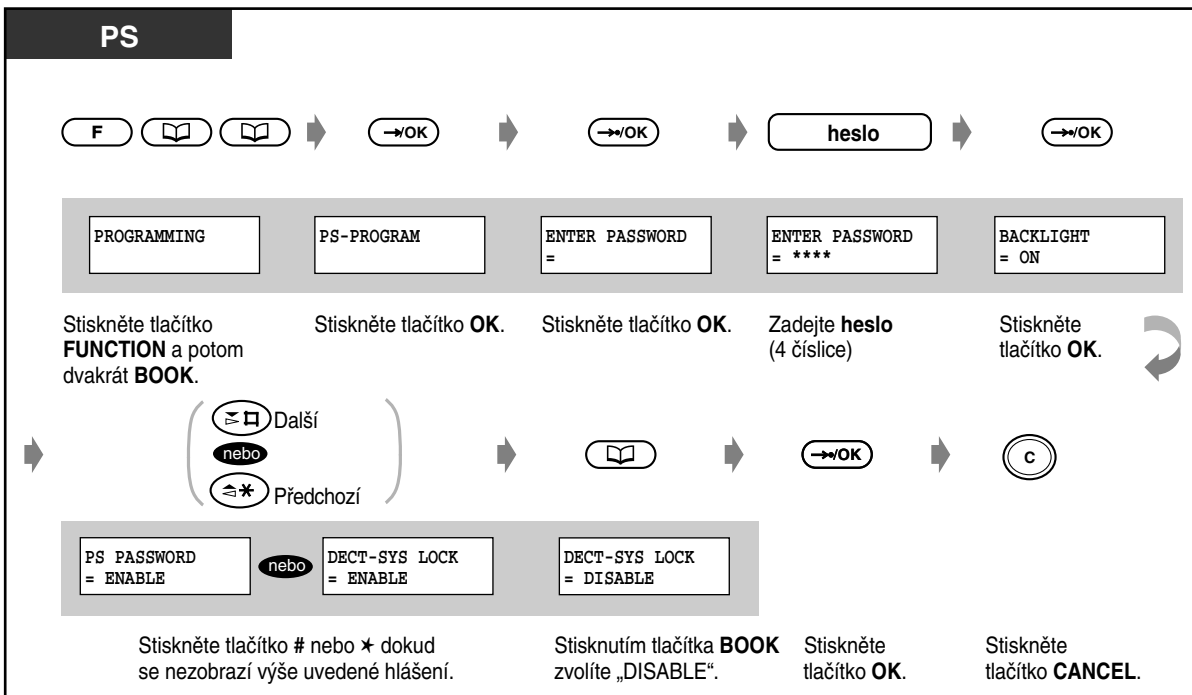

## Změna úvodního nastavení

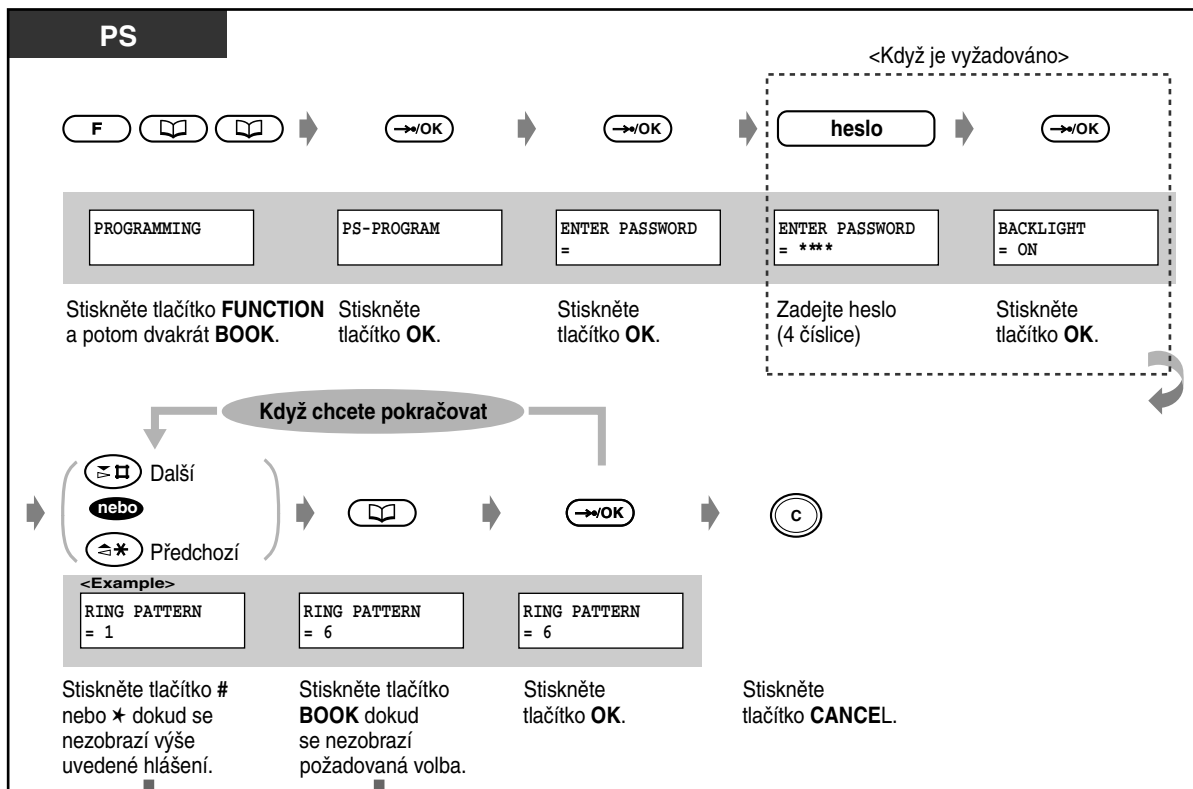

| Displej                | Položka   | Volba  | Úroveň |
|------------------------|---|--|--------|
| BACKLIGHT = ON         | Požadujete prosvětlení klávesnice?<br>(Nastavit prosvětlení klávesnice)   | <input type="checkbox"/> Ne (OFF)<br><input checked="" type="checkbox"/> <b>Ano (ON)</b>   | 0      |
| KEY TONE = ON          | Požadujete akustickou odezvu tlačítek (vyjma režimu programování PBX)?<br>(Nastavit akustickou odezvu tlačítek) | <input type="checkbox"/> Ne (OFF)<br><input checked="" type="checkbox"/> <b>Ano (ON)</b>   | 0      |
| RING PATTERN = 1       | Jaký chcete druh vyzvánění ze šesti možných?<br>(Volba druhu vyzvánění)   | <input type="checkbox"/> Druh vyzvánění č. <input type="text"/><br><input checked="" type="checkbox"/> <b>Druh vyzvánění 1</b>   | 0      |
| VIBRATION & RING = OFF | Jak má být oznámen příchozí hovor? *1<br>(Vibrační a běžné vyzvánění)   | <input type="checkbox"/> Běžné a vibrační vyzvánění současně (RING & VIB)<br><input type="checkbox"/> Vibrační vyzvánění 9 sekund, potom běžné (VIB>RING)<br><input checked="" type="checkbox"/> <b>Nepoužívat vibrační vyzvánění (OFF).</b> | 0      |

| Displej                        | Položka   | Volba  | Úroveň |
|--------------------------------|---|--|--------|
| LANGUAGE<br>= AUTO             | Jakým jazykem chcete zobrazovat hlášení na displeji? (Volba jazyka displeje)  | <input type="checkbox"/> Angličtina<br><input type="checkbox"/> Němčina<br><input type="checkbox"/> Francouzština<br><input type="checkbox"/> Italština<br><input type="checkbox"/> Španělština<br><input type="checkbox"/> Nizozemština<br><input checked="" type="checkbox"/> <b>Auto (Angličtina)*2</b> | 0      |
| DIRECTORY LOCK<br>= OFF        | Chcete zamknout / odemknout tel. seznamy? (Zámek telefonního seznamu)   | <input type="checkbox"/> Zamknout (ON)<br><input checked="" type="checkbox"/> <b>Odemknout (OFF)</b>   | 1      |
| QUICK ANSWER<br>= ON           | Chcete přijímat příchozí hovory pouhým vyjmutím PS z nabíječky? (Režim rychlé odpovědi)                                 | <input type="checkbox"/> Ne (OFF)<br><input checked="" type="checkbox"/> <b>Ano (ON)</b>   | 0      |
| AUTO ANSWER<br>= OFF           | Chcete přijímat příchozí hovory bez vyzvednutí PS, pomocí náhlavní soupravy? (Režim automatické odpovědi)               | <input checked="" type="checkbox"/> <b>Ne (OFF)</b><br><input type="checkbox"/> Všechny hovory (INT/CO)<br><input type="checkbox"/> Jen vnitřní hovory (INT ONLY)  | 0      |
| AUTO ANS DELAY<br>= 1RING      | Zvolte počet zazvonění před automatickou odpovědí při použití náhlavní soupravy. *3 (Zpoždění pro automatickou odpověď) | <input type="checkbox"/> <input type="text"/> zazvonění<br><input checked="" type="checkbox"/> <b>1 zazvonění</b>  | 0      |
| ACCESS DECT-SYS<br>= DECT-SYS1 | Chcete změnit systém DECT (1 až 4)? *4 (Volba systému DECT)   | <input type="checkbox"/> DECT systém č. <input type="text"/><br><input type="checkbox"/> AUTO (všechny připojené základní jednotky)<br><input checked="" type="checkbox"/> <b>Číslo vašeho registrovaného systému.</b>   | 2      |
| STANDBY DISPLAY<br>= OFF       | Jaký chcete zobrazit displej v pohotovostním režimu? (Volba pohotovostního displeje)                                    | <input type="checkbox"/> Číslo pobočky (EXT)<br><input type="checkbox"/> Č. systému DECT (DECT-SYS-NO.)<br><input type="checkbox"/> Č. systému DECT a č. pobočky<br><input checked="" type="checkbox"/> <b>(DECT-SYS-NO. &amp; EXT)<br/>Žádný z uvedených (OFF)</b>  | 0      |

| Displej                        | Položka  | Volba   | Úroveň |
|--------------------------------|--|---|--------|
| DATE/TIME DISPLY<br>= TIME     | Co má být zobrazeno na displeji v pohotovostním režimu? *5<br>(Volba zobrazení datum / čas)  | <input type="checkbox"/> Datum (DATE)<br><input checked="" type="checkbox"/> Datum a čas (TIME) | 0      |
| MEMORY CLEAR                   | U následujících funkcí bude obnoveno jejich výchozí nastavení<br>– Čísla v deníku hovorů *6<br>– Hlasitost vyzvánění<br>– Hlasitost sluchátka<br>– Programové položky PS<br>– (kromě: Volba systému DECT; Zrušení registrace PS; Nastavení programového hesla PS; Nastavení zámku systému DECT)<br>Po zobrazení vlevo uvedeného hlášení stiskněte tlačítko <b>OK</b> .<br>(Smazání paměti) |   | 1      |
| CANCEL DECT-SYS<br>= DECT-SYS1 | Po zrušení registrace PS v programu systému a zobrazení vlevo uvedeného hlášení zopakujte zrušení dalším stisknutím tlačítka <b>OK</b> .<br>O podrobnostech se informujte u svého prodejce.<br>(Zrušení registrace PS)   |   | 2      |
| GUIDANCE<br>= OFF              | Chcete pro usnadnění obsluhy zobrazovat menu nápovědy? *7<br>(Nastavení menu nápovědy)   | <input type="checkbox"/> Ano (ON)<br><input checked="" type="checkbox"/> Ne (OFF)               | 0      |
| PS PASSWORD<br>= DISABLE       | Chcete používat programové heslo PS?<br>(Nastavení programového hesla PS)  | <input type="checkbox"/> Ano (ENABLE)<br><input checked="" type="checkbox"/> Ne (DISABLE)       | 1      |
| DECT-SYS LOCK<br>= DISABLE     | Chcete používat heslo zámku systému DECT?<br>(Nastavení hesla zámku systému DECT)  | <input type="checkbox"/> Ano (ENABLE)<br><input checked="" type="checkbox"/> Ne (DISABLE)       | 2      |



- \*1 Jestliže nastavíte vibrační vyzvánění nebo když vyzvánění vypnete tlačítkem pro nastavení hlasitosti, mobilní jednotka nebude vyzvánět bez ohledu na předchozí nastavení.
- \*2 Pokud jste připojeni k ústředně Panasonic Digital Super Hybrid System a nastavení je AUTO, bude zobrazovaný jazyk záviset na nastavení systému.
- \*3 Displej této programové položky se zobrazí pouze tehdy, když je pro režim automatické odpovědi nastaveno INT/CO nebo INT ONLY.
- \*4 Displej této programové položky se zobrazí pouze tehdy, když jsou k systému připojeny dvě základnové stanice nebo více.
- \*5 Displej této programové položky se zobrazí pouze tehdy, když je mobilní stanice registrována v systému Panasonic Digital Super Hybrid System a je zobrazen symbol „Y“.
- \*6 Čísla deníku hovorů se smažou pouze tehdy, když je mobilní stanice registrována v jiném systému než je Panasonic Digital Super Hybrid System.
- \*7 V případě nápovědy mají některá tlačítka jinou funkci než je běžné.

BOOK ( ) =NEXT      OK ( ) =OK      # ( ) =NEXT  
\* ( ) =PREV      HOLD ( ) =BACK      C ( ) =EXIT

## 5.4.3 Programování systému

Po vyvolání programového režimu vašeho drátového systémového telefonu (PT) můžete naprogramovat některé funkce mobilní stanice.

K dispozici jsou tři možná programování:

- Úvodní nastavení
- Prizpůsobení tlačítek
- Změna správy hovorného

### ◆◆ Úvodní nastavení

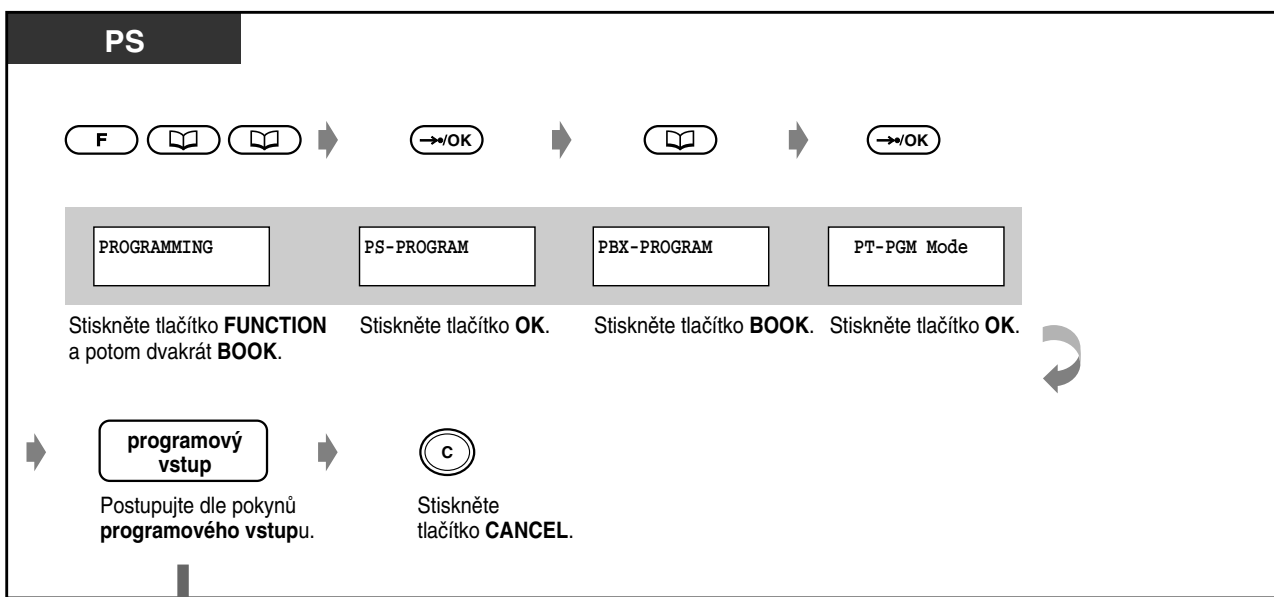

| Položka  | Volba   | Programový vstup                       |
|--|---|--|
| Kterou linku preferujete pro uskutečnění hovorů po vyzvednutí mikrotelefonu?<br>(Přiřazení preferované linky – odchozí hovory) | <input type="checkbox"/> Žádná linka              | 1 1 →OK                                |
|  | <input type="checkbox"/> Volná vnější linka       | 1 ABC2 →OK                             |
|  | <input type="checkbox"/> Předvolená vnější linka  | 1 DEF3 <b>vnější linky (01-54)</b> →OK |
|  | <input type="checkbox"/> Vnitřní linka – Intercom | 1 INT' →OK                             |
| Přiřazení preferované linky - odchozí hovory   |   | ≧ □ →OK                                |
| Ověření čísla pobočky  |   | MNO6 ↵                                 |



**Nonstop servis TELEFONNÍ ÚSTŘEDNY**

volejte dispečink tel. **606 193 950**

PanaTEL® je specialistou na telefonní ústředny,  
komunikační systémy Panasonic

[www.PanaTEL.cz](http://www.PanaTEL.cz)



## ◆◆ Přizpůsobení tlačítek

Víceúčelová tlačítka CO lze změnit na následující funkční tlačítka.

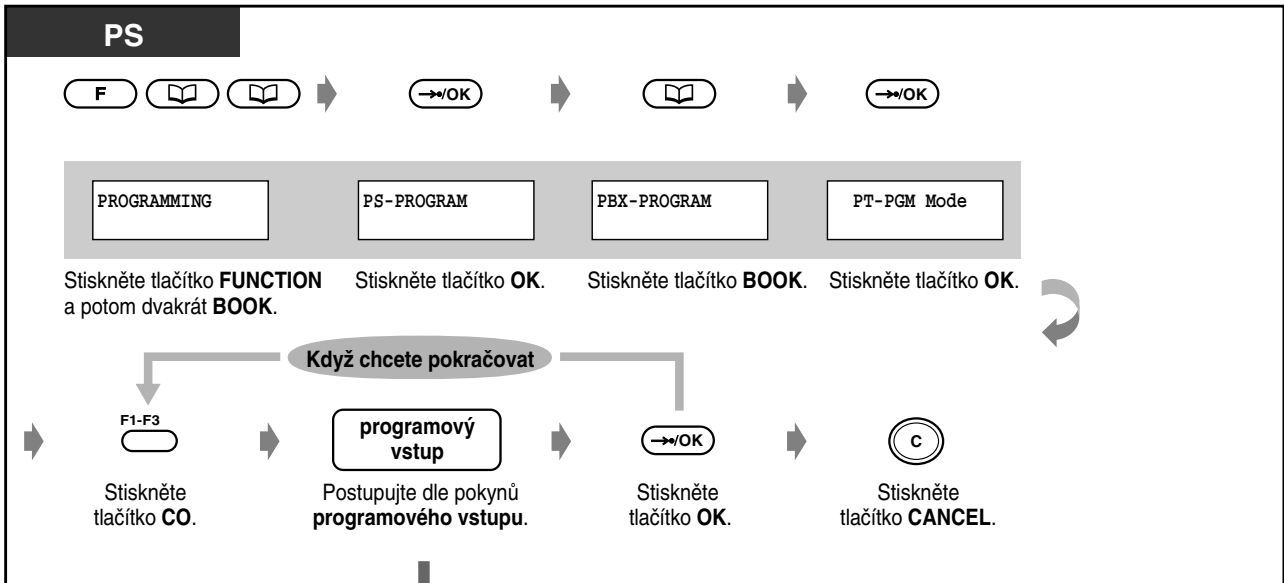

| Tlačítko                                       | Programový vstup                        |
|--|---|
| Loop-CO (Výběr vnější linky)                   | ☞*                                      |
| Group-CO (Skupina vnějších linek)              | ☞☐ Číslo skupiny vnějších linek (1-8)   |
| Single-CO (Jednotlivá vnější linka)            | ☞0 Číslo vnější linky (01-54)           |
| DSS (Direct Station Selection)                 | ☞1 Číslo pobočky                        |
| Jednotlačítková volba                          | ☞ABC2 Požadované číslo (max. 16 číslic) |
| Message  | ☞DEF3                                   |
| FWD/DND (Přesměrovat hovor/Nevyrušovat)        | ☞GHI4                                   |
| Save   | ☞JKL5                                   |
| Account (Účet)                                 | ☞MNO6                                   |
| Conference                                     | ☞PQRS7                                  |
| Přepojení na hlasovou poštu*2                  | ☞TUV8 ☞ABC2 Číslo pobočky hlasové pošty |
| Nahrávání hovoru do vlastní hlasové schránky*2 | ☞TUV8 ☞DEF3 Číslo pobočky hlasové pošty |
| Nahrávání hovoru do jiné hlasové schránky*2    | ☞TUV8 ☞GHI4 Číslo pobočky hlasové pošty |



- Alespoň jedno tlačítko musí zůstat nastavené na volbu vnější linky, jinak nelze uskutečnit hovory po vnější lince.



- Uložit lze rovněž tlačítka „\*“, „#“, FLASH, PAUSE, SECRET (INTERCOM) a – (CONF).
  - Pokud nechcete, aby se uložené číslo zobrazovalo na displeji, stiskněte před a za číslem, které chcete utajit tlačítko SECRET (INTERCOM).
  - Jestliže ukládáte číslo účastníka na vnější lince, musíte na začátku čísla uložit kód přístupu na vnější linku (9, 81 až 88).
  - Když musíte zadávat číslo účtu, můžete je zadat před kódem přístupu na vnější linku.

<Příklad>

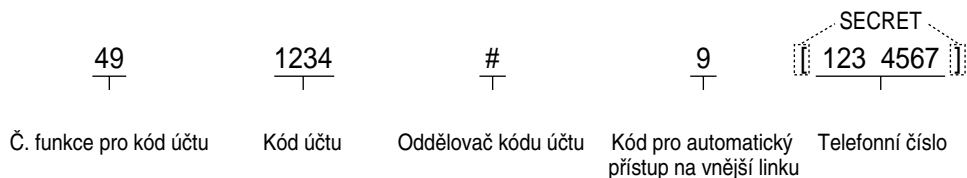

- \*2 Tato tlačítka slouží funkcím pro integraci hlasové pošty.
- **Programový režim lze kdykoli ukončit** stisknutím tlačítka CANCEL.



**Nonstop servis TELEFONNÍ ÚSTŘEDNY**  
volejte dispečink tel. **606 193 950**  
PanaTEL® je specialistou na telefonní ústředny,  
komunikační systémy Panasonic  
[www.PanaTEL.cz](http://www.PanaTEL.cz)

## ◆◆ Změna správy hovorného (jen předvolená pobočka)

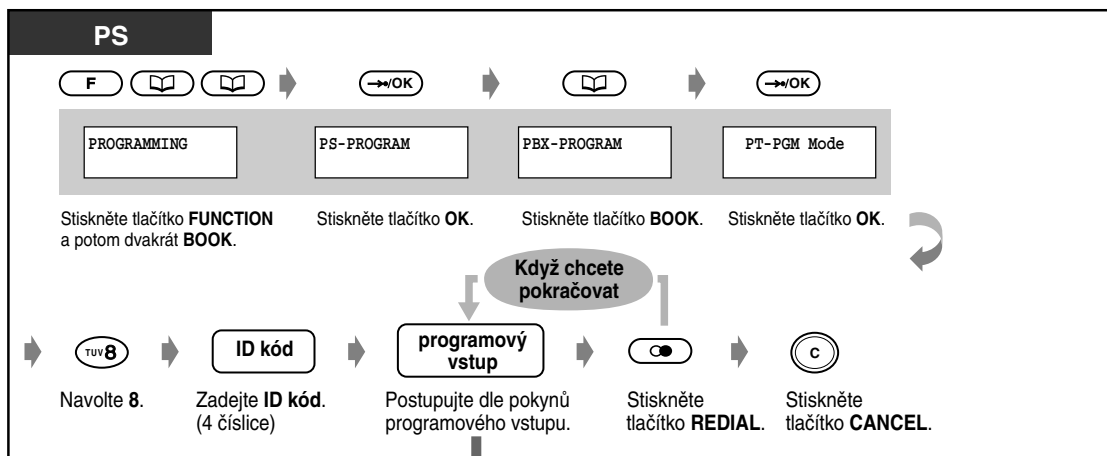

| Položka   | Programový vstup   |
|---|--|
| Zobrazit hovorné určité pobočky.  | 1 Číslo pobočky  |
| Smazat hovorné určité pobočky.  | 1 Číslo pobočky CLR →OK  |
| Zobrazit hovorné určité vnější linky.   | ABC2 Číslo vnější linky (01—54)  |
| Zobrazit celkové hovorné.   | DEF3   |
| Zobrazit hovorné určitého kódu účtu.  | GHI4 Číslo kódu účtu (001—128)   |
| Smazat hovorné určitého kódu účtu.  | GHI4 Číslo kódu účtu (001—128) CLR →OK                                 |
| Přiřadit nový tarif za impuls. Desetinná čárka (na LCD zobrazená tečkou) se zadává tlačítkem *.   | JKL5 Nový tarif (1-8 digits) →OK                                       |
| Smazat hovorné všech vnějších linek a kódů účtu.  | MNO6 CLR [ Zobrazí se datum a čas posledního mazání. ] →OK             |
| Smazat hovorné všech poboček.   | MNO6 CLR [ Zobrazí se datum a čas posledního mazání. ] →OK             |
| Tisk celkového hovorného (každé vnější linky a každého kódu účtu), hovorného všech poboček nebo hovorného každé pobočky podle záznamu SMDR. Zobrazí-li se na displeji systémového telefonu SMDR not ready, pak není k sériovému portu ústředny připojena tiskárna nebo PC připravené číst data. | PQRS7 1 celkové hovorné  |
|   | PQRS7 ABC2 hovorné všech poboček                                       |
|   | PQRS7 DEF3 Číslo pobočky hovorné každé pobočky                         |
| Přiřadit kód účtu.  | TUV8 Číslo kódu účtu (001—128) CLR Nové číslo účtu (max.10 digits) →OK |

---

# ***Kapitola 6***

## ***Dodatky***

Telefonní seznam, Přehled tónů, Technické specifikace  
a kartu Stručného přehledu pro standardní telefon.

---

## 6.1 *Odstraňování závad*







**Nonstop servis TELEFONNÍ ÚSTŘEDNY**  
volejte dispečink tel. **606 193 950**  
PanaTEL® je specialistou na telefonní ústředny,  
komunikační systémy Panasonic  
[www.PanaTEL.cz](http://www.PanaTEL.cz)

## ◆◆ Odstraňování závad u mobilní stanice (PS)

| Závada   | Řešení  |
|--|---|
| PS nepracuje.  | <ul style="list-style-type: none"> <li>• <b>Je vybitá baterie.</b> <ul style="list-style-type: none"> <li>➔ Nabijte baterii na plnou kapacitu. (☞ 5.2.1 Než začnete používat mobilní stanici DECT).</li> </ul> </li> <li>• <b>PS byla zrušena nebo nebyla zaregistrována.</b> <ul style="list-style-type: none"> <li>➔ Obratě se na prodejce.</li> </ul> </li> </ul>  |
| PS nefunguje.  | <ul style="list-style-type: none"> <li>• <b>Vypínač napájení je v poloze OFF.</b> <ul style="list-style-type: none"> <li>➔ Zapněte jej. (☞ 5.2.1 Než začnete používat mobilní stanici DECT).</li> </ul> </li> </ul>   |
| PS nevyzvání.  | <ul style="list-style-type: none"> <li>• <b>Hlasitost vyzvánění je nastavena na OFF nebo VIBRATION.</b> <ul style="list-style-type: none"> <li>➔ Nastavte vyzvánění stisknutím tlačítka pro nastavení hlasitosti. (☞ 5.2.1 Než začnete používat mobilní stanici DECT).</li> </ul> </li> <li>• <b>PS je mimo dosah nebo je základnová stanice obsazená.</b> <ul style="list-style-type: none"> <li>➔ Jděte blíže k základnové stanici.</li> </ul> </li> <li>• <b>Rádiový kanál je obsazený nebo došlo k chybě komunikace.</b> <ul style="list-style-type: none"> <li>➔ Zkuste to později.</li> </ul> </li> </ul> |
| Nelze volit číslo.   | <ul style="list-style-type: none"> <li>• <b>Volané číslo je zakázáno systémem.</b> <ul style="list-style-type: none"> <li>➔ Obratě se na prodejce.</li> </ul> </li> <li>• <b>Je zablokovaná klávesnice.</b> <ul style="list-style-type: none"> <li>➔ Blokování zrušíte, když stisknete asi na 2 sekundy funkční tlačítko. (☞ 5.3.8 Blokování klávesnice).</li> </ul> </li> <li>• <b>Rádiový kanál je obsazený nebo došlo k chybě komunikace.</b> <ul style="list-style-type: none"> <li>➔ Zkuste to později.</li> </ul> </li> </ul>   |
| Rušení statickou elektřinou, výpadky a mizení signálu. Rušení od jiných elektrických zařízení. | <ul style="list-style-type: none"> <li>➔ Umístěte základnovou i mobilní stanici dále od jiných elektrických přístrojů.</li> <li>➔ Jděte blíže k základnové stanici.</li> </ul>  |
| Zobrazilo se hlášení „CS Busy“.  | <ul style="list-style-type: none"> <li>• <b>Rádiový kanál je obsazený.</b> <ul style="list-style-type: none"> <li>➔ Zkuste to později.</li> </ul> </li> </ul>   |
| Zobrazilo se hlášení „FAULT“.  | <ul style="list-style-type: none"> <li>➔ Obratě se na prodejce.</li> </ul>  |



**Nonstop servis TELEFONNÍ ÚSTŘEDNY**  
 volejte dispečink tel. **606 193 950**  
 PanaTEL® je specialistou na telefonní ústředny,  
 komunikační systémy Panasonic  
[www.PanaTEL.cz](http://www.PanaTEL.cz)

| Závada   | Řešení  |
|--|---|
| Zobrazilo se hlášení „PS NO CONNECTED“.  | <ul style="list-style-type: none"> <li>• <b>Vypínač napájení je v poloze OFF.</b><br/>⇒ Zapněte jej. (☞ 5.2.1 Než začnete používat mobilní stanici DECT).</li> <li>• <b>PS je mimo dosah základnové stanice.</b><br/>⇒ Jděte blíže k základnové stanici.</li> <li>• <b>Rádiový kanál je obsazený nebo došlo k chybě komunikace.</b><br/>⇒ Zkuste to později.</li> </ul> |
| Zobrazilo se hlášení „REGISTER UNIT“.  | <ul style="list-style-type: none"> <li>• <b>PS není registrována v systému.</b><br/>⇒ Obratťe se na prodejce.</li> </ul>  |
| Zobrazilo se hlášení „NO SERVICE“.   | <ul style="list-style-type: none"> <li>• <b>PS je mimo dosah základnové stanice.</b><br/>⇒ Jděte blíže k základnové stanici.</li> </ul>   |
| Do telefonního seznamu nelze uložit číslo a jméno.   | <ul style="list-style-type: none"> <li>• <b>Zadávaný vstup překročil maximální počet znaků nebo číslic.</b></li> <li>• <b>Během programování nedělejte přestávky delší než 30 sekund.</b></li> </ul>  |
| Po stisknutí tlačítka Redial zazní výstražný signál.   | <ul style="list-style-type: none"> <li>• <b>V deníku hovorů není uloženo žádné číslo.</b></li> </ul>  |
| Na displeji bliká symbol „  “ a během hovoru zazní každých 5 sekund pípání.                         | <ul style="list-style-type: none"> <li>• <b>Baterie je téměř vybitá.</b><br/>⇒ Nabijte baterii na plnou kapacitu. (☞ 5.2.1 Než začnete používat mobilní stanici DECT).</li> </ul>   |
| Přestože je baterie plně nabitá, bliká na displeji bliká symbol „  “.                             | <ul style="list-style-type: none"> <li>⇒ Vyčistěte nabíjecí kontakty a zopakujte nabíjení.</li> <li>⇒ Je nutno vyměnit baterie. Kupte si nové.</li> </ul>   |
| PS přestala během provozu fungovat.  | <ul style="list-style-type: none"> <li>⇒ Vypněte vypínač PS (OFF) a znovu jej zapněte (ON). (☞ 5.2.1 Než začnete používat mobilní stanici DECT).</li> <li>⇒ Vyměňte a znovu založte baterie a zkuste to znovu. (☞ 5.2.1 Než začnete používat mobilní stanici DECT).</li> </ul>  |
| Předávání PS mezi základnami nefunguje.  | <ul style="list-style-type: none"> <li>• <b>Přemístili jste se do oblasti obsazené základnové stanice nebo jste mimo dosah.</b></li> <li>• <b>Přemístili jste se v době, kdy nemáte hovor (např. když zní obsazovací tón).</b></li> <li>• <b>Rádiový kanál je obsazený nebo došlo k chybě komunikace.</b></li> </ul>  |
| Ačkoli jste blízko základny, není na displeji zobrazena indikace dostatečně silného signálu „  “. | <ul style="list-style-type: none"> <li>• <b>Normálně lze PS používat i při signálu „“.</b> V tomto případě jste však spojeni s původní základnou, ačkoli jste blíže jiné základně.</li> </ul>  |
| Během hovoru zazní výstražný tón indikující příjem slabého signálu „  “.                          | <ul style="list-style-type: none"> <li>• <b>Rádiový signál je příliš slabý.</b><br/>⇒ Jděte blíže k základnové stanici.</li> </ul>  |

## 6.2 Přehled funkcí

### 6.2.1 Přehled funkcí

V dále uvedeném přehledu funkcí jsou uvedena jejich výchozí nastavení. Pokud u funkcí s proměnným číslem toto výchozí nastavení změníte, poznamenejte si je do seznamu pro pozdější potřebu.

| Funkce  | Výchozí        | Přířaz. č. | Další číslice  |
|---|----------------|------------|--|
| Volání operátora  | 0              |            |  |
| Autom. číslo přístupu na vnější linku   | 9              |            |  |
| Číslo vnější linky  | 8              |            | 1-8  |
| Volání předvoleného účastníka vyzvednutím / zrušení / uložení   | 74             |            | 1 / 0 /<br>2+telef. číslo + #                        |
| Volání čísel uložených v paměti pobočky   |                |            |  |
| Ukládání čísel  | 3*<br>30       |            | 0-9<br>[0-9]+telef. číslo + #                        |
| Volání čísel uložených v paměti systému   | *              |            | 000-499  |
| Opakování volby posledně volaného čísla   | #              |            |  |
| Rezervace obsazené linky  | 6              | pevné      |  |
| Odeslání tónu čekajícího hovoru   | 1              | pevné      |  |
| Zanechání výzvy volanému / zrušení / zpětné volání / zrušení přijaté indikace                             | 70             |            | 1+č. pobočky / 0+č. pobočky<br>2 / 0+č. vaší pobočky |
| Připojení k probíhajícímu hovoru  | 2              | pevné      |  |
| 16. příchozí hovor do deníku uložit / ignorovat   | 56             |            | 1 / 0  |
| Převzetí hovoru jiného účastníka<br>– vnější hovor<br>– skupina<br>– přímo                                | 4*<br>40<br>41 |            | č. pobočky   |
| Přidržení nebo vyvolání hovoru  | 50             |            |  |
| Vyvolání hovoru z jiné pobočky<br>– vnější hovor<br>– vnitřní hovor                                       | 53<br>51       |            | 01-54<br>č. pobočky                                  |
| Přidržení hovoru v parkovací oblasti systému nebo jeho vyvolání   | 52             |            | 0-9  |
| Paging nebo přepojení a paging<br>– všechna zařízení / všechny pobočky / skupina<br>– vnější reproduktory | 33<br>32       |            | * / 0 / 1-8<br>1-4                                   |
| Příjem hlášení pagingu nebo příchozího hovoru ohlášeného reproduktorem                                    | 42             |            | 1-4  |
| Příjem hlášení pagingu telefonem  | 43             |            |  |



| Funkce   | Výchozí                | Přířaz. č. | Další číslice  |
|--|------------------------|------------|--|
| Příjem nebo odmítnutí tónu či hlášení čekajícího hovoru žádný tón / tón / OHCA / Whisper OHCA  | 731                    |            | 0 / 1 / 2 / 3  |
| Přístup k vnějším službám  | 6                      |            |  |
| Přesměrování hovoru<br>– všechny hovory / když je obsazeno / když není odpověď / když je obsaz. nebo není odpo.<br>– na vnější linku<br><br>– zrušit<br>– následuj mne / zrušit      | 710<br>⋮<br>▼          |            | [2 / 3 / 4 / 5]+[0-2]<br>+č. pobočky<br>6+[0-2]+č.příst. na vnější linku+tel.č.+#<br>0<br>[7 / 8]+č.vaší pobočky |
| Odmítnutí hovorů (DND) / zrušit  | 710                    |            | 1 / 0  |
| Zobrazit zprávu volajícímu / zrušit  | 750                    |            | [1-9)+(parametr) / 0   |
| Připojení / opuštění skupiny příjmu hovorů   | 45                     |            | 1 / 0  |
| Konference   | 3                      | pevné      |  |
| Volání s kódem účtu  | 49                     |            | kód+[# nebo 99]  |
| Dočasná tónová volba   | * #                    | pevné      |  |
| Volba pobočky DND  | 1                      | pevné      |  |
| Nastavit buzení /<br><br>zrušit / zobrazit   | 76                     |            | 1+čas+<br>[0 (AM) / 1 (PM)]+<br>0 (jednou) / 1 (denně) /<br>0 / 2  |
| Zobrazit vaše číslo na telefonu volajícího / volaného<br>– zobrazit číslo přiřazené vnější lince<br>/ vaší pobočce   | 711                    |            | 1/2  |
| Zakázat ostatním účastníkům<br>– zobrazit váš deník hovorů / povolit<br>– používat váš telefon / povolit<br>– převzít váš hovor / povolit<br>– připojit se k vašemu hovoru / povolit | 57<br>77<br>720<br>733 |            | 2x 3 místný kód / ulož. kód<br>2x 3 místný kód / ulož. kód<br>1/0<br>1/0   |
| Zapnout / vypnout hudební pozadí   | 1                      | pevné      |  |
| Odmítnutí / příjem indikačních tónů  | 730                    |            | 1 / 0  |
| Ověření dení / noční služby  | #                      | pevné      |  |
| Přepnutí zobrazení - měsíc, den, čas<br>/ měsíc, den, rok, den v týdnu   | *                      | pevné      |  |
| Vyzvánění paralelního telefonu zap. / vyp.   | 39                     |            | 1 / 0  |
| Přepínání druhu vyzvánění (běžné / hlasové)  | *                      | pevné      |  |
| Volání dveřního telefonu   | 31                     |            | 1-4  |
|  |                        |            |  |

| Funkce  | Výchozí | Přiřaz. č. | Další číslice   |
|---|---------|------------|---|
| Otevření dveří z určeného telefonu z každé pobočky během hovoru | 55<br>5 | pevné      | 1-4   |
| * Nastavit / zrušit heslo LCS                                   | 799     |            | 2x 3 místný kód<br>/ ulož. kód  |
| * Hotelové funkce<br>– nastavit budík pro jinou pobočku         | 7*      |            | 1+č.pobočky+čas+<br>[0 (AM) / 1 (PM)]+<br>0 (jednou) / 1 (denně)]<br>0+č.pobočky / 2+č.pob. |
| zrušit / zobrazit<br>– změna režimu pokoje                      | 736     |            |   |
| * Zapnout / vypnout hudební pozadí                              | 35      |            |   |
| * Přepnout denní / noční službu                                 | 78      |            | 0 / 1   |
| * Nahrát / přehrát úvodní hlášení                               | 36      |            | [1 / 2]+OGM č.  |

\* : pouze operátor

***Funkce pouze pro verzi „I”.***

| Funkce                   | Výchozí | Přiřaz. č. | Další číslice |
|--------------------------|---------|------------|---------------|
| Identifikace MCID (ISDN) | 737     |            |               |



**Nonstop servis TELEFONNÍ ÚSTŘEDNY**  
volejte dispečink tel. **606 193 950**  
PanaTEL® je specialistou na telefonní ústředny,  
komunikační systémy Panasonic  
[www.PanaTEL.cz](http://www.PanaTEL.cz)

## 6.3 Telefonní seznamy

### 6.3.1 Telefonní seznamy

◆◆ Pobočky

| Číslo zás. | Číslo pobočky | Jméno | Číslo zás. | Číslo pobočky | Jméno |
|------------|---------------|-------|------------|---------------|-------|
| 01-1       |               |       | 01-2       |               |       |
| 02-1       |               |       | 02-2       |               |       |
| 03-1       |               |       | 03-2       |               |       |
| 04-1       |               |       | 04-2       |               |       |
| 05-1       |               |       | 05-2       |               |       |
| 06-1       |               |       | 06-2       |               |       |
| 07-1       |               |       | 07-2       |               |       |
| 08-1       |               |       | 08-2       |               |       |
| 09-1       |               |       | 09-2       |               |       |
| 10-1       |               |       | 10-2       |               |       |
| 11-1       |               |       | 11-2       |               |       |
| 12-1       |               |       | 12-2       |               |       |
| 13-1       |               |       | 13-2       |               |       |
| 14-1       |               |       | 14-2       |               |       |
| 15-1       |               |       | 15-2       |               |       |
| 16-1       |               |       | 16-2       |               |       |
| 17-1       |               |       | 17-2       |               |       |
| 18-1       |               |       | 18-2       |               |       |
| 19-1       |               |       | 19-2       |               |       |
| 20-1       |               |       | 20-2       |               |       |
| 21-1       |               |       | 21-2       |               |       |
| 22-1       |               |       | 22-2       |               |       |
| 23-1       |               |       | 23-2       |               |       |
| 24-1       |               |       | 24-2       |               |       |
| 25-1       |               |       | 25-2       |               |       |
| 26-1       |               |       | 26-2       |               |       |
| 27-1       |               |       | 27-2       |               |       |
| 28-1       |               |       | 28-2       |               |       |
| 29-1       |               |       | 29-2       |               |       |
| 30-1       |               |       | 30-2       |               |       |
| 31-1       |               |       | 31-2       |               |       |
| 32-1       |               |       | 32-2       |               |       |

---

| Číslo<br>zás. | Číslo<br>pobočky | Jméno | Číslo<br>zás. | Číslo<br>pobočky | Jméno |
|---------------|------------------|-------|---------------|------------------|-------|
| 33-1          |                  |       | 33-2          |                  |       |
| 34-1          |                  |       | 34-2          |                  |       |
| 35-1          |                  |       | 35-2          |                  |       |
| 36-1          |                  |       | 36-2          |                  |       |
| 37-1          |                  |       | 37-2          |                  |       |
| 38-1          |                  |       | 38-2          |                  |       |
| 39-1          |                  |       | 39-2          |                  |       |
| 40-1          |                  |       | 40-2          |                  |       |
| 41-1          |                  |       | 41-2          |                  |       |
| 42-1          |                  |       | 42-2          |                  |       |
| 43-1          |                  |       | 43-2          |                  |       |
| 44-1          |                  |       | 44-2          |                  |       |
| 45-1          |                  |       | 45-2          |                  |       |
| 46-1          |                  |       | 46-2          |                  |       |
| 47-1          |                  |       | 47-2          |                  |       |
| 48-1          |                  |       | 48-2          |                  |       |
| 49-1          |                  |       | 49-2          |                  |       |
| 50-1          |                  |       | 50-2          |                  |       |
| 51-1          |                  |       | 51-2          |                  |       |
| 52-1          |                  |       | 52-2          |                  |       |
| 53-1          |                  |       | 53-2          |                  |       |
| 54-1          |                  |       | 54-2          |                  |       |
| 55-1          |                  |       | 55-2          |                  |       |
| 56-1          |                  |       | 56-2          |                  |       |
| 57-1          |                  |       | 57-2          |                  |       |
| 58-1          |                  |       | 58-2          |                  |       |
| 59-1          |                  |       | 59-2          |                  |       |
| 60-1          |                  |       | 60-2          |                  |       |
| 61-1          |                  |       | 61-2          |                  |       |
| 62-1          |                  |       | 62-2          |                  |       |
| 63-1          |                  |       | 63-2          |                  |       |
| 64-1          |                  |       | 64-2          |                  |       |

◆◆ Pobočky DECT

| Číslo pozice | Číslo pobočky | Jméno | Číslo pozice | Číslo pobočky | Jméno |
|--------------|---------------|-------|--------------|---------------|-------|
| 01           |               |       | 33           |               |       |
| 02           |               |       | 34           |               |       |
| 03           |               |       | 35           |               |       |
| 04           |               |       | 36           |               |       |
| 05           |               |       | 37           |               |       |
| 06           |               |       | 38           |               |       |
| 07           |               |       | 39           |               |       |
| 08           |               |       | 40           |               |       |
| 09           |               |       | 41           |               |       |
| 10           |               |       | 42           |               |       |
| 11           |               |       | 43           |               |       |
| 12           |               |       | 44           |               |       |
| 13           |               |       | 45           |               |       |
| 14           |               |       | 46           |               |       |
| 15           |               |       | 47           |               |       |
| 16           |               |       | 48           |               |       |
| 17           |               |       | 49           |               |       |
| 18           |               |       | 50           |               |       |
| 19           |               |       | 51           |               |       |
| 20           |               |       | 52           |               |       |
| 21           |               |       | 53           |               |       |
| 22           |               |       | 54           |               |       |
| 23           |               |       | 55           |               |       |
| 24           |               |       | 56           |               |       |
| 25           |               |       | 57           |               |       |
| 26           |               |       | 58           |               |       |
| 27           |               |       | 59           |               |       |
| 28           |               |       | 60           |               |       |
| 29           |               |       | 61           |               |       |
| 30           |               |       | 62           |               |       |
| 31           |               |       | 63           |               |       |
| 32           |               |       | 64           |               |       |

---

◆◆ **Systemová zrychlená volba**

| Číslo | Jméno | Číslo | Jméno | Číslo | Jméno |
|-------|-------|-------|-------|-------|-------|
| 000   |       | 047   |       | 094   |       |
| 001   |       | 048   |       | 095   |       |
| 002   |       | 049   |       | 096   |       |
| 003   |       | 050   |       | 097   |       |
| 004   |       | 051   |       | 098   |       |
| 005   |       | 052   |       | 099   |       |
| 006   |       | 053   |       | 100   |       |
| 007   |       | 054   |       | 101   |       |
| 008   |       | 055   |       | 102   |       |
| 009   |       | 056   |       | 103   |       |
| 010   |       | 057   |       | 104   |       |
| 011   |       | 058   |       | 105   |       |
| 012   |       | 059   |       | 106   |       |
| 013   |       | 060   |       | 107   |       |
| 014   |       | 061   |       | 108   |       |
| 015   |       | 062   |       | 109   |       |
| 016   |       | 063   |       | 110   |       |
| 017   |       | 064   |       | 111   |       |
| 018   |       | 065   |       | 112   |       |
| 019   |       | 066   |       | 113   |       |
| 020   |       | 067   |       | 114   |       |
| 021   |       | 068   |       | 115   |       |
| 022   |       | 069   |       | 116   |       |
| 023   |       | 070   |       | 117   |       |
| 024   |       | 071   |       | 118   |       |
| 025   |       | 072   |       | 119   |       |
| 026   |       | 073   |       | 120   |       |
| 027   |       | 074   |       | 121   |       |
| 028   |       | 075   |       | 122   |       |
| 029   |       | 076   |       | 123   |       |
| 030   |       | 077   |       | 124   |       |
| 031   |       | 078   |       | 125   |       |
| 032   |       | 079   |       | 126   |       |
| 033   |       | 080   |       | 127   |       |
| 034   |       | 081   |       | 128   |       |
| 035   |       | 082   |       | 129   |       |
| 036   |       | 083   |       | 130   |       |
| 037   |       | 084   |       | 131   |       |
| 038   |       | 085   |       | 132   |       |
| 039   |       | 086   |       | 133   |       |
| 040   |       | 087   |       | 134   |       |
| 041   |       | 088   |       | 135   |       |
| 042   |       | 089   |       | 136   |       |
| 043   |       | 090   |       | 137   |       |
| 044   |       | 091   |       | 138   |       |
| 045   |       | 092   |       | 139   |       |
| 046   |       | 093   |       | 140   |       |

---

| Číslo | Jméno | Číslo | Jméno | Číslo | Jméno |
|-------|-------|-------|-------|-------|-------|
| 141   |       | 188   |       | 235   |       |
| 142   |       | 189   |       | 236   |       |
| 143   |       | 190   |       | 237   |       |
| 144   |       | 191   |       | 238   |       |
| 145   |       | 192   |       | 239   |       |
| 146   |       | 193   |       | 240   |       |
| 147   |       | 194   |       | 241   |       |
| 148   |       | 195   |       | 242   |       |
| 149   |       | 196   |       | 243   |       |
| 150   |       | 197   |       | 244   |       |
| 151   |       | 198   |       | 245   |       |
| 152   |       | 199   |       | 246   |       |
| 153   |       | 200   |       | 247   |       |
| 154   |       | 201   |       | 248   |       |
| 155   |       | 202   |       | 249   |       |
| 156   |       | 203   |       | 250   |       |
| 157   |       | 204   |       | 251   |       |
| 158   |       | 205   |       | 252   |       |
| 159   |       | 206   |       | 253   |       |
| 160   |       | 207   |       | 254   |       |
| 161   |       | 208   |       | 255   |       |
| 162   |       | 209   |       | 256   |       |
| 163   |       | 210   |       | 257   |       |
| 164   |       | 211   |       | 258   |       |
| 165   |       | 212   |       | 259   |       |
| 166   |       | 213   |       | 260   |       |
| 167   |       | 214   |       | 261   |       |
| 168   |       | 215   |       | 262   |       |
| 169   |       | 216   |       | 263   |       |
| 170   |       | 217   |       | 264   |       |
| 171   |       | 218   |       | 265   |       |
| 172   |       | 219   |       | 266   |       |
| 173   |       | 220   |       | 267   |       |
| 174   |       | 221   |       | 268   |       |
| 175   |       | 222   |       | 269   |       |
| 176   |       | 223   |       | 270   |       |
| 177   |       | 224   |       | 271   |       |
| 178   |       | 225   |       | 272   |       |
| 179   |       | 226   |       | 273   |       |
| 180   |       | 227   |       | 274   |       |
| 181   |       | 228   |       | 275   |       |
| 182   |       | 229   |       | 276   |       |
| 183   |       | 230   |       | 277   |       |
| 184   |       | 231   |       | 278   |       |
| 185   |       | 232   |       | 279   |       |
| 186   |       | 233   |       | 280   |       |
| 187   |       | 234   |       | 281   |       |

---

| Číslo | Jméno | Číslo | Jméno | Číslo | Jméno |
|-------|-------|-------|-------|-------|-------|
| 282   |       | 329   |       | 376   |       |
| 283   |       | 330   |       | 377   |       |
| 284   |       | 331   |       | 378   |       |
| 285   |       | 332   |       | 379   |       |
| 286   |       | 333   |       | 380   |       |
| 287   |       | 334   |       | 381   |       |
| 288   |       | 335   |       | 382   |       |
| 289   |       | 336   |       | 383   |       |
| 290   |       | 337   |       | 384   |       |
| 291   |       | 338   |       | 385   |       |
| 292   |       | 339   |       | 386   |       |
| 293   |       | 340   |       | 387   |       |
| 294   |       | 341   |       | 388   |       |
| 295   |       | 342   |       | 389   |       |
| 296   |       | 343   |       | 390   |       |
| 297   |       | 344   |       | 391   |       |
| 298   |       | 345   |       | 392   |       |
| 299   |       | 346   |       | 393   |       |
| 300   |       | 347   |       | 394   |       |
| 301   |       | 348   |       | 395   |       |
| 302   |       | 349   |       | 396   |       |
| 303   |       | 350   |       | 397   |       |
| 304   |       | 351   |       | 398   |       |
| 305   |       | 352   |       | 399   |       |
| 306   |       | 353   |       | 400   |       |
| 307   |       | 354   |       | 401   |       |
| 308   |       | 355   |       | 402   |       |
| 309   |       | 356   |       | 403   |       |
| 310   |       | 357   |       | 404   |       |
| 311   |       | 358   |       | 405   |       |
| 312   |       | 359   |       | 406   |       |
| 313   |       | 360   |       | 407   |       |
| 314   |       | 361   |       | 408   |       |
| 315   |       | 362   |       | 409   |       |
| 316   |       | 363   |       | 410   |       |
| 317   |       | 364   |       | 411   |       |
| 318   |       | 365   |       | 412   |       |
| 319   |       | 366   |       | 413   |       |
| 320   |       | 367   |       | 414   |       |
| 321   |       | 368   |       | 415   |       |
| 322   |       | 369   |       | 416   |       |
| 323   |       | 370   |       | 417   |       |
| 324   |       | 371   |       | 418   |       |
| 325   |       | 372   |       | 419   |       |
| 326   |       | 373   |       | 420   |       |
| 327   |       | 374   |       | 421   |       |
| 328   |       | 375   |       | 422   |       |



| Číslo | Jméno | Číslo | Jméno | Číslo | Jméno |
|-------|-------|-------|-------|-------|-------|
| 423   |       | 449   |       | 475   |       |
| 424   |       | 450   |       | 476   |       |
| 425   |       | 451   |       | 477   |       |
| 426   |       | 452   |       | 478   |       |
| 427   |       | 453   |       | 479   |       |
| 428   |       | 454   |       | 480   |       |
| 429   |       | 455   |       | 481   |       |
| 430   |       | 456   |       | 482   |       |
| 431   |       | 457   |       | 483   |       |
| 432   |       | 458   |       | 484   |       |
| 433   |       | 459   |       | 485   |       |
| 434   |       | 460   |       | 486   |       |
| 435   |       | 461   |       | 487   |       |
| 436   |       | 462   |       | 488   |       |
| 437   |       | 463   |       | 489   |       |
| 438   |       | 464   |       | 490   |       |
| 439   |       | 465   |       | 491   |       |
| 440   |       | 466   |       | 492   |       |
| 441   |       | 467   |       | 493   |       |
| 442   |       | 468   |       | 494   |       |
| 443   |       | 469   |       | 495   |       |
| 444   |       | 470   |       | 496   |       |
| 445   |       | 471   |       | 497   |       |
| 446   |       | 472   |       | 498   |       |
| 447   |       | 473   |       | 499   |       |
| 448   |       | 474   |       |       |       |

◆◆ *Individuální zrychlená volba*

| Jméno | Číslo | Jméno | Číslo |
|-------|-------|-------|-------|
|       | 0     |       | 5     |
|       | 1     |       | 6     |
|       | 2     |       | 7     |
|       | 3     |       | 8     |
|       | 4     |       | 9     |



## 6.4 Přehled významu různých tónů

### 6.4.1 Přehled významu různých tónů

#### Při zavěšeném mikrotelefonu

##### Vyzvánění

###### Tón 1

- Příchozí vnější hovor.
- Vnější hovor je přidrženy déle než je definovaný limit (výchozí: 60 sekund).



###### Tón 2

- Příchozí vnitřní hovor.
- Vnitřní hovor je přidrženy déle než je definovaný limit (výchozí: 60 sekund).



###### Tón 3

- Příchozí hovor z dveřního telefonu.
- Vyzvánění předem nastaveného buzení.



###### Tón 4

- Rezervovaná vnější linka se uvolnila.
- Volající zanechal vzkaz ve vaší hlasové schránce (Privátní režim LCS).

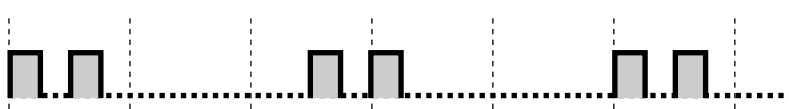

#### Když vyzvednete mikrotelefon

##### Oznamovací tóny

###### Tón 1

Normální

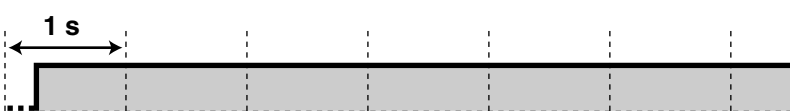

###### Tón 2

Na vaší pobočce bylo změněno výchozí nastavení nejméně jedné funkce.

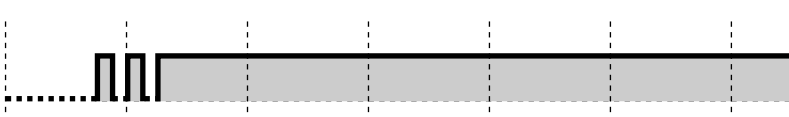

**Nonstop servis TELEFONNÍ ÚSTŘEDNY**  
volejte dispečink tel. **606 193 950**  
PanaTEL® je specialistou na telefonní ústředny,  
komunikační systémy Panasonic  
[www.PanaTEL.cz](http://www.PanaTEL.cz)

### Tón 3

- Buzení bylo přijmuto.



### Tón 4

- Indikace výzvy volanému byla přijmuta.

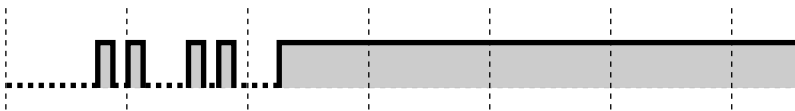

## Při uskutečnění hovoru

### Obsazovací tón



### Blokovací tón

- Vnější linka, kterou jste chtěli obsadit buď není přiřazena nebo je zakázána.
- Byl zadán chybný kód účtu.



### Vyzváněcí tón 1

Normální vyzváněcí tón.

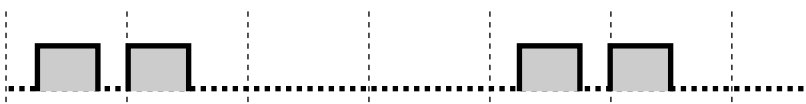

### Vyzváněcí tón 2

Speciální vyzváněcí tón pro volání DISA.



### Tón DND (Nevyrušovat)

Volaná pobočka odmítá příchozí hovory.



## Při vyzvednutí mikrotelefonu

### Indikační tóny

#### Tón 1

Tón čekajícího hovoru (výchozí).

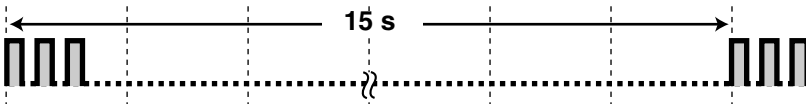

#### Tón 2

Tón čekajícího vnějšího hovoru.

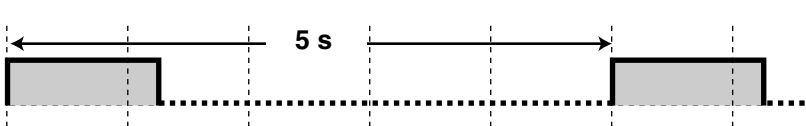

### **Tón 3**

Tón čekajícího hovoru z jiné pobočky.



### **Tón 4**

Hovor je přidrženy déle než je definovaný limit (výchozí: 60 sekund).

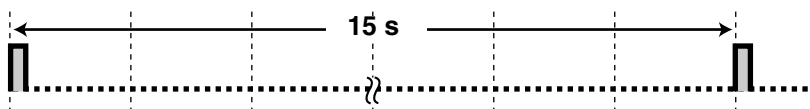

## **Během hovoru s účastníkem na vnější lince**

### **Výstražný tón**

Tento tón zazní 15, 10 a 5 sekund před uplynutím časového limitu.

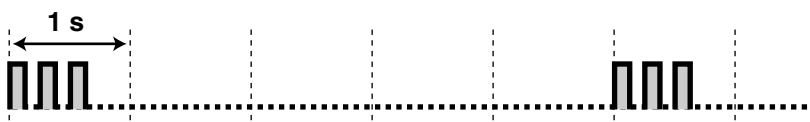

## **Při nastavování funkcí nebo programování**

### **Potvrzovací tóny**

#### **Tón 1**

- Nastavit/zrušit zákaz používání vašeho telefonu jinými uživateli.
- Při personalizaci telefonu se nové nastavení liší od předchozího.
- Dokončení programování systému.

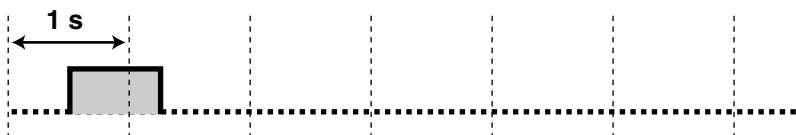

#### **Tón 2**

- Nastavení funkce bylo úspěšně provedeno.
- Před pagingem prostřednictvím vnějšího reproduktoru.
- Při personalizaci telefonu je nové nastavení shodné s předchozím.

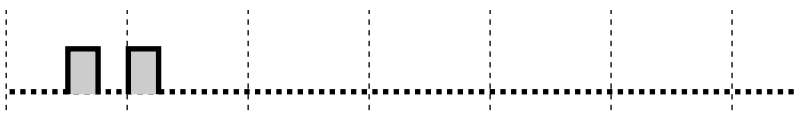

#### **Tón 3**

Před programování následujících funkcí:

- Vyvolání přidržného hovoru.
- Převzetí jiného hovoru.
- Paging / Příjem hlášení pagingu.
- Příjem hovoru reproduktorem.

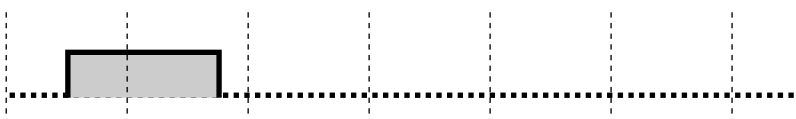

#### **Tón 4**

Ustavení nebo opuštění konference tří účastníků.



## 6.5 Technické specifikace

### 6.5.1 Technické specifikace

#### Obecný popis

| Položka          | Popis                 |  |                                 |          |
|------------------|-----------------------|--|---------------------------------|----------|
|                  | Základní              | Rozšíření  | Zdvojení systému (master-slave) |          |
| Kapacita systému | <b>KX-TD816</b>       |  |                                 |          |
|                  | Vnější linky          | 4  | 8                               | —        |
|                  | Pobočky               | 8  | 16                              | —        |
|                  | (Pobočky s XDP)       | 16   | 32                              | —        |
|                  | <b>KX-TD1232</b>      |  |                                 |          |
|                  | Vnější linky          | 8  | 12 (54)*                        | 24 (54)* |
| Pobočky          | 16                    | 32   | 64                              |          |
| (Pobočky s XDP)  | 32                    | 64   | 128                             |          |
| Napájení         | Primární              | KX-TD816: střídavé 220-230 V, 50 Hz<br>KX-TD1232: střídavé 220-240 V, 50 / 60 Hz   |                                 |          |
|                  | Sekundární            | Napájení linek ústředny: 30 V<br>Napájení řídicích obvodů: ±5 V, ±15 V   |                                 |          |
|                  | Při výpadku napájení  | <ul style="list-style-type: none"> <li>• Záložní napájení paměti: sedm let s továrně instalovanou lithiovou baterií.</li> <li>• Maximálně 4 vnější linky (KX-TD816) a maximálně 6 vnějších linek (KX-TD1232) automaticky přiřazených pobočkám (Přepojení při výpadku napájení).</li> <li>• Při záložním napájení dvěma automobilovými akumulátory (12 V) pracuje systém asi 3 hodiny.</li> </ul> |                                 |          |
| Volba            | Vnější/vnitřní:       | pulzní volba (DP) 10 pps, 20 pps; tónová volba (DTMF)  |                                 |          |
|                  | Konverze druhu volby: | DP-DTMF, DTMF-DP   |                                 |          |
| SMDR             | Rozhraní:             | sériové (RS-232C)  |                                 |          |
|                  | Výstupní zařízení:    | tiskárna   |                                 |          |
|                  | Struktura záznamu:    | datum, čas, číslo pobočky, číslo vnější linky, volané číslo, délka vyzvánění, délka hovoru, kód účtu, hovorné, budík, CLIP.  |                                 |          |

\*) pouze při použití rozšiřujícího modulu ISDN 30B+D, model KX-TD290 CE







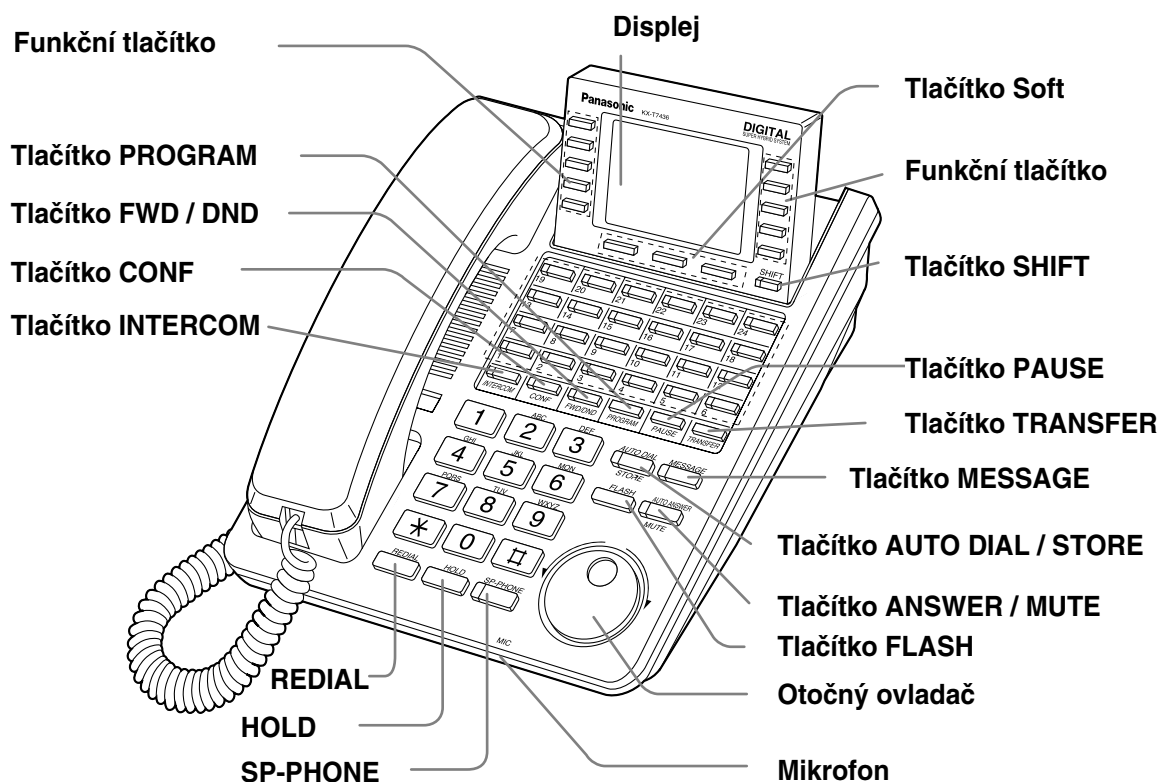





#### Charakteristiky

| Položka                              | Popis   |
|--------------------------------------|---|
| Maximální počet přístrojů na 1 lince | 1 nebo 2 paralelně zapojené nebo přípojka XDP |
| Vyzváněcí napětí                     | 70 Vrms při 25 Hz v závislosti na zatížení    |
| Provozní prostředí                   | 0°C až 40°C, relativní vlhkost 10 až 90%      |

## ◆◆ **Názvy a umístění ovládacích prvků systému telefonu KX-T7436**



## ◆◆ **Ikony**

|   |  |   |  |
|---|--|---|--|
|  | Podmínky   |  | Stiskněte tlačítko Call na dveřním telefonu.   |
|  | Rady a typy  |  | Stiskněte krátce vidlicový spínač.   |
|  | Další podrobnosti (pokud je potřebujete) jsou uvedeny v oddílu Programování. |  | Vyčkejte na odpověď.   |
|  | Tuto funkci nelze obsluhovat ze standardního telefonu.                       |  | Hovořte.   |
|  | Vyzvednutí   |  | Uslyšíte potvrzovací tón, oznamovací tón, vyzváněcí tón nebo volný tón.<br>C. Potvrzovací tón<br>D. Oznamovací tón<br>R. Vyzváněcí tón<br>R.B. Volný tón |
|  | Zavěšení   |  | Krátké pípnutí   |

### Stručný přehled

#### Volání

- Vnitřní hovor: č. pobočky
- Operátor: 0
- Vnější hovor: ( 9 nebo 81-88 ) + tel. číslo
- Individuální zrychlená volba: 3 X + č. 0-9
- Systémová zrychlená volba: X + č. 000-499
- Dveřní telefon: 3 1 + č. 1-4







#### Když je linka obsazená

- Rezervace obsazené linky: 6
- Odeslání tónu čekajícího hovoru: 1
- Opakování volby posledně volaného čísla: #

#### Převzetí hovoru jiné pobočky

- Vnější hovor: 4 X
- Určitá pobočka: 4 1 + č. pobočky
- Skupina poboček: 4 0

#### Během hovoru

- Přidržení hovoru:  + 5 0 + 
- Vyvolání hovoru:  + 5 0
- Přepojení hovoru:  + č.
- Příjem čekajícího hovoru  + 5 0 +  + 

### Stručný přehled

#### Volání

- Vnitřní hovor: č. pobočky
- Operátor: 0
- Vnější hovor: ( 9 nebo 81-88 ) + tel. číslo
- Individuální zrychlená volba: 3 X + č. 0-9
- Systémová zrychlená volba: X + č. 000-499
- Dveřní telefon: 3 1 + č. 1-4







#### Když je linka obsazená

- Rezervace obsazené linky: 6
- Odeslání tónu čekajícího hovoru: 1
- Opakování volby posledně volaného čísla: #

#### Převzetí hovoru jiné pobočky

- Vnější hovor: 4 X
- Určitá pobočka: 4 1 + č. pobočky
- Skupina poboček: 4 0

#### Během hovoru

- Přidržení hovoru:  + 5 0 + 
- Vyvolání hovoru:  + 5 0
- Přepojení hovoru:  + č.
- Příjem čekajícího hovoru  + 5 0 +  + 

### Stručný přehled

#### Volání

- Vnitřní hovor: č. pobočky
- Operátor: 0
- Vnější hovor: ( 9 nebo 81-88 ) + tel. číslo
- Individuální zrychlená volba: 3 X + č. 0-9
- Systémová zrychlená volba: X + č. 000-499
- Dveřní telefon: 3 1 + č. 1-4







#### Když je linka obsazená

- Rezervace obsazené linky: 6
- Odeslání tónu čekajícího hovoru: 1
- Opakování volby posledně volaného čísla: #

#### Převzetí hovoru jiné pobočky

- Vnější hovor: 4 X
- Určitá pobočka: 4 1 + č. pobočky
- Skupina poboček: 4 0

#### Během hovoru

- Přidržení hovoru:  + 5 0 + 
- Vyvolání hovoru:  + 5 0
- Přepojení hovoru:  + č.
- Příjem čekajícího hovoru  + 5 0 +  + 

### Stručný přehled

#### Volání

- Vnitřní hovor: č. pobočky
- Operátor: 0
- Vnější hovor: ( 9 nebo 81-88 ) + tel. číslo
- Individuální zrychlená volba: 3 X + č. 0-9
- Systémová zrychlená volba: X + č. 000-499
- Dveřní telefon: 3 1 + č. 1-4







#### Když je linka obsazená

- Rezervace obsazené linky: 6
- Odeslání tónu čekajícího hovoru: 1
- Opakování volby posledně volaného čísla: #

#### Převzetí hovoru jiné pobočky

- Vnější hovor: 4 X
- Určitá pobočka: 4 1 + č. pobočky
- Skupina poboček: 4 0

#### Během hovoru

- Přidržení hovoru:  + 5 0 + 
- Vyvolání hovoru:  + 5 0
- Přepojení hovoru:  + č.
- Příjem čekajícího hovoru  + 5 0 +  + 



| Zablokování / odblokování telefonu                    |
|---|
| • Zablokování: 7 7 + požad. 3 místný kód + stejný kód |
| • Odblokování: 7 7 + uložený kód                      |

| Nastavení   |
|---|
| • Uložení čísla pro individuální zrychlenou volbu:<br>3 0 + č. 0-9 + č. linky 9 nebo 81-88 + tel. číslo + # |
| • Čekání hovoru:<br>— Nastavit: 7 3 1 1<br>— Zrušit: 7 3 1 0  |

| Zablokování / odblokování telefonu                    |
|---|
| • Zablokování: 7 7 + požad. 3 místný kód + stejný kód |
| • Odblokování: 7 7 + uložený kód                      |

| Nastavení   |
|---|
| • Uložení čísla pro individuální zrychlenou volbu:<br>3 0 + č. 0-9 + č. linky 9 nebo 81-88 + tel. číslo + # |
| • Čekání hovoru:<br>— Nastavit: 7 3 1 1<br>— Zrušit: 7 3 1 0  |

| Zablokování / odblokování telefonu                    |
|---|
| • Zablokování: 7 7 + požad. 3 místný kód + stejný kód |
| • Odblokování: 7 7 + uložený kód                      |

| Nastavení   |
|---|
| • Uložení čísla pro individuální zrychlenou volbu:<br>3 0 + č. 0-9 + č. linky 9 nebo 81-88 + tel. číslo + # |
| • Čekání hovoru:<br>— Nastavit: 7 3 1 1<br>— Zrušit: 7 3 1 0  |

| Zablokování / odblokování telefonu                    |
|---|
| • Zablokování: 7 7 + požad. 3 místný kód + stejný kód |
| • Odblokování: 7 7 + uložený kód                      |

| Nastavení   |
|---|
| • Uložení čísla pro individuální zrychlenou volbu:<br>3 0 + č. 0-9 + č. linky 9 nebo 81-88 + tel. číslo + # |
| • Čekání hovoru:<br>— Nastavit: 7 3 1 1<br>— Zrušit: 7 3 1 0  |



**Nonstop servis TELEFONNÍ ÚSTŘEDNY**  
volejte dispečink tel. **606 193 950**  
PanaTEL® je specialistou na telefonní ústředny,  
komunikační systémy Panasonic  
[www.PanaTEL.cz](http://www.PanaTEL.cz)

**PanaTEL®**  
TELEKOMUNIKACE  
Tel. +420 606 193 950  
Tel. +420 272 047 411  
[www.PanaTEL.cz](http://www.PanaTEL.cz)