

# Panasonic

**Systémový telefonní přístroj pro pobočkové ústředny Panasonic**

Model **KX-T7730CE-B**

PanaTEL®

**Stručná příručka uživatele**

## **Důležité informace**

**Uživatelé telefonů Panasonic řady KX-T7730CE-B by měli dodržovat níže uvedená pravidla:**

- V případě vzniku jakéhokoliv problému vždy nejprve odpojte systémový telefonní přístroj Panasonic KX-T7730 KX-T7730CE-B od telefonní zásuvky k pobočkové ústředně připojte jiný funkční telefonní stroj zn. Panasonic. Funguje-li telefon správně, nechejte telefon Panasonic opravit v autorizovaném servisu. Pokud nový telefon nefunguje, zkontrolujte pobočkovou ústřednu a kabeláž pobočky.
- Telefon nepoužívejte v blízkosti zdrojů sálavého tepla nebo elektromagnetického rušení (zářivky, elektrické motory, mikrovlnné trouby, počítače, GSM telefonních přístrojů).
- Telefon instalujte na takové místo, kde nebude vystaven působení vlhka, prachu, přímého slunečního záření, ani vibrací.
- Telefon čistěte kouskem měkkého textilu, nepoužívejte žádná organická rozpouštědla, benzín, ani abrazivní čisticí prostředky.
- K telefonu nepřipojujte sluchátka jiných výrobců.
- Telefon nerozebírejte, veškeré opravy svěďte kvalifikovaným odborníkům v autorizovaném servisu.
- V případě poškození, v jehož důsledku se stanou přístupné vnitřní díly, přístroj ihned odpojte od telefonní linky a obraťte se na autorizovaný servis.

### **VAROVÁNÍ:**

**PRO ZAMEZENÍ POŽÁRU NEBO ZASAŽENÍ ELEKTRICKÝM PROUDEM PŘÍSTROJ NEVYSTAVUJTE PŮSOBENÍ VODY.**

**TELEFON OBSAHUJE MAGNETY, PROTO MŮŽE PŘITAHOVAT DROBNÉ ŽELEZNÉ PŘEDMĚTY.**

### **DŮLEŽITÉ UPOZORNĚNÍ:**

Přístroj ke své funkci vyžaduje napájení - pro případ výpadku síťového napětí si předem připravte jiný telefon nevyžadující externí napájení.

**Poznámka:** Označení typu jsou v této příručce uváděna bez koncových znaků.

Přístroj je určen výhradně pro připojení k pobočkové ústředně Panasonic.

Přístroj splňuje požadavky směrnice pro koncová telekomunikační zařízení 1999/5/EC.



**Nonstop servis TELEFONNÍ ÚSTŘEDNY**

volejte dispečink tel. **606 193 950**

PanaTEL® je specialistou na telefonní ústředny

komunikační systémy Panasonic

[www.PanaTEL.cz](http://www.PanaTEL.cz)



# Seznam funkcí

 Tlačítko vnější linky (CO)





















 Číslo funkce

 Zvedněte sluchátko









 Hovořte

 Zavěste









\* "Popis ovládacích prvků" najdete na straně 8.

Funkce	Použití
<b>Odchozí volání</b>	
Volání	<p><b>Na číslo pobočky</b>  ► <b>číslo pobočky</b> ► </p> <p><b>Vnějšímu účastníkovi</b>  ► <b>CO</b> ► <b>telefonní číslo</b> ► </p>
Opakovaná volba	<p> ► <b>REDIAL</b> ► </p>
Volba jediným tlačítkem	<p><b>Programování (uložení čísla pod tlačítko)</b></p> <p><b>PROGRAM</b>  ► <input type="checkbox"/> <b>CO</b> <input type="checkbox"/> <b>KX-TA308</b>  <input type="checkbox"/> <b>9 9</b> ► <input type="checkbox"/> <b>CO</b> <input type="checkbox"/> <b>KX-TD816/1232/500</b>          (zkontrolujte uživatelský manuál konkrétního telefonního systému)</p> <p>► <b>2</b> <b>přístup na státní linku + telef. číslo</b> ►</p> <p><b>AUTO DIAL STORE</b>  ► <b>PROGRAM</b> </p> <hr/> <p><b>Vlastní volba</b></p> <p> ► <b>CO</b> - přiřazena funkce volby jediným tlačítkem ► </p>
Volání operátora	<p> ► <b>0</b> ►  podle naprogramování systému [0 nebo 9]</p>
Zkrácená volba (osobní)	<p><b>Nastavení (uložení čísel do paměti)</b></p> <p> ► <input type="checkbox"/> <b>2 *</b> <input type="checkbox"/> <b>KX-TA308</b>  <input type="checkbox"/> <b>3 0</b> <input type="checkbox"/> <b>KX-TD816/1232/500</b>          (zkontrolujte uživatelský manuál konkrétního telefonního systému)</p> <p>► <b>požadované číslo</b> ► <b>#</b> ► </p> <hr/> <p><b>Volba</b></p> <p> ► <input type="checkbox"/> <b>#</b> <input type="checkbox"/> <b>KX-TA308</b>  <input type="checkbox"/> <b>3 *</b> <input type="checkbox"/> <b>KX-TD816/1232/500</b>          (zkontrolujte uživatelský manuál konkrétního telefonního systému)</p> <p>► <b>číslo osobní zkrácené volby (0-9)</b> ► </p>
Zkrácená volba (systém)	<p><b>Volba</b></p> <p> ► <b>AUTO DIAL STORE</b>  ► <b>číslo zkrácené volby systému</b> ► </p>

# Seznam funkcí

Funkce	Použití
<b>Přijetí hovoru</b>	
Přijetí hovoru v režimu "handsfree" (pouze KX-T7730)	V zavěšeném stavu 
Přijetí hovoru	<div style="border: 1px dashed black; padding: 10px;"> <p><b>Vnější linka (CO) (pouze KX-TD816/1232/500)</b></p> <p><b>4</b> <b>*</b></p> <p><b>Přímo</b></p> <p> <input type="checkbox"/> <b>4</b> <b>▶ číslo pobočky</b> <input type="checkbox"/> KX-TA308  <input type="checkbox"/> <b>4 1</b> <b>▶ číslo pobočky</b> <input type="checkbox"/> KX-TD816/1232/500            (zkontrolujte uživatelský manuál konkrétního telefonního systému)         </p> <p><b>Skupina</b></p> <p><b>4 0</b></p> </div>
<b>Je-li volaná pobočka obsazená / volaný účastník neodpovídá</b>	
Automatické zpětné volání při obsazené pobočce	<div style="display: flex; justify-content: space-between;"> <div style="width: 45%;"> <p><b>Nastavení</b> Během obsazovacího tónu</p> <p><b>6</b> </p> </div> <div style="width: 45%;"> <p><b>Volání</b> Během vyzvánění zpětného volání</p> <p></p> </div> </div>
Čekající vzkaz	<p><b>Volající</b></p> <p><b>Zanechání upozornění</b></p> <p> </p> <hr/> <p><b>Zrušení upozornění</b></p> <p> <input type="checkbox"/> KX-TA308  <input type="checkbox"/> <b>číslo pobočky</b> <b>▶ MESSAGE</b> <b>MESSAGE</b>   <input type="checkbox"/> KX-TD816/1232/500  <input type="checkbox"/> <b>7 0 0</b> <b>▶ číslo pobočky</b>            (zkontrolujte uživatelský manuál konkrétního telefonního systému)         </p>
	<p><b>Volaný</b></p> <p><b>Zpětné volání</b></p> <p> <b>▶ MESSAGE</b> </p> <hr/> <p><b>Smazání všech upozornění</b></p> <p> <b>▶ 7 0 0</b> <b>▶</b></p> <p> <input type="checkbox"/> <b>#</b> <input type="checkbox"/> KX-TA308  <input type="checkbox"/> <b>číslo pobočky příjemce</b> <input type="checkbox"/> KX-TD816/1232/500            (zkontrolujte uživatelský manuál konkrétního telefonního systému)         </p>

# Seznam funkcí

Funkce	Použití	
<b>Je-li volaná pobočka obsazená / volaný účastník neodpovídá</b>		
Čekající volání (tónové upozornění do probíhajícího hovoru)	Volající	<p><i>Během obsazovacího tónu</i></p> <div style="display: flex; align-items: center;"> <div style="border-left: 1px solid black; border-right: 1px solid black; padding: 0 10px;"> <input type="checkbox"/> 2 KX-TA308  <input type="checkbox"/> 3 KX-TD816/1232/500                      (zkontrolujte uživatelský manuál konkrétního telefonního systému)                 </div> <div style="margin-left: 20px;">▶ Vyčkejte na odpověď ▶ </div> </div>
	Volaný	<div style="border: 1px dashed black; padding: 10px;"> <input type="checkbox"/> KX-TA308  <b>Vnější linka</b>  <div style="display: flex; align-items: center;"> <div style="border-left: 1px solid black; border-right: 1px solid black; padding: 0 10px;"> <input type="checkbox"/> 7 3 1 1 # Nastavení  <input type="checkbox"/> 7 3 1 0 # Zrušení                     </div> </div> <b>Interkom</b>  <div style="display: flex; align-items: center;"> <div style="border-left: 1px solid black; border-right: 1px solid black; padding: 0 10px;"> <input type="checkbox"/> 7 3 2 1 # Nastavení  <input type="checkbox"/> 7 3 2 0 # Zrušení                     </div> </div> <input type="checkbox"/> KX-TD816/1232/500  <div style="display: flex; align-items: center;"> <div style="border-left: 1px solid black; border-right: 1px solid black; padding: 0 10px;"> <input type="checkbox"/> 7 3 1 1  <input type="checkbox"/> 7 3 1 0                     </div> </div>                     (zkontrolujte uživatelský manuál konkrétního telefonního systému)                 </div> <p><b>Hovor s novým účastníkem</b> <i>Během tónu</i></p> <div style="display: flex; align-items: center;"> <div style="border: 1px solid black; border-radius: 15px; padding: 2px 10px; margin-right: 5px;">HOLD</div> <div style="margin: 0 5px;">▶</div> <div style="display: flex; align-items: center;"> <div style="border: 1px solid black; border-radius: 50%; padding: 2px 5px; margin-right: 5px;">CO</div> <div style="margin: 0 5px;">/</div> <div style="border: 1px solid black; border-radius: 50%; padding: 2px 5px; margin-right: 5px;">INTERCOM</div> </div> <div style="margin-left: 10px;">▶ </div> </div>
<b>Během hovoru</b>		
Přidržení hovoru	<p><b>Přidržení</b></p> <div style="display: flex; align-items: center;"> <div style="border: 1px solid black; border-radius: 15px; padding: 2px 10px; margin-right: 5px;">HOLD</div> <div style="margin: 0 5px;">▶</div> <div style="border: 1px solid black; border-radius: 50%; padding: 2px 5px; margin-right: 5px;">CO</div> <div style="margin: 0 5px;">/</div> <div style="border: 1px solid black; border-radius: 50%; padding: 2px 5px; margin-right: 5px;">INTERCOM</div> <div style="margin-left: 10px;">▶ </div> </div>	
	<p><b>Obnovení hovoru na pobočce na níž je přidržen</b></p> <div style="display: flex; align-items: center;"> <div style="border: 1px solid black; border-radius: 50%; padding: 2px 5px; margin-right: 5px;">CO</div> <div style="margin: 0 5px;">/</div> <div style="border: 1px solid black; border-radius: 50%; padding: 2px 5px; margin-right: 5px;">INTERCOM</div> <div style="margin-left: 10px;">▶ </div> </div>	
Exkluzivní přidržení hovoru	<p><b>Obnovení hovoru na jiné pobočce</b></p> <div style="display: flex; align-items: center;"> <div style="border: 1px solid black; border-radius: 50%; padding: 2px 5px; margin-right: 5px;">CO</div> <div style="margin: 0 5px;">▶</div> <div style="border: 1px solid black; border-radius: 50%; padding: 2px 5px; margin-right: 5px;">CO</div> <div style="margin: 0 5px;">▶</div> <div style="border: 1px solid black; border-radius: 50%; padding: 2px 5px; margin-right: 5px;">CO</div> <div style="margin-left: 10px;">▶ </div> </div>	
Předání hovoru	<p><b>Přidržení</b></p> <div style="display: flex; align-items: center;"> <div style="border: 1px solid black; border-radius: 15px; padding: 2px 10px; margin-right: 5px;">HOLD</div> <div style="margin: 0 5px;">▶</div> <div style="border: 1px solid black; border-radius: 15px; padding: 2px 10px; margin-right: 5px;">HOLD</div> <div style="margin: 0 5px;">▶</div> <div style="border: 1px solid black; border-radius: 50%; padding: 2px 5px; margin-right: 5px;">CO</div> <div style="margin: 0 5px;">/</div> <div style="border: 1px solid black; border-radius: 50%; padding: 2px 5px; margin-right: 5px;">INTERCOM</div> <div style="margin-left: 10px;">▶ </div> </div> <p><b>Obnovení exkluzivně přidrženého hovoru</b></p> <div style="display: flex; align-items: center;"> <div style="border: 1px solid black; border-radius: 50%; padding: 2px 5px; margin-right: 5px;">CO</div> <div style="margin: 0 5px;">▶</div> <div style="border: 1px solid black; border-radius: 50%; padding: 2px 5px; margin-right: 5px;">CO</div> <div style="margin: 0 5px;">/</div> <div style="border: 1px solid black; border-radius: 50%; padding: 2px 5px; margin-right: 5px;">INTERCOM</div> <div style="margin-left: 10px;">▶ </div> </div>	
	<p><b>Předání hovoru</b></p> <div style="display: flex; align-items: center;"> <div style="border: 1px solid black; border-radius: 50%; padding: 2px 5px; margin-right: 5px;">TRANSFER</div> <div style="margin: 0 5px;">▶</div> <div style="border: 1px solid black; padding: 5px; margin-right: 5px;">číslo pobočky</div> <div style="margin: 0 5px;">na pobočku</div> <div style="border: 1px solid black; padding: 5px; margin-right: 5px;">telefonní číslo</div> <div style="margin: 0 5px;">účastníkovi na vnější lince</div> <div style="margin-left: 20px;">▶ </div> <div style="margin-left: 10px;">▶ </div> </div> <p style="text-align: right;">Oznámení</p>	

# Seznam funkcí

Funkce	Použití
<b>Další užitečné funkce</b>	
<p>Paging</p>	<p><b>Paging Hlášení</b></p> <p>Všechny pobočky</p> <p><input type="checkbox"/> KX-TA308, KX-TD816/1232  <input type="checkbox"/> KX-TD500</p> <p>Skupina</p> <p>číslo skupiny (1-8)</p> <p>Všechny interní reproduktory (v telefonním přístroji)</p> <p><input type="checkbox"/> KX-TA308  <input type="checkbox"/> KX-TD816/1232/500</p> <p>Vybraný externí reproduktor (pouze KX-TD816/1232/500)</p> <p>číslo externího reproduktoru (1-4)</p> <p>Všechny pobočky a externí reproduktory</p> <p>(zkontrolujte uživatelský manuál konkrét. telef. systému)</p> <p><b>Přijetí oznámené zprávy</b></p> <p>Na reproduktoru telefonu</p> <p>Na externím reproduktoru (pouze KX-TD816/1232/500)</p> <p>číslo externího reproduktoru (1-4)</p>
<p>Konference tří účastníků</p>	<p><input type="checkbox"/> CONF → číslo třetího účastníka → <input type="checkbox"/> CONF</p>
<p>Nastavení zprávy o nepřítomnosti</p>	<p><input type="checkbox"/> KX-TA308  <input type="checkbox"/> KX-TD816/1232/500</p> <p>parametr (v případě potřeby)</p> <p>(zkontrolujte uživatelský manuál konkrétního telefonního systému)</p>
<p>Přihlášení / odhlášení do skupiny poboček</p>	<p><input type="checkbox"/> KX-TA308</p> <p>Přihlášení          Odhlášení</p> <p><input type="checkbox"/> KX-TD816/1232/500</p> <p>Přihlášení          Odhlášení</p> <p>(zkontrolujte uživatelský manuál konkrétního telefonního systému)</p>

# Seznam funkcí

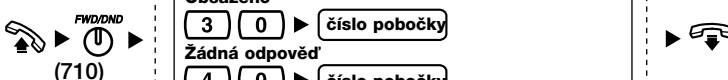
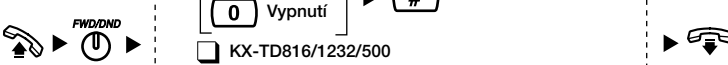
Funkce	Použití
<p>Přesměrování volání</p>	<p style="text-align: center;"><b>Další užitečné funkce</b></p> <div style="border: 1px dashed black; padding: 10px;"> <p><input type="checkbox"/> KX-TA308</p> <p><b>Všechna volání</b></p> <p><b>1</b> ▶ číslo pobočky ▶ #</p> <p><b>Obsazeno / žádná odpověď</b></p> <p><b>2</b> ▶ číslo pobočky ▶ #</p> <p><b>Na účastníka na vnější lince</b></p> <p><b>3</b> ▶ přístup na státní linku ▶ telefonní číslo ▶ #</p> <p><b>Funkce "Následuj mne"</b></p> <p><b>5</b> ▶ číslo Vaší pobočky ▶ #</p> <p><b>Vypnutí funkce "Následuj mne"</b></p> <p><b>8</b> ▶ číslo Vaší pobočky ▶ #</p> <p><b>Zrušení</b></p> <p><b>0</b> ▶ #</p> </div> <div style="border: 1px dashed black; padding: 10px; margin-top: 10px;"> <p><input type="checkbox"/> KX-TD816/1232/50</p> <p><b>Všechna volání</b></p> <p><b>2 0</b> ▶ číslo pobočky</p> <p><b>Obsazeno</b></p> <p><b>3 0</b> ▶ číslo pobočky</p> <p><b>Žádná odpověď</b></p> <p><b>4 0</b> ▶ číslo pobočky</p> <p><b>Obsazeno / žádná odpověď</b></p> <p><b>5 0</b> ▶ číslo pobočky</p> <p><b>Na vnějšího účastníka</b></p> <p><b>6 0</b> ▶ přístup na státní linku ▶ telefonní číslo ▶ #</p> <p><b>Funkce "Následuj mne"</b></p> <p><b>7</b> ▶ číslo Vaší pobočky</p> <p><b>Zrušení funkce "Následuj mne"</b></p> <p><b>8</b> ▶ číslo Vaší pobočky</p> <p><b>Zrušení</b></p> <p><b>0</b></p> <p>(zkontrolujte uživatelský manuál konkrétní telef. systému)</p> </div> 
<p>Funkce „Nerušit“ (DND)</p>	<div style="border: 1px dashed black; padding: 10px;"> <p><input type="checkbox"/> KX-TA308</p> <p><b>4</b> Zapnutí ▶ #</p> <p><b>0</b> Vypnutí</p> <p><input type="checkbox"/> KX-TD816/1232/500</p> <p><b>1</b> Zapnutí</p> <p><b>0</b> Vypnutí</p> <p>(zkontrolujte uživatelský manuál konkrétního telefonního systému)</p> </div> 

# Seznam funkcí

Funkce	Použití
<b>Další užitečné funkce</b>	
Zámek pobočky (uložení hesla pro vnější volání)	<div style="border: 1px dashed black; padding: 10px;"> <input type="checkbox"/> KX-TA308  <div style="display: flex; justify-content: space-between; align-items: center;"> <div style="text-align: center;"> <input type="text" value="7"/> <input type="text" value="7"/> </div> <div style="text-align: center;"> <input type="text" value="kód zámku"/> <input type="text" value="kód zámku"/> </div> <div style="text-align: center;"> <input type="text" value="▶"/> <input type="text" value="#"/> </div> <div style="text-align: center;">           Zamknout         </div> </div> <div style="display: flex; justify-content: space-between; align-items: center;"> <div style="text-align: center;"> <input type="text" value="7"/> <input type="text" value="7"/> </div> <div style="text-align: center;"> <input type="text" value="kód zámku"/> </div> <div style="text-align: center;"> <input type="text" value="▶"/> <input type="text" value="#"/> </div> <div style="text-align: center;">           Odemknout         </div> </div>   <input type="checkbox"/> KX-TD816/1232  <div style="display: flex; justify-content: space-between; align-items: center;"> <div style="text-align: center;"> <input type="text" value="7"/> <input type="text" value="7"/> </div> <div style="text-align: center;"> <input type="text" value="kód zámku"/> <input type="text" value="kód zámku"/> </div> <div style="text-align: center;">           Zamknout         </div> </div> <div style="display: flex; justify-content: space-between; align-items: center;"> <div style="text-align: center;"> <input type="text" value="7"/> <input type="text" value="7"/> </div> <div style="text-align: center;"> <input type="text" value="kód zámku"/> </div> <div style="text-align: center;">           Odemknout         </div> </div>   <input type="checkbox"/> KX-TD500  <div style="display: flex; justify-content: space-between; align-items: center;"> <div style="text-align: center;"> <input type="text" value="7"/> <input type="text" value="6"/> <input type="text" value="2"/> </div> <div style="text-align: center;"> <input type="text" value="kód zámku"/> <input type="text" value="kód zámku"/> </div> <div style="text-align: center;">           Zamknout         </div> </div> <div style="display: flex; justify-content: space-between; align-items: center;"> <div style="text-align: center;"> <input type="text" value="7"/> <input type="text" value="6"/> <input type="text" value="2"/> </div> <div style="text-align: center;"> <input type="text" value="kód zámku"/> </div> <div style="text-align: center;">           Odemknout         </div> </div> <p style="font-size: small; text-align: center;">(zkontrolujte uživatelský manuál konkrétního telefonního systému)</p> </div>
Zrušení nastavení (tovární nastavení telefonu)	<div style="display: flex; align-items: center; justify-content: space-between;"> <div style="text-align: center;"> <input type="text" value="7"/> <input type="text" value="9"/> <input type="text" value="#"/> </div> <div style="text-align: center;"> <input type="checkbox"/> KX-TA308         </div> </div> <div style="display: flex; align-items: center; justify-content: space-between;"> <div style="text-align: center;"> <input type="text" value="7"/> <input type="text" value="9"/> <input type="text" value="0"/> </div> <div style="text-align: center;"> <input type="checkbox"/> KX-TD816/1232/500         </div> </div> <p style="font-size: small; text-align: center;">(zkontrolujte uživatelský manuál konkrétního telefonního systému)</p>

\* Podrobnější informace o číselných kódech jednotlivých funkcí získáte u svého prodejce zařízení Panasonic.

\* Ústředna KX-TD500 neumožňuje nastavení tlačítek DN.



**Nonstop servis TELEFONNÍ ÚSTŘEDNÝ**

volejte dispečink tel. **606 193 950**

PanaTEL® je specialistou na telefonní ústředny  
komunikační systémy Panasonic

[www.PanaTEL.cz](http://www.PanaTEL.cz)

# Popis ovládacích prvků

## Regulace hlasitosti vyzvánění

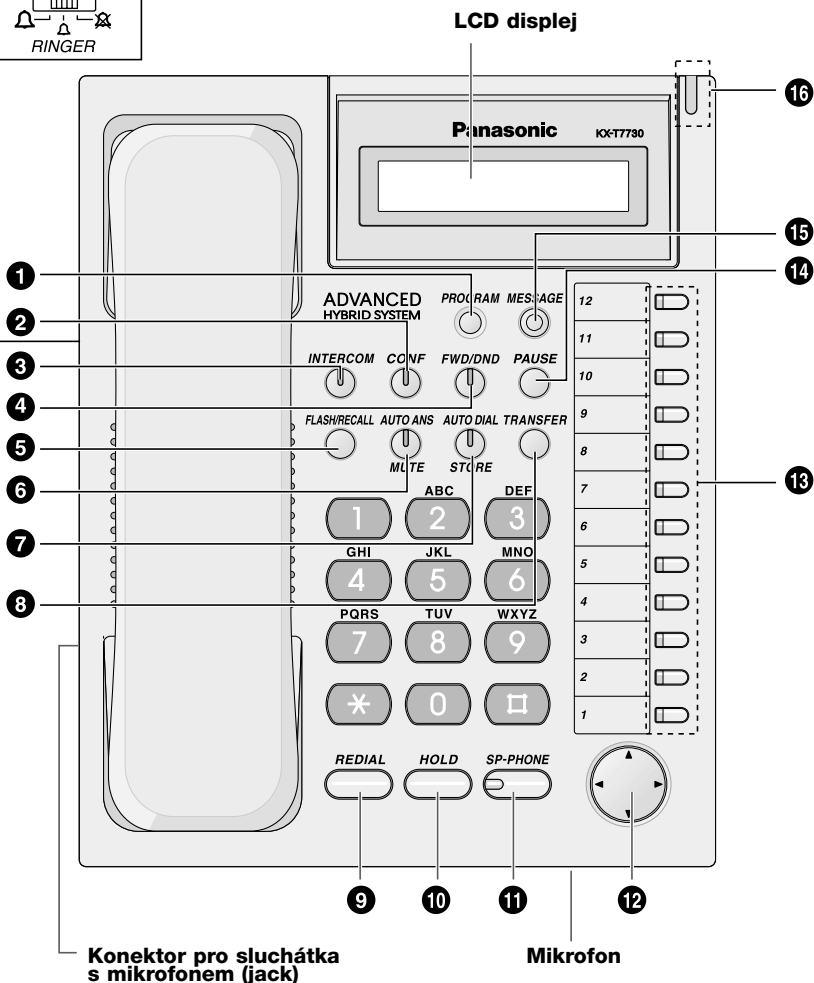
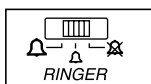

\* Displejem a konektorem pro sluchátka jsou vybaveny pouze přístroje KX-T7730.

\* Sluchátka s mikrofonem nejsou součástí dodávky)

Doporučený typ: náhlavní souprava Panasonic RP-TCA430E-K

<https://www.panatel.cz/panasonic/panasonic-rp-tca430e-k/>



1 **PROGRAM:** vstup do režimu programování, ukončení programování (režim systémového programování k dispozici pouze pro ústředny KX-TA308/616/624).

2 **CONF (konference):** sestavení konference několika účastníků.

3 **INTERCOM:** odchozí volání a přijetí příchozích volání v režimu interkomu.

4 **FWD/DND (přesměrování volání / funkce "Nerušit"):** přesměrování příchozích volání nebo použití funkce "Nerušit".

5 **FLASH / RECALL:** přerušení stávajícího hovoru a nové volání bez zavěšování.

6 **AUTO ANS (automatická odpověď) (KX-T7730):** přijetí příchozího volání v režimu "handsfree".

**MUTE (KX-T7730):** vypnutí mikrofonu během hovoru.

**VOICE CALL (KX-T7750):** automatické monitorování volání v režimu interkomu.

7 **AUTO DIAL / STORE:** zkrácená volba čísla nebo uložení změn v nastavení.

8 **TRANSFER:** předání hovoru jinému účastníkovi.

9 **REDIAL:** (obvykle) opakování volby čísla.

10 **HOLD:** přidržení hovoru.

11 **SP-PHONE (KX-T7730):** hlasité telefonování

12 **NAVIGÁTOR (KX-T7730):** regulace hlasitosti a kontrastu displeje, nastavení vybrané funkce.

**TLAČÍTKO HLASITOSTI (KX-T7750):** regulace hlasitosti

13 **Tlačítko flexibilní vnější linky (CO):** pro volání vnějšího účastníka nebo přijetí hovoru z vnější linky. Stisknutím se automaticky obsadí volná vnější linka (funkce je třeba přiřadit). Použití také jako tlačítko vybrané funkce (je třeba přiřadit).

14 **PAUSE:** vložení pauzy do zadávaného čísla.

15 **MESSAGE:** zanechání upozornění na vyčkávající vzkaz nebo zpětné volání účastníkovi, který zanechal upozornění na vyčkávající vzkaz.

16 **Kontrolka Message / Ringer:** optická signalizace příchozího volání nebo vzkazu.

- V případě příchozího volání kontrolka bliká podle typu vyzvánění, v případě zanechaného vzkazu kontrolka svítí trvale.
- Je-li vyzvánění v pobočkové ústředně nastaveno na "Single" (pomalé blikání), "Double" (středně rychlé blikání) nebo "Triple" (rychlé blikání), kontrolka bliká; je-li nastaven jiný typ vyzvánění ("S-Double", "Call Waiting Tone 1") kontrolka blikat nemusí.



**Nonstop servis TELEFONNÍ ÚSTŘEDNY**

volejte dispečink tel. **606 193 950**

PanaTEL® je specialistou na telefonní ústředny komunikační systémy Panasonic

[www.PanaTEL.cz](http://www.PanaTEL.cz)

# Základní nastavení

## ◆ Hlasitost reproduktoru \*

Se zavěšeným sluchátkem nebo během hovoru



## ◆ Hlasitost sluchátka / sluchátek s mikrofonem \*

Během telefonování



## ◆ Hlasitost vyzvánění

Se zavěšeným sluchátkem nebo během hovoru



Regulátor **hlasitosti** přepněte do požadované polohy  
(**vyšoká, nízká hlasitost, vypnuto**).

## ◆ Kontrast displeje

KX-T7730

Se zavěšeným sluchátkem nebo během hovoru



Stiskněte **levou** nebo **pravou** šipku.

\* Po odpojení od telefonní linky nebo pobočkové ústředny se pro výše uvedené funkce obnoví tovární nastavení.

# Připojení

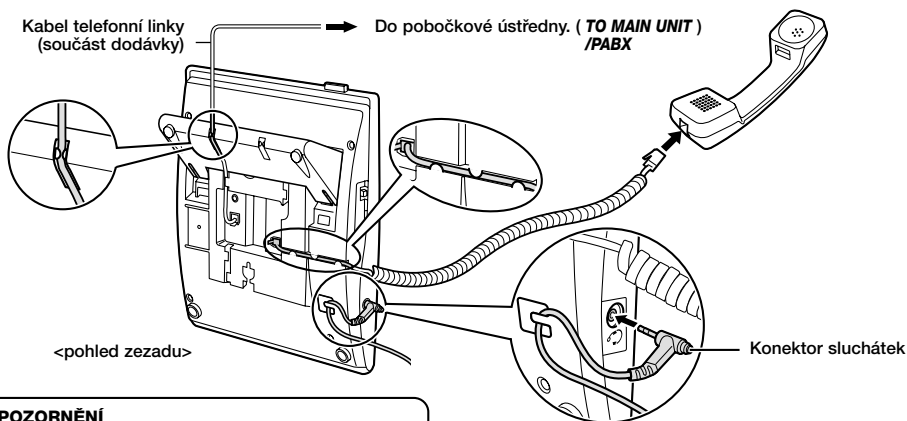

# Instalace na stěnu

- 1** Tlakem směrem dolů vysuňte držák sluchátka.

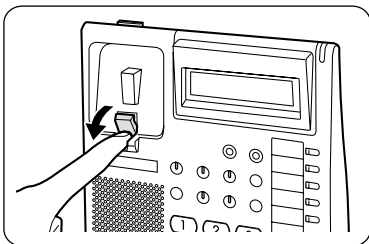

- 2** Z přístroje sejměte podstavec.

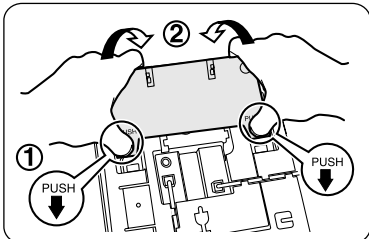

\* Obrázky na této straně znázorňují typ KX-T7730.

- 3** Přístroj přišroubujte na stěnu.

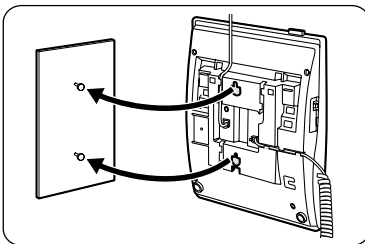

**Krátkodobé odložení sluchátka bez přerušení hovoru:**  
Sluchátko zavěste přes horní hranu přístroje.

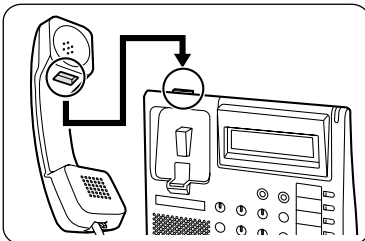

Více informací :

---



**Nonstop servis TELEFONNÍ ÚSTŘEDNY**

volejte dispečink tel. **606 193 950**

PanaTEL® je specialistou na telefonní ústředny,  
komunikační systémy Panasonic

[www.PanaTEL.cz](http://www.PanaTEL.cz)

**PanaTEL®**

**TELEKOMUNIKACE**

Tel. +420 606 193 950

Tel. +420 272 047 411

[www.PanaTEL.cz](http://www.PanaTEL.cz)