

PanaTEL®

Panasonic

Uživatelská příručka

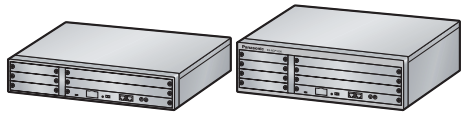

Pobočková ústředna využívající IP protokol

Model **KX-NCP1000NE**



Děkujeme vám za nákup pobočkové ústředny Panasonic pracující na bázi IP protokolů. Než začnete tento výrobek používat, přečtěte si pozorně uživatelskou příručku a mějte ji po ruce po celou dobu životnosti přístroje.

KX-NCP500/KX-NCP1000: Software PBMPR ve verzi 1.0000 nebo vyšší

Funkce a vlastnosti

IP Komunikace

Tato pobočková ústředna využívá IP komunikaci a spolupracuje s celou řadou IP telefonů, např. řady KX-NT300 s bezdrátovými sluchátky s technologií Self Labelling nebo Bluetooth® a koncová zařízení SIP (SIP Hardphone/SIP Softphone).

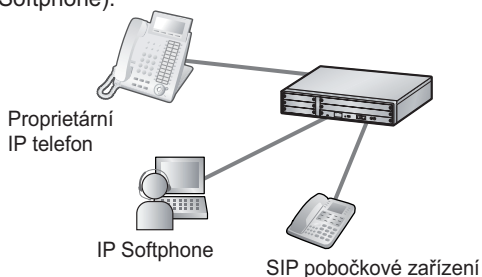

Obráťte se na svého prodejce.

IP Softphone

Na svůj počítač si můžete nainstalovat softwarový telefon (IP Softphone Panasonic), volat i přijímat hovory prostřednictvím Internet Protokolu (IP) a mít přístup k funkcím ústředny bez připojeného proprietárního IP telefonu.

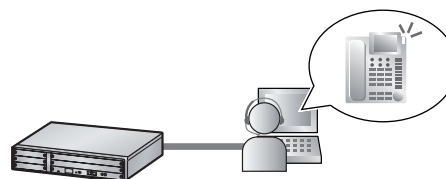

Obráťte se na svého prodejce.

Možnost použití mobilního telefonu

Tato pobočková ústředna podporuje použití mobilních telefonů s touto ústřednou (PBX). Prostřednictvím mobilních telefonů můžete uskutečňovat a přijímat volání, jako by se jednalo o zaregistrované pobočky.

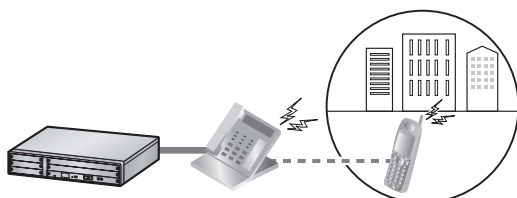

Obráťte se na svého prodejce.

Bezdrátový systém

Tato ústředna volitelně podporuje systém přenosných stanic (Portable Station, PS). Přenosné stanice se mohou používat v kombinaci s běžnými telefony.

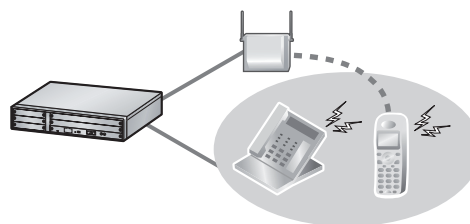

1.8.12 Použití přenosné stanice (PS) paralelně s běžným telefonem (Bezdrátový paralelní režim XPD) (strana 142)

Snadné ovládání

Používáte-li některý z telefonů Panasonic vybavený navigačním tlačítkem/voličem Jog Dial a displejem, usnadní vám tyto ovládací prvky přístup k potřebným funkcím. Je-li telefon navíc opatřen příslušným indikátorem, budete mít okamžitou informaci o příchozích hovorech a nevyzvednutých zprávách.

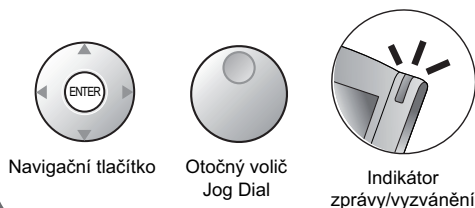

Navigační tlačítko

Otočný volič
Jog Dial

Indikátor
zprávy/vyzvánění

1.1 Před použitím telefonů (strana 18)

Integrované základní hlasové zprávy

Příchozí volání mohou být v případě nepřítomnosti uživatelů přesměrována do příslušné osobní hlasové schránky, kde mohou volající zanechat vzkaz.

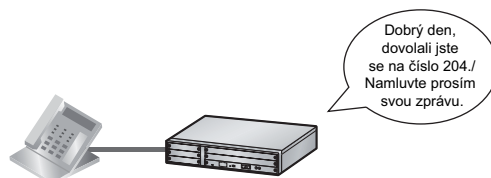

1.6.2 Používání hlasových zpráv (Integrované základní hlasové zprávy (Built-in Simplified Voice Message [SVM])(strana 106)

ACD Report Server (KX-NCV200)

Tato pobočková ústředna podporuje systém zpracování hlasu (Voice Processing System, VPS) a server ACD reportů. Kromě funkcí systému VPS poskytuje ACD Report Server širokou škálu funkcí, jako je například monitorování, vytváření zpráv a výkonových grafů pro efektivní správu informací o voláních.

<Ukázka reportu: Příchozí volání >

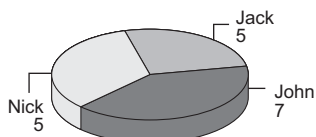

Obrat'te se na svého prodejce.

Communication Assistant (CA) (Komunikační asistent)

Tato aplikace vám dovolí použít osobní počítač k přístupu k ústředně, přičemž poskytuje řadu rozvinutých funkcí k tomu, aby byl každý hovor efektivně zpracován.

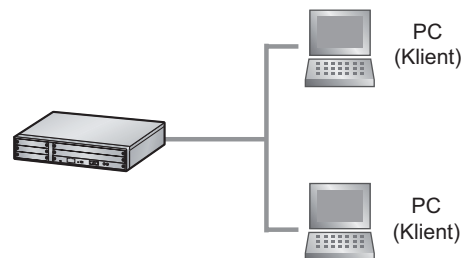

Obrat'te se na svého prodejce.

Call Centre (Centrum volání)

Tato ústředna nabízí integrovanou funkci Call centra, která se též nazývá jako skupina přidělování příchozích volání (Incoming Call Distribution, ICD). Příchozí volání do skupiny ICD mohou být řazena do fronty a přeměrována na předem určené destinace, vyzvedávána podle priority a monitorována z dohlížecí stanice.



1.9 Využívání centra volání (Call Centre) (strana 144)

V této příručce

- se používají následující zkratky:
 - APT → Analogový proprietární telefon
 - Display PT → Proprietární telefon s displejem
 - DPT → Digitální proprietární telefon
 - IP-PT → Proprietární IP telefon
 - PS → Přenosná stanice
 - PT → Proprietární telefon
 - SIP Extension → Pobočka pracující s protokolem SIP (Session Initiation Protocol)
 - SLT → Jednolinkový analogový telefon
- V označení modelů jsou vynechány poslední znaky.
- Na vyobrazeních pobočkové ústředny (PBX) je uveden model KX-NCP500.
- Často se používají následující symboly.



Tipy



Podminky

Upozornění

- Tato ústředna podporuje tzv. SIP pobočky (Session Initiation Protocol) Některé funkce ústředny však nemusí být podporovány pobočkou SIP, záleží na konkrétním typu telefonu.
- Při výpadku elektrického napájení připojené telefony pravděpodobně nebudou pracovat. Pro případ nouze si připravte jiný telefon nevyžadující místní napájení.
- Před připojením ústředny zkontrolujte, že provozní podmínky prostředí odpovídají požadavkům zařízení
V následujících případech nelze zaručit správnou funkci ústředny:
 - vzájemná spolupráce a kompatibilita se všemi zařízeními a systémy připojenými k ústředně
 - správná funkce a kompatibilita se všemi službami, které poskytují telefonní společnosti v připojených sítích

POZNÁMKY

- Tato příručka poskytuje základní informace o přístupu k běžným funkcím pobočkové ústředny (PBX) s proprietárními telefony (PT), jednolinkovými telefony (SLT), přenosnými stanicemi (PS) a konzolami DSS. Podrobné informace k jednotlivým funkcím nebo nastavením si vyžádejte od vašeho dodavatele.
 - V této příručce se hovoří o několika druzích proprietárních telefonů (PT), např.:
 - Proprietární IP telefon (IP-PT)
 - Digitální proprietární telefon (DPT)
 - Analogový proprietární telefon (APT)
 - Proprietární telefon s displejem (PT s displejem)
- Zkratka „PT” se používá jako obecný výraz představující všechny uvedené proprietární telefony. Jestliže funkce ústředny podporuje jen určité proprietární telefony, např. IP-PT, jsou příslušné typy telefonů výslovně uvedeny.
- IP-PT/SIP pobočky se mohou dostat do stavu obsazeno, v tom případě nebudete moci volat a ani přijmout příchozí volání, a to v závislosti na stavu sítě.
 - Obsah této příručky odpovídá ústředně PBX s konkrétní verzí softwaru, která je uvedena na první straně této příručky. Skutečnou verzi softwaru vaší ústředny vám sdělí její dodavatel.
 - Technické údaje produktu se mohou měnit bez předchozího upozornění.

Poznámky pro uživatele SIP poboček

Než použijete SIP pobočku, přečtěte si tyto poznámky.

- Pro uživatele SIP poboček jsou dostupné následující funkce:
 - Volání
 - Příjem hovorů
 - Přidržení hovoru
 - Přepojení hovoru (Nesmíte zavěsit dříve, než je přepojovaný hovor přijat.)
- Ne všechny operace využívající čísla funkcí jsou dostupné. Viz typy telefonů uvedené vlevo nad každou operací.
- Operace pro přesměrování hovorů (Forwarding, FWD), operace Nerušit (Do not Disturb, DND) a Osobní zkrácená volba (Personal Speed Dialling) nejsou dostupné pomocí čísel funkcí. Avšak uživatel přístroje KX-HGT100 může ukládat a volit čísla osobní rychlé volby ve svém telefonu naprogramováním přístroje KX-HGT100. Uživatelé ostatních poboček SIP mohou tyto funkce zapínat na pobočkách SIP naprogramováním systému.
- Tóny uvedené v části "4.3.1 Popis tónů" nejsou dostupné pro uživatele SIP poboček. Tóny nebo typy tónů se mohou lišit podle typu použitého telefonu. Když například přidržíte hovor, může být u určité SIP pobočky slyšet specifický anebo také žádný tón.
- Každé číslo stisknuté pokud zní tón Obsazeno/Nerušit/Odkazovací tón, např. číslo funkce pro aktivaci automatického zpětného volání, bude ignorováno.
- Operace u SIP poboček se mohou odlišovat od postupu v této příručce a mohou být u různých typů telefonů různé.



Nonstop servis TELEFONNÍ ÚSTŘEDNY
volejte dispečink tel. **606 193 950**
PanaTEL® je specialistou na telefonní ústředny,
komunikační systémy Panasonic
www.PanaTEL.cz

Bezpečnostní upozornění

Dodržujte prosím bezpečnostní upozornění uváděná v této příručce, abyste nevystavovali nebezpečí ostatní osoby a abyste předešli poškození majetku.

Bezpečnostní upozornění jsou klasifikována následovně, v závislosti na vážnosti zranění nebo poškození:

<u>VAROVÁNÍ</u>	Toto bezpečnostní upozornění znamená, že jeho nedodržování může mít za následek smrt nebo těžké zranění.
<u>UPOZORNĚNÍ</u>	Toto bezpečnostní upozornění znamená, že jeho nedodržování může mít za následek zranění nebo poškození majetku.

Obchodní značky

- Název a logo Bluetooth® jsou ve vlastnictví společnosti Bluetooth SIG, Inc. a jakékoliv použití těchto značek společností Matsushita Electric Industrial Co.,Ltd. je zahrnuto v licenci.
- Veškeré další zde uvedené obchodní známky jsou vlastnictvím jejich příslušných vlastníků.



Nonstop servis TELEFONNÍ ÚSTŘEDNY
volejte dispečink tel. **606 193 950**
PanaTEL® je specialistou na telefonní ústředny,
komunikační systémy Panasonic
www.PanaTEL.cz

Důležité bezpečnostní pokyny

Při používání tohoto telefonního zařízení je třeba vždy dodržovat základní bezpečnostní zásady, aby se snížilo nebezpečí vzniku ohně, úrazu elektrickým proudem a zranění osob, a to včetně následujících zásad:

- Systém nesmí být instalován v blízkosti vody (umývadla, bazény, vlhké sklepy apod.) a také v blízkosti rozvodu plynu.
- Telefony připojené k systému kabelem nepoužívejte během bouřky. Nebezpečí úrazu elektrickým proudem v důsledku přepětí vznikajícího při úderu blesku.
- Unikání plynu nikdy neoznamujte z telefonu instalovaného v prostoru úniku.

UCHOVEJTE SI TYTO INSTRUKCE

Důležité informace

UCHOVEJTE SI TYTO INSTRUKCE

VAROVÁNÍ

POŽADAVKY NA BEZPEČNOST

Pro všechna telefonní zařízení

- Tento výrobek mohou instalovat a spravovat výhradně kvalifikované osoby.
- Abyste předešli vzniku ohně nebo rázu elektrickým proudem, nevystavujte přístroj působení vody a vlivu vlhkosti.
- Dodržujte všechna varování a pokyny vyznačené na tomto přístroji.
- Nepokládejte přístroj na nestabilní povrch, protože by mohl spadnout a vážně se poškodit.
- Tento přístroj by měl být připojen pouze k takovému napájecímu napětí, jehož hodnota je uvedena na výrobním štítku přístroje. Pokud si nejste jisti, zda můžete přístroj připojit k napětí ve vaší domácnosti, obraťte se na vašeho prodejce nebo místního dodavatele elektrické energie.
- Z bezpečnostních důvodů jsou některé výrobky opatřeny uzemněnou síťovou zástrčkou. Pokud nemáte k dispozici uzemněnou síťovou zásuvku, nechejte si takovou zásuvku nainstalovat. Neobcházejte toto bezpečnostní opatření úpravami síťové zástrčky.
- Na síťovém napájecím kabelu nesmí ležet žádné předměty. Neumisťujte přístroj tak, aby na síťový napájecí kabel šlapaly osoby, nebo aby bylo nutno kabel překračovat.
- Abyste omezili riziko vzniku požáru nebo úrazu elektrickým proudem, nepřetěžujte síťové zásuvky a prodlužovací kabely.
- Přístroj nerozebírejte - nebezpečí úrazu elektrickým proudem. Servis tohoto přístroje může provádět pouze kvalifikovaný servisní pracovník. Otevřením nebo odstraněním krytů se můžete vystavit nebezpečnému napětí nebo jiným nebezpečím. V případě nesprávného sestavení přístroje hrozí nebezpečí úrazu elektrickým proudem.
- V následujících případech odpojte přístroj od síťové zásuvky a nechejte jej zkontrolovat kvalifikovaným servisním pracovníkem:
 - a. Pokud je poškozený (roztřepený) síťový napájecí kabel nebo zástrčka.
 - b. Pokud se do přístroje dostala tekutina.
 - c. Pokud byl přístroj vystaven dešti nebo vodě.
 - d. Pokud přístroj nepracuje v souladu s návodem k obsluze. Nastavujte pouze ty ovládací prvky, jejichž popis je uveden v tomto návodu k obsluze. Nesprávné nastavení jiných ovládacích prvků může vést k poškození, což může vyžadovat zásah kvalifikovaného servisního pracovníka, aby se obnovil normální provozní stav přístroje.
 - e. Pokud byl výrobek vystaven pádu nebo poškození jakéhokoli druhu.
 - f. Pokud se výkon přístroje zhoršil.

Pro pobočkovou ústřednu

- V případě závažnějšího poškození skříňky systém okamžitě odpojte od elektrické sítě a s žádostí o provedení opravy se obraťte na svého prodejce.
- Pokud se z přístroje kouří, vychází z něj nezvyklý zápach nebo zvuk, odpojte jej ze síťové zásuvky. Mohlo by dojít ke vzniku požáru nebo úrazu elektrickým proudem. Ujistěte se, že z přístroje již nevychází kouř, a kontaktujte autorizované servisní středisko.

- Tento přístroj je vybaven uzemněnou síťovou zástrčkou. Z bezpečnostních důvodů musí být systém připojen k elektrické zásuvce uzemněné v souladu s platnými předpisy.
- Skrz otvory a výřezy nevkládejte nikdy do přístroje žádné předměty jakéhokoli typu, protože by mohlo dojít k jejich kontaktu s vysokým napětím uvnitř přístroje nebo ke zkratování součástek, což by mohlo mít za následek vznik ohně nebo úraz elektrickým proudem. Vyvarujte se políti tohoto přístroje jakoukoli kapalinou.
- Používejte výhradně baterie a síťový kabel doporučený v této příručce. Staré baterie nevhazujte do ohně - nebezpečí exploze. Baterie likvidujte v souladu s platnými předpisy.

UPOZORNĚNÍ

POŽADAVKY NA BEZPEČNOST

Pro všechna telefonní zařízení

- Výrobek neinstalujte v prostředí se zvýšenou vlhkostí, prašností nebo teplotou (nad 40 °C), v blízkosti zdrojů vibrací a v prostoru přímého dopadu slunečního záření.
- Před čištěním přístroje vytáhněte síťový kabel ze zásuvky. K očištění povrchu skříňky použijte kousek suché tkaniny. K čištění nikdy nepoužívejte agresivní prostředky, jako jsou organická rozpouštědla nebo benzín ani abrazivní čisticí prostředky. Nepoužívejte tekuté nebo aerosolové čisticí prostředky.

Pro pobočkovou ústřednu

- Používejte pouze vybavení pro umístění do racku 19 palců (upevňovací konzola, šrouby) přiložené k pobočkové ústředně (PBX).
- Pokud nebudete přístroj již dále používat, nezapomeňte jej vyjmout z racku.
- Před přemístěním přístroj vždy odpojte nejprve od telekomunikačních linek, a teprve poté od elektrické sítě. Po přemístění na nové místo připojte systém nejprve k elektrické síti a poté připojte telekomunikační linky.
- Síťový kabel umožňuje odpojení přístroje od elektrické sítě. Elektrická zásuvka musí být snadno dosažitelná a neměla by být od přístroje příliš vzdálená.
- Výřezy a otvory na skříňce přístroje slouží k odvětrávání a pro zajištění správného provozu přístroje, a pro jeho ochranu před přehřátím; proto je nezbytné, aby tyto otvory nebyly ničím zablokovány nebo zakryty. Tyto otvory nesmí být nikdy zablokovány umístěním přístroje na postel, sofa, pléd a podobně. Tento přístroj nesmí být nikdy umístěn v blízkosti nebo nad topnými tělesy. Tento přístroj nesmí být umístěn v uzavřeném prostředí, pokud není zajištěno jeho správné odvětrávání.
- Kvůli nebezpečí poškození systému výbojem statické elektřiny se nedotýkejte konektorů.

Pro bezdrátovou základnovou stanici

Bezdrátová stanice 2,4 GHz (Kromě modelu KX-TDA0151CN)

Lékařské prostředí - Poradte se s výrobcem jakýchkoli osobních lékařských zařízení, jako jsou například kardiostimulátory pro ověření, zda jsou dostatečně odstíněna od externí energie rádiové frekvence (RF). (Toto zařízení pracuje ve frekvenčním pásmu 2401 MHz až 2480 MHz, a úroveň výstupního výkonu může být v rozsahu od 0,004 W do 0,4 W.) Nepoužívejte tento přístroj ve zdravotnických zařízeních, pokud zde platí jakákoli omezení, která použití takových přístrojů zakazují. Nemocnice nebo zdravotnická zařízení mohou používat přístroje, které mohou být citlivé na externí energii rádiových frekvencí (RF).

Bezdrátová stanice 2,4 GHz (Pouze pro model KX-TDA0151CN)

Lékařské prostředí - Poradte se s výrobcem jakýchkoli osobních lékařských zařízení, jako jsou například kardiostimulátory pro ověření, zda jsou dostatečně odstíněna od externí energie rádiové frekvence (RF). (Toto zařízení pracuje ve frekvenčním pásmu 2401 MHz až 2480 MHz, a úroveň špičkového výstupního výkonu je menší než 0,16 W.) Nepoužívejte tento přístroj ve zdravotnických zařízeních, pokud zde platí jakákoli omezení, která použití takových přístrojů zakazují. Nemocnice nebo zdravotnická zařízení mohou používat přístroje, které mohou být citlivé na externí energii rádiových frekvencí (RF).

Bezdrátová stanice DECT

Lékařské prostředí - Poradte se s výrobcem jakýchkoli osobních lékařských zařízení, jako jsou například kardiostimulátory pro ověření, zda jsou dostatečně odstíněna od externí energie rádiové frekvence (RF). (Toto zařízení pracuje ve frekvenčním pásmu 1881 MHz až 1898, a úroveň špičkového výstupního výkonu je menší než 0,25 W.) Nepoužívejte tento přístroj ve zdravotnických zařízeních, pokud zde platí jakákoli omezení, která použití takových přístrojů zakazují. Nemocnice nebo zdravotnická zařízení mohou používat přístroje, které mohou být citlivé na externí energii rádiových frekvencí (RF).

Bezdrátová stanice DECT 6.0

Lékařské prostředí - Poradte se s výrobcem jakýchkoli osobních lékařských zařízení, jako jsou například kardiostimulátory pro ověření, zda jsou dostatečně odstíněna od externí energie rádiové frekvence (RF). (Toto zařízení pracuje ve frekvenčním pásmu 1920 MHz až 1930, a úroveň špičkového výstupního výkonu je menší než 0,12 W.) Nepoužívejte tento přístroj ve zdravotnických zařízeních, pokud zde platí jakákoli omezení, která použití takových přístrojů zakazují. Nemocnice nebo zdravotnická zařízení mohou používat přístroje, které mohou být citlivé na externí energii rádiových frekvencí (RF).

BEZPEČNOSTNÍ POŽADAVKY

Aby byla práce s pobočkovou ústřednou bezpečná, je nezbytné dodržovat následující bezpečnostní pokyny. Nedodržení těchto pokynů může mít za následek:

- Ztrátu, únik, falšování nebo zcizení uživatelských informací.
- Neoprávněné použití pobočkové ústředny třetí stranou.
- Zásahy nebo přerušení služeb zaviněné třetí stranou.

Co jsou uživatelské informace?

Uživatelské informace jsou definovány jako:

1. Informace uložené na paměťové kartě typu SD:

Údaje z telefonního seznamu, identifikační kódy (ID) uživatelů, údaje o nastavení systému, hesla (uživatel/správce/installačního technika), osobní identifikační kódy (tzv. kód PIN) atd.

2. Informace odesílané z pobočkové ústředny do počítače nebo jiného externího zařízení:

Údaje o telefonních hovorech (včetně telefonních čísel volajících), údaje o poplatcích apod.

Požadavky

1. Paměťová karta SD obsahuje software pro všechny procesy pobočkové ústředny a všechny údaje o zákazníkovi. Může být nepovolanou osobou z ústředny snadno vyjmuta a odcizena. Chcete-li zamezit ztrátě těchto dat, nepovolujte nepovolaným osobám přístup k ústředně.
2. Data uložená na SD kartě pravidelně zálohujte. Se žádostí o podrobnosti se obraťte na nejbližšího prodejce.
3. Neoprávněnému přístupu z internetu zabráníte aktivací firewallu.
4. Aby nemohlo dojít k neoprávněnému přístupu nebo zneužití pobočkové ústředny, důrazně doporučujeme:
 - a. Heslo udržujte v tajnosti.
 - b. Používejte složitá, náhodně volená hesla, která nelze snadno odhalit.
 - c. Heslo pravidelně měňte.
5. Odesíláte-li ústřednu k opravě nebo ji předáváte jinému uživateli, proveďte následující opatření.
 - a. Udělejte si zálohu dat z SD karty.
 - b. Pomocí formátovacího nástroje paměťovou kartu SD naformátujte, aby z ní nebylo možné přečíst původní informace.
6. Abyste zabránili úniku dat při likvidaci ústředny, SD kartu fyzicky znehodnoťte.

-
7. Pokud jsou uživatelské informace odesílány z pobočkové ústředny do počítače nebo jiného externího zařízení, stává se ochrana těchto informací odpovědností zákazníka. Před likvidací počítače nebo jiných externích zařízení nezapomeňte znemožnit získání citlivých dat formátováním, případně fyzickým poškozením pevného disku.

Upozornění

POŽADAVKY NA BEZPEČNOST

Pro všechna telefonní zařízení

- Přečtěte si všechny pokyny.

Pro pobočkovou ústřednu

- Systém neinstalujte v blízkosti zdrojů tepla a zařízení vytvářejících silné elektrické pole, jako jsou zářivky, elektrické motory, televizory apod. Silné elektrické pole může mít negativní vliv na provoz systému.
- V případě problémů s voláním přes venkovní analogovou linku proveďte tuto kontrolu:

1. Systém odpojte od všech venkovních linek.
2. K jednotlivým venkovním linkám postupně připojte spolehlivě fungující standardní SLT telefon.
3. Na každé z linek se pokuste zavolat na nějaké vnější číslo.

Nebude-li volání na některé z venkovních linek možné, bude se zřejmě jednat o poruchu příslušné linky. Se žádostí o odstranění problému se obraťte na telekomunikačního operátora, jenž linku provozuje.

Fungují-li všechny venkovní linky správně, může být problém v pobočkové ústředně. Dokud nebude problém odstraněn autorizovaným servisním střediskem společnosti Panasonic, nepřipojujte ústřednu k venkovním linkám.

Poznámky

POŽADAVKY NA BEZPEČNOST

Pro všechna telefonní zařízení

- Do ventilačních štěrbin výrobku nikdy nezasunujte dráty, špendlíky a podobné předměty.

Pozor

- Systémové telefony Panasonic (PT) používejte výhradně s originálními sluchátky Panasonic.
- Pro uživatele PC Phone (bezplatné verze) dodávaného s USB modulem KX-DT301/KX-T7601: Všechny funkce softwaru PC Phone budou k dispozici po dobu 90 dnů ode dne instalace.

Po uplynutí této doby nebudou k dispozici tato tlačítka v okně Operation Screen:

- Recording (Záznam)
- TAM
- Voice Memo (hlas. poznámka)
- Text Memo (text. poznámka)
- Speed (Rychlost)

Pro obnovení všech odpovídajících funkcí po uplynutí zkušební doby je nutno zakoupit KX-TDA0350 (PC Phone, 5 licencí).

Pro uživatele v rámci Evropské unie

- **Informace pro uživatele o likvidaci elektrického a elektronického zařízení (domovní odpad)**

Tento symbol na produktu anebo průvodní dokumentaci znamená, že použitá elektrická a elektronická zařízení nepatří do běžného domovního odpadu. Aby bylo takové zařízení správně zlikvidováno, demontováno a recyklováno, odevzdejte je v označených sběrných dvorech, kde budou zdarma přijaty k likvidaci. V některých zemích lze výrobek vrátit místnímu prodejci při zakoupení stejného nového výrobku. Správná likvidace tohoto výrobku pomůže šetřit cenné přírodní zdroje a předejde potenciálním negativním dopadům na lidské zdraví a životní prostředí, které při nesprávném zacházení s těmito druhy odpadů trpí. Podrobnější informace o nejbližším sběrném dvoře vám poskytnou místní úřady. Při nesprávné likvidaci výrobku vám může být udělena pokuta podle platné legislativy.

- **Pro komerční použití v Evropské unii**

Podrobnější informace o způsobu likvidace vám sdělí prodejce nebo dodavatel.

- **Informace o likvidaci v zemích mimo Evropskou Unii**

Tento symbol platí pouze v Evropské unii. Budete-li chtít provést likvidaci tohoto výrobku, obraťte se prosím na své místní úřady nebo na prodejce a informujte se o správném způsobu likvidace.

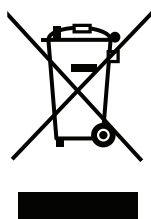

Pouze pro uživatele na Novém Zélandu

- Toto zařízení nesmí být nastaveno tak, aby mohlo uskutečňovat automatická volání na nouzovou linku 111 poskytovatele telekomunikačních služeb.
- Udělení povolení Telepermit pro kterékoli koncové zařízení znamená pouze to, že Telecom souhlasí, že zařízení splňuje minimální podmínky pro připojení do jeho sítě. Neznamená to žádné schválení výrobku telekomunikační společností, ani tím není poskytnut žádný druh záruky. Především to nijak nezaručuje, že jakékoli zařízení bude ve všech ohledech správně fungovat s jiným zařízením, které obdrželo povolení Telepermit, ani to neznamená, že kterýkoli výrobek je kompatibilní se všemi službami sítě Telecom.
- **TÝKÁ SE POUZE TĚCH UŽIVATELŮ SPOLEČNOSTI TELECOM, KTERÍ MAJÍ AUTOMATICKÝ PŘÍSTUP K JINÝM POSKYTOVATELŮM ZPOPLATNĚNÝCH VOLÁNÍ**

Při zpětném volání čísla ze seznamu volajících budou všechna čísla začínající „0 + SMĚROVÉ ČÍSLO“ automaticky přesměrována na poskytovatele služby a zpoplatněna. To se týká i čísel ve vašem místním telefonním obvodu. Z uvedeného důvodu by měly být při zpětném volání na místní čísla odstraněny znaky nula + směrové číslo, nebo se dohodnout s poskytovatelem, aby vám takové hovory neúčtoval.

- Všechny osoby využívající toto zařízení pro záznam telefonické konverzace musí postupovat v souladu s platnými zákony. Podmínkou je, že alespoň jedna strana účastníci se konverzace musí být informována, že je hovor zaznamenáván. Kromě toho je nutné dodržovat Zákon o zachování soukromí z roku 1993 s ohledem na povahu shromažďovaných osobních údajů, účel jejich shromažďování, jak je s těmito údaji zacházeno a jaké z těchto údajů jsou poskytovány kterékoli třetí straně.

Obsah

1	Provoz	17
1.1	Před použitím telefonů	18
1.1.1	Před použitím telefonů	18
1.2	Odchozí volání	32
1.2.1	Základní způsoby volání	32
1.2.2	Zkrácená volba čísla	37
1.2.3	Opakovaná volba (Redial)	41
1.2.4	Je-li volané číslo obsazené nebo volaný neodpovídá	42
1.2.5	Přístup ke službám ISDN	50
1.2.6	Přepnutí způsobu upozornění na příchozí volání (vyzváněním/hlasem)	51
1.2.7	Volání bez omezení	52
1.2.8	Přímý přístup k volanému číslu z venkovní linky (Direct Inward System Access [DISA])	53
1.2.9	Nastavení vašeho telefonu z jiné pobočky nebo prostřednictvím DISA (Dálkové nastavení)	56
1.3	Příchozí volání	57
1.3.1	Příjem hovorů	57
1.3.2	Příjem volání (hlasitý, tzv. hands-free)	58
1.3.3	Přijetí volání na jiném telefonu (Call Pickup - převzetí volání)	59
1.3.4	Příjem volání pomocí externího reproduktoru (Příjem venkovních volání na libovolné pobočce [TAFAS])	60
1.3.5	Použití tlačítka ANSWER (Odpověď)/RELEASE (Odpojení linky)	61
1.3.6	Identifikace zlomyslných volání (Malicious Call Identification [MCID])	63
1.4	Během hovoru	64
1.4.1	Přepojení hovoru (Call Transfer)	64
1.4.2	Přidržení hovoru	69
1.4.3	Střídavý hovor se dvěma osobami (Call Splitting)	74
1.4.4	Přijetí čekajícího volání	76
1.4.5	Konference více účastníků	81
1.4.6	Vypnutí mikrofonu (Mute)	90
1.4.7	Hlasitý příposlech pro další osoby (Off-hook Monitor)	91
1.4.8	Použití náhlavní soupravy	92
1.5	Použití tlačítka PDN/SDN	94
1.5.1	Pobočka PDN (primárního seznamu)/SDN (sekundárního seznamu)	94
1.6	Před odchodem z kanceláře	98
1.6.1	Přesměrování volání	98
1.6.2	Používání hlasových zpráv (Integrované základní hlasové zprávy (Built-in Simplified Voice Message [SVM]))	106
1.6.3	Zobrazení zprávy o nepřítomnosti na displeji telefonu volajícího (Absent Message)	117
1.6.4	Zajištění telefonu proti neoprávněnému použití (zámek pobočky)	119
1.7	Odeslání/Příjem upozornění	121
1.7.1	Výzva	121
1.7.2	Povolení/zákaz upozornění prostřednictvím výzvy	123
1.7.3	Odeslání upozornění a konverzace (Oběžníkové vysílání)	124
1.8	Nastavení telefonu podle vašich požadavků	127
1.8.1	Nastavení budíku (připomínač, Timed Reminder)	127
1.8.2	Odmítnutí příchozích volání (Nerušit, Do Not Disturb [DND])	129

1.8.3	Čekající příchozí volání (Call Waiting/Off-hook Call Announcement [OHCA]/Whisper OHCA)	133
1.8.4	Zobrazení vašeho telefonního čísla na telefonu volajícího a volaného (Calling/Connected Line Identification Presentation [CLIP/COLP])	134
1.8.5	Zákaz zobrazení vašeho telefonního čísla (státní linky) na displeji telefonu volajícího (Connected Line Identification Restriction [COLR])	135
1.8.6	Nezobrazení vlastního telefonního čísla na displeji telefonu volaného (Calling Line Identification Restriction [CLIR])	136
1.8.7	Zákaz připojování dalších osob do probíhajícího hovoru (Executive Busy Override Deny) ..	137
1.8.8	Zapnutí hudby na pozadí (BGM)	138
1.8.9	Ochrana linky proti upozorňovacím tónům (Data Line Security)	139
1.8.10	Kontrola časového režimu ústředny (Time Service Status).....	140
1.8.11	Nastavení vyzvánění na paralelním telefonu (Paralleled Telephone)	141
1.8.12	Použití přenosné stanice (PS) paralelně s běžným telefonem (Bezdrátový paralelní režim XPD)	142
1.8.13	Obnovení výchozího nastavení funkcí pobočky (Extension Feature Clear)	143
1.9	Využívání centra volání (Call Centre)	144
1.9.1	Opuštění skupiny pro přepojování příchozích volání (Log-in/Log-out (Přihlášení/odhlášení), Wrap-up (Manuální odpojení))	144
1.9.2	Monitorování a kontrola stavu volání skupiny pro přepojování příchozích volání (Incoming Call Distribution Group Monitor)	147
1.9.3	Přesměrování čekajících volání (manuální přesměrování fronty)	150
1.10	Připojení dalších zařízení k systému	151
1.10.1	Dveřní telefon/elektronický vrátný	151
1.10.2	Pokud je připojeno externí relé	153
1.10.3	Pokud je připojeno externí čidlo	154
1.10.4	Hostitelská pobočková ústředna.....	155
1.10.5	Externí záznamový systém.....	156
1.11	Administrativní funkce.....	162
1.11.1	Funkce telefonů v ubytovacích zařízeních (Hospitality Features)	162
1.11.2	Záznam informací pomocí předem naprogramovaných zpráv (Printing Message)	169
1.12	Výměna nastavení mezi pobočkami	170
1.12.1	Pohyblivá pobočka	170
1.12.2	Rozšířená pohyblivá pobočka	171
1.13	Použití proprietárních telefonů s displejem.....	173
1.13.1	Používání historie hovorů (Call Log)	173
1.13.2	Používání telefonních seznamů	176
1.13.3	Přístup k funkcím systému (System Feature Access)	184
1.14	Používání proprietárního IP telefonu.....	185
1.14.1	Automatický popis (jen KX-NT366)	185
2	Činnost správce	187
2.1	Funkce správy	188
2.1.1	Správa poboček.....	188
2.1.2	Správa časových režimů	189
2.1.3	Správa úrovně omezení (předávání oznamovacího tónu).....	191
2.1.4	Zapnutí externího zdroje hudby na pozadí (BGM)	192
2.1.5	Záznam odchozích zpráv (OGM)	193
2.1.6	Povolení obsazování nedostupné venkovní linky uživateli na pobočkách (Trunk Busy Out)	195
2.1.7	Zrušení volby pobočky připojené k jiné ústředně v síti (NDSS).....	196

3	Přizpůsobení telefonu a systému.....	197
3.1	Přizpůsobení telefonu (Osobní programování).....	198
3.1.1	Přizpůsobení telefonu (Osobní programování)	198
3.1.2	Programování.....	200
3.1.3	Přizpůsobení funkcí tlačítek	210
3.2	Programování správce	215
3.2.1	Informace o programování	215
3.2.2	Programování správce	216
3.3	Přizpůsobení systému (Programování systému).....	218
3.3.1	Informace o programování	218
3.3.2	Programování systému	221
4	Příloha.....	225
4.1	Řešení problémů.....	226
4.1.1	Řešení problémů	226
4.2	Tabulka čísel funkcí.....	230
4.2.1	Tabulka čísel funkcí	230
4.3	Popis tónů	242
4.3.1	Popis tónů	242
Index.....	247

Section 1

Ovládání

V této kapitole najdete podrobný popis ovládání všech funkcí. Po jejím prostudování budete moci ovládat celou řadu užitečných funkcí této ústředny.

1.1 Před použitím telefonů

1.1.1 Před použitím telefonů

◆◆ Jaký druh telefonu lze používat?

S touto pobočkovou ústřednou můžete používat následující typy telefonů:

- Proprietární IP telefon Panasonic (IP-PT)
(např. KX-NT346 nebo KX-NT366)
- SIP pobočka
(např. KX-HGT100)
- Proprietární telefon Panasonic (PT)
(např. KX-T7636 nebo KX-DT346)
- Přenosná stanice Panasonic (PS)
(např. KX-TCA255 nebo KX-TD7690)
- Jednolinkový telefon (SLT)
(např. jednolinkový analogový telefon s rotačním číselníkem)

Dostupnost funkcí závisí na použitém typu telefonu. Jestliže používáte proprietární telefon Panasonic

s tlačítkem speciální funkce jako je  nebo s displejem (PT s displejem) nebo obojím, bude pro vás programování jednodušší. Máte-li telefon s velkým displejem (např. KX-NT346 nebo KX-T7636), můžete při využívání funkcí postupovat podle zpráv na displeji. Pokud váš telefon není opatřen funkčními tlačítky nebo nemá displej, můžete ovládat ústřednu pomocí čísel funkcí. Postupujte podle návodu k vašemu telefonu. Používáte-li konzolu, můžete využít její tlačítka stejným způsobem, jako tlačítka na připojeném proprietárním telefonu.

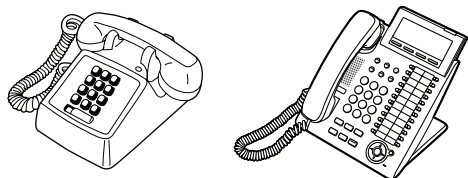

- Jestliže používáte proprietární telefon Panasonic bez funkčních tlačítek, můžete jako funkční tlačítko naprogramovat některé z nepoužívaných flexibilních tlačítek. Viz část "3.1.3 Přizpůsobení funkcí tlačítek".

Registrace přenosné stanice (PS)/pobočky SIP

Před prvním použitím je třeba přenosnou stanici/SIP pobočku v pobočkové ústředně zaregistrovat a přidělit jí číslo, což spadá do oblasti programování systému. Pro potvrzení čísla pobočky vaší přenosné stanice PS, viz část „Informace o vaší pobočce“ v části 3.1.2 Nastavení režimu programování“. Uživatelé poboček SIP budou postupovat podle pokynů k příslušné pobočce.

◆◆ Čísla funkcí

Abyste mohli využívat některé funkce, budete muset zadat specifická čísla funkcí (včetně případných parametrů, pokud jsou vyžadovány).

Existují dva typy čísel funkcí:

- Flexibilní číslo funkce
- Fixní číslo funkce

Fixní číslo funkce nelze změnit. Flexibilní čísla funkcí však je možné kvůli snazšímu použití změnit. V této příručce se uvádějí standardní čísla funkcí (nastavená ve výrobě).

Flexibilní číslo se zobrazuje jako  (z jedné poloviny šedé tlačítka). Použijte nově naprogramované číslo, pokud jste číslo funkce změnili. Nové číslo si poznačte do tabulky "4.2.1 Tabulka čísel funkcí" (Příloha).

Upozornění

Standardní hodnota flexibilního čísla funkce se může lišit podle země/oblasti použití.



Pokud používáte jednolinkový telefon bez tlačítek „*“ nebo „#“;
nebudete moci použít funkci přístupu, jejíž číslo obsahuje znaky „*“ nebo „#“.

◆◆ **Tóny**

V průběhu operace nebo po jejím ukončení uslyšíte různé tóny, které slouží jako potvrzení. Viz část "4.3.1 Popis tónů" (Příloha).

◆◆ **Displej**

V této příručce se setkáte s výrazem „displej ...“. Tím je myšlen displej proprietárního telefonu Panasonic. Používáte-li jiný než proprietární telefon Panasonic, zprávy se nezobrazí. Používáte-li proprietární telefon Panasonic s displejem, usnadní vám displej proces nastavování. Některé proprietární telefony vám rovněž usnadní přístup k funkcím. Zpráva se zobrazí v závislosti na použité funkci. Pomocí odpovídajícího tlačítka vedle displeje nebo pod ním, případně stisknutím navigačního tlačítka, získáte přístup k požadované funkci. V závislosti na konkrétním proprietárním telefonu Panasonic s displejem dokonce můžete pomocí zpráv na displeji ovládat funkce nebo telefonovat. Viz část "1.13 Použití proprietárního telefonu s displejem".

Upozornění

Tato příručka uvádí zprávy zobrazované na displeji v angličtině.



Číslo vaší pobočky

Máte-li proprietární telefon Panasonic s displejem, můžete si na něm zkontrolovat číslo vaší pobočky. Při zavěšeném sluchátku stiskněte tlačítka TRANSFER (Přepojení) nebo S1 (Soft tlačítka INFO).

◆◆ **Používání navigačního tlačítka/voliče Jog Dial/tlačítka hlasitosti**

Navigační tlačítka lze použít při nastavení kontrastu displeje nebo úrovně hlasitosti, případně při hledání určité položky na displeji. Stiskněte navigační tlačítka, tlačítka hlasitosti, nebo otočte voličem jog dial požadovaným směrem.

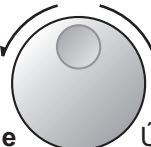
Kontrast nebo hlasitost, případně zobrazené položky se změní takto:

Navigationální tlačítko	Otočný volič Jog Dial	Tlačítko ovládání hlasitosti
<p>Nahoru (Úroveň se zvyšuje)</p> <p>Vlevo Vpravo</p>  <p>Dolů (Úroveň se snižuje)</p>	<p>Vlevo (proti směru hodin. ručiček)</p> <p>Vpravo (ve směru hodin. ručiček)</p>  <p>Úroveň se snižuje Úroveň se zvyšuje</p>	<p>Nahoru (Úroveň se zvyšuje)</p>  <p>Dolů (Úroveň se snižuje)</p>

◆◆ Příklady





Displeje a obrázky uváděné jako příklady jsou z telefonu připojeného k zařízení KX-NCP500.



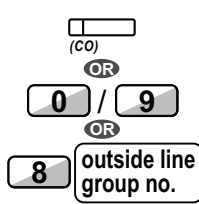

◆◆ Omezení

Některé funkce nemusí být na vaší pobočce přístupné, záleží na nastavení systému a typu použitého telefonu.

◆◆ Popis symbolů

Následující symboly ukazují dostupnost funkcí, poznámky a postup, jak funkci použít.









	Tuto funkci nelze na jednolinkovém telefonu použít.		Některým z následujících způsobů se připojíte na venkovní linku. <ul style="list-style-type: none"> • Stiskněte tlačítko CO. • Stiskněte tlačítko s číslem automatického přístupu na venkovní linku 0 nebo 9. • Stiskněte tlačítko s číslem pro přístup a číslo skupiny venkovních linek.
	V případě potřeby - viz část „Programování“.		
	Některým z uvedených způsobů obsadíte linku. <ul style="list-style-type: none"> • Zvedněte sluchátko. • Stiskněte tlačítko SP-PHONE (Hlasitý telefon). • Stiskněte tlačítko MONITOR (Příposlech) (hovor můžete zahájit zvednutím sluchátka). • Stiskněte tlačítko TALK (Hovor). 		Na vstupním telefonu stiskněte tlačítko volání.

	<p>Některým z uvedených způsobů zavěste.</p> <ul style="list-style-type: none"> • Zavěšení. • Stiskněte tlačítko SP-PHONE (Hlasitý telefon). • Stiskněte tlačítko MONITOR (Příposlech) • Stiskněte tlačítko CANCEL (Storno). 		<p>Lehce stiskněte vidlici.</p>
	<p>Na proprietárním telefonu stiskněte odpovídající funkční tlačítko.</p>		<p>Hovořte.</p>
<p>desired no.</p>	<p>Navolte požadované číslo. <Příklad></p> <p style="text-align: center;">account code</p> <p>Zadejte kód účtu.</p>		<p>Ve sluchátku uslyšíte obsazovací, potvrzovací, oznamovací, vyzváněcí tón nebo tón zpětného vyzvánění.</p> <p>B. Tone: Obsazovací tón C. Tone: Potvrzovací tón D. Tone: Oznamovací tón R. Tone: Vyzváněcí tón R.B. Tone: Tón zpětného vyzvánění</p>
<p>extension no.</p>	<p>Navolte číslo pobočky.</p>	<p>outside phone no.</p>	<p>Navolte venkovní telefonní číslo.</p>
<p>phone no.</p>	<p>Navolte telefonní číslo.</p>	<p>dial key</p>	<p>Stiskněte některé tlačítko volby (0–9, *, #).</p>
<p>HOLD</p>	<p>Na SIP pobočce stiskněte tlačítko HOLD (Přidržet).</p>		

◆◆ Při použití proprietárního telefonu Panasonic

















Používáte-li proprietární telefon Panasonic a konzolu, mohli byste na nich nalézt některá užitečná funkční tlačítka, o kterých se hovoří níže. Uživatelé přenosných stanic, viz část „Pokyny k obsluze“. Tato tlačítka významně usnadňují obsluhu. Obrázky tlačítek uvedené v tabulce se mohou poněkud lišit od skutečného stavu.















Tlačítka na proprietárním telefonu



















 	Flexibilní tlačítka: Používají se k uskutečnění nebo přijetí venkovního volání (tlačítko CO) nebo jako funkční tlačítka. Musíte provést přiřazení tlačítka. Podrobnosti viz část "Tlačítka s možností přizpůsobení".	     	SP-PHONE (Hlasitý telefon): Hlasitý telefon.
--	--	--	--















Nonstop servis TELEFONNÍ ÚSTŘEDNY
volejte dispečink tel. **606 193 950**
PanaTEL® je specialistou na telefonní ústředny,
komunikační systémy Panasonic
www.PanaTEL.cz

     	<p>AUTO DIAL/STORE (Automatická volba/Uložit): Volání čísla ze systémového/ osobního seznamu rychlé volby nebo uložení změn nastavení.</p>	 	<p>PAUSE (Pauza): Vložení pauzy do ukládaného telefonního čísla. Toto tlačítko také nah- razuje tlačítko PROGRAM, pokud jím telefon není opatřen.</p>
   	<p>REDIAL (Opakovaná volba): Opakovaná volba naposledy volaného čísla.</p>	   	<p>MESSAGE (Zpráva): Používá se pro zanechání upozornění na vyčkávající vzkaz, nebo zpětné volání účastníkovi, který zanechal upozornění na vyčkávající vzkaz.</p>















     	<p>INTERCOM (Vnitřní volání): Používá se k zahájení nebo přijetí vnitřního volání (v síti pobočkové ústředny).</p>		<p>Softwarová tlačítka: Používají se pro výběr položky, zobrazené v dolní části displeje.</p>
 	<p>MONITOR (Příposlech): Používá se při volbě Hands-free (Hlasitý příposlech). Může se použít jako hlasitý příposlech.</p>	     	<p>AUTO ANS (Automatická odpověď)/MUTE (Vypnutí mikrofonu): Přijetí volání v režimu Hands free (Hlasitý příposlech) nebo vypnutí mikrofonu během hovoru.</p>

     	<p>TRANSFER (Přepojení): Přepojení hovoru na jiné číslo.</p>	   	<p>HOLD (Přidržet): Přidržení hovoru.</p>
   	<p>FLASH/RECALL (Ukončit/Návrat k hovoru): Ukončení probíhajícího hovoru a další volání bez zavěšování sluchátka. Po vyzvednutí má stejnou funkci jako tlačítko CANCEL (Storno).</p>	   	<p>CONF (Konference): Pro sestavení konference několika účastníků.</p>

 	<p>VOICE CALL/MUTE (Hlasové volání/Vypnutí mikrofону): Automatické monitorování hovoru v režimu vnitřního volání, nelze použít pro hlasitou konverzaci. Slouží rovněž k vypnutí mikrofónu během hovoru.</p>	   	<p>Přesměrování hovoru (FWD)/ Nerušit (DND): Používá se k přesměrování hovoru nebo jako funkce Nerušit (DND).</p>
    	<p>PROGRAM: Pro vstup do režimu programování a ukončení režimu programování.</p>	 	<p>ANSWER (Odpověď): Používá se pro příjem příchozího hovoru.</p>



Nonstop servis TELEFONNÍ ÚSTŘEDNY
volejte dispečink tel. **606 193 950**
PanaTEL® je specialistou na telefonní ústředny,
komunikační systémy Panasonic
www.PanaTEL.cz

 	<p>RELEASE (Odpojení linky): Používá se k odpojení od linky.</p>	     	<p>Navigační tlačítko/Jog Dial/ Tlačítko hlasitosti: Pro nastavení hlasitosti a kontrastu displeje nebo výběr požadovaných položek.</p>
	<p>Programovatelná funkce (PF): <i>Nachází se v horní části pole flexibilních tlačítek nebo na konzole DSS.</i> Přiřazuje požadované tlačítko a slouží pro přístup k uložené funkci. Často se používá pro volbu čísla jediným dotykem. (Na některých telefonech označeno pouze jako „F + číslo“).</p>		<p>MODE (Režim): Slouží k posuvu nabídky displeje a výběru různých služeb.</p>
	<p>SELECT (Výběr): Používá se k výběru označené položky nebo k volbě zobrazeného telefonního čísla.</p>		<p>SHIFT (Posun): Slouží k přístupu do druhé úrovně softwarových tlačítek.</p>
	<p>ENTER (Potvrzení): Používá se k potvrzení vybrané položky.</p>		<p>CANCEL (Storno): Používá se ke zrušení vybrané položky.</p>
	<p>NEXT PAGE (Další stránka): Používá se k přepínání stránek u funkce automatického popisu (Self Labelling) (pouze KX-NT366)</p>		

Tlačítka s možností přizpůsobení

Je-li v této příručce výraz uzavřen do závorek, např. (Účet), znamená to, že bylo flexibilní tlačítko změněno na tlačítko „Účet“. Pro přizpůsobení - viz část "3.1.3 Přizpůsobení funkcí tlačítek".

Tlačítko	Funkce
Venkovní linka (Loop-CO (L-CO))	Přístup k volné venkovní lince pro odchozí volání. Příchozí volání z kterékoli venkovní linky.
Skupina venkovních linek (Group-CO (G-CO))	Přístup k volné venkovní lince dané skupiny venkovních linek pro odchozí volání. Příchozí volání z venkovní linky v přiřazené skupině venkovních linek.
Jedna venkovní linka (Single-CO (S-CO))	Přístup k určité venkovní lince pro odchozí volání nebo příjem příchozího volání.
Přímá volba stanice (Direct Station Selection (DSS))	Přístup k pobočce na jeden dotek. Lze jej také změnit na jiné funkční tlačítko.
Jednotlačítková volba	Volání určitého čísla nebo přístup k určité funkci na jeden dotek.
Skupina pro přidělování příchozích volání (ICD Group)	Přístup k vybrané skupině pro přidělování příchozích volání pro vlastní volání a příjem příchozích volání.
Message (Zpráva)	Používá se pro zanechání upozornění na vyčkávající vzkaz, nebo zpětné volání účastníkovi, který zanechal upozornění na vyčkávající vzkaz.
Zpráva pro jinou pobočku	Pobočka s tlačítkem Message (Zpráva) pro jinou pobočku.
Přesměrování (FWD)/Nerušit (DND)—Oba směry volání	Přesměrování všech hovorů na určitou pobočku nebo odmítnutí.
FWD/DND (Přesměrování/Nerušit) — Venkovní volání	Přesměrování venkovních hovorů na určitou pobočku nebo odmítnutí.
FWD/DND (Přesměrování/Nerušit)— Volání v režimu vnitřního volání	Přesměrování volání v režimu vnitřního volání na určitou pobočku nebo odmítnutí.
Přesměrování (FWD) skupiny —Oba směry volání	Přesměrování všech hovorů pro vaši skupinu na určitou pobočku.
Přesměrování (FWD) skupiny —Venkovní volání	Přesměrování venkovních hovorů pro vaši skupinu na určitou pobočku.
Přesměrování (FWD) skupiny — Volání v režimu vnitřního volání	Přesměrování hovorů v režimu vnitřního volání pro vaši skupinu na určitou pobočku.
Account (Účet)	Zadání čísla účtu.
Conference (Konference)	Pro sestavení konference několika účastníků.
Terminate (Ukončit)	Ukončení probíhajícího hovoru a další volání bez zavěšování sluchátka.
Přístup k externím funkcím (EFA)	Přístup ke speciálním funkcím poskytovaným pobočkovou ústřednou nebo telefonní společností.
Informace o poplatcích za volání	Slouží ke kontrole celkové částky provolané z vaší pobočky.
Call Park (Zaparkování hovoru)	Zaparkování nebo vyzvednutí hovoru v naprogramované zóně.
Call Park - Zaparkování hovoru (Automatická parkovací zóna)	Zaparkování hovoru ve volné zóně automaticky.

Tlačítko	Funkce
Call Log (Historie volání)	Zobrazení informací o příchozích hovorech.
Tlačítko historie volání skupiny ICD	Zobrazení informací o příchozích hovorech skupiny pro přidělování hovorů.
Log-in/Log-out (Přihlášení/odhlášení)	Přepínání mezi režimem přihlášení a odhlášení.
Přihlášení/odhlášení do/z určité skupiny	Tlačítko přihlášení/odhlášení pro jinou skupinu přidělování příchozích volání.
Přihlášení/odhlášení pro všechny skupiny	Tlačítko přihlášení/odhlášení pro všechny skupiny.
Hurry-up (Rychlé přeměrování)	Přepojení nejdéle čekajícího volání ve frontě skupiny na nouzové číslo při přetížení. Rozdělení fronty.
Wrap-up (Manuální odpojení)	Přepínání stavu „Připraven“/„Nepřipraven“. Režim prodlevy „wrap-up“ (manuální odpojení).
System Alarm (Výstraha systému)	Potvrzení poruchového stavu pobočkové ústředny.
Časové přepínání (Den/Noc/Oběd/Přestávka)	Přepínání režimů podle časového plánu.
Answer (Odpověď)	Používá se pro příjem příchozího hovoru.
Release (Odpojení linky)	Používá se k odpojení od linky během nebo po skončení hovoru bez zavěšení nebo přesměrování hovoru.
Omezení ceny/Omezení volání	Slouží k dočasnému omezení úrovně služeb/úpravě úrovně oprávnění k volání na jiných pobočkách.
Služby ISDN	Přístup ke službě ISDN.
Zákaz zobrazení čísla volající pobočky (CLIR)	Přepínání mezi režimy zobrazení/nezobrazení čísla volající pobočky (CLIR/CLIP).
Zákaz zobrazení čísla venkovní linky COLR)	Přepínání mezi režimy zobrazení/nezobrazení čísla volající linky (CLOR/CLOP).
ISDN-Přidržet	Přepojení volání prostřednictvím telefonní společnosti.
Náhlavní sluchátka s mikrofonom	Telefonování s náhlavní soupravou
Typ přepínání denních režimů (Automaticky/manuálně)	Automatické nebo manuální přepínání časových režimů.
Obousměrný záznam hovoru	Záznam hovoru a uložení záznamu do vlastní hlasové schránky.
Obousměrný záznam hovoru do jiné schránky (Two-way Transfer)	Záznam hovoru a uložení záznamu do hlasové schránky zvolené pobočky.
Obousměrný záznam hovoru jedním dotykem	Záznam hovoru a uložení záznamu do hlasové schránky zvolené pobočky stisknutím jediného tlačítka.
Monitorování zanechávání vzkazu v hlasové schránce (Live Call Screening (LCS))	Příposlech během zanechávání vzkazu v hlasové schránce s možností navázání hovoru.
Přepojení hlasové pošty	Přepojení hovoru do hlasové schránky nebo na číslo vybrané pobočky.

Tlačítko	Funkce
Přímá volba stanice v síti jiné ústředny (NDSS)	Přístup k pobočce připojené k jiné pobočkové ústředně stisknutím jediného tlačítka.
CTI (Computer Telephony Integration)	Přístup k funkcím CTI.
– Přihlášení	Přepnutí pobočky hotelového pokoje do stavu „přihlášeno“.
– Odhlášení	Přepnutí pobočky hotelového pokoje do stavu „odhlášeno“.
Smazání	Přepínání stavu poboček místnosti mezi Připraven/Nepřipraven.
Číslo primárního seznamu (PDN)	Slouží pro volání a příjem jak venkovního volání tak vnitřního volání.
Číslo sekundárního seznamu (SDN)	Slouží k zobrazení aktuálního stavu jiné pobočky, volání pobočky a vyzvednutí nebo přepojení hovorů na tuto pobočku.

◆◆ Postupy ovládání funkcí

Příklad činnosti systému vidíte níže.

◆◆ Volání jiné pobočky

Název funkce

Pro volání pobočky (vnitřní volání)

PT/SLT/PS/pobočka SIP



Zvedněte sluchátko.

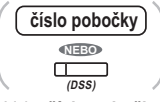

Volte číslo pobočky nebo stiskněte tlačítko přímé volby stanice DSS.



Hovořte.

Jednotlivé kroky
Popis symbolů je uveden v části „Popis symbolů“.

Podmínky

- Indikátor tlačítka DSS signalizuje aktuální stav takto:
 - Nesvítil:** Pobočka je volná.
 - Svítil červeně:** Vaše nebo jiná pobočka obsazuje linku.

Tipy

- Volání s použitím seznamu viz část „1.13.2 Používání telefonních seznamů“.
- Zjednodušení činnosti**
Tlačítko přímé volby stanice (DSS) je užitečné v případě častého volání některého čísla nebo při práci spojovatelky.
- Hlasitý režim (hands-free)**
Pro telefonování v režimu vnitřního volání použijte tlačítko SP-PHONE (Hlasitý telefon).

Přizpůsobení telefonu

- 3.1.2 Nastavení režimu programování—**Přiřazení preferované linky—Odchozí volání**
Výběr volné linky po zvednutí sluchátka.
- 3.1.3 Přizpůsobení tlačítek
Vytvoření nebo změna nastavení tlačítka přímé volby stanice (DSS).

Informace o programování: Je uvedeno příslušné nebo požadované programování.

◆◆ Příklad konfigurace

Tento obrázek znázorňuje příklad zapojení.

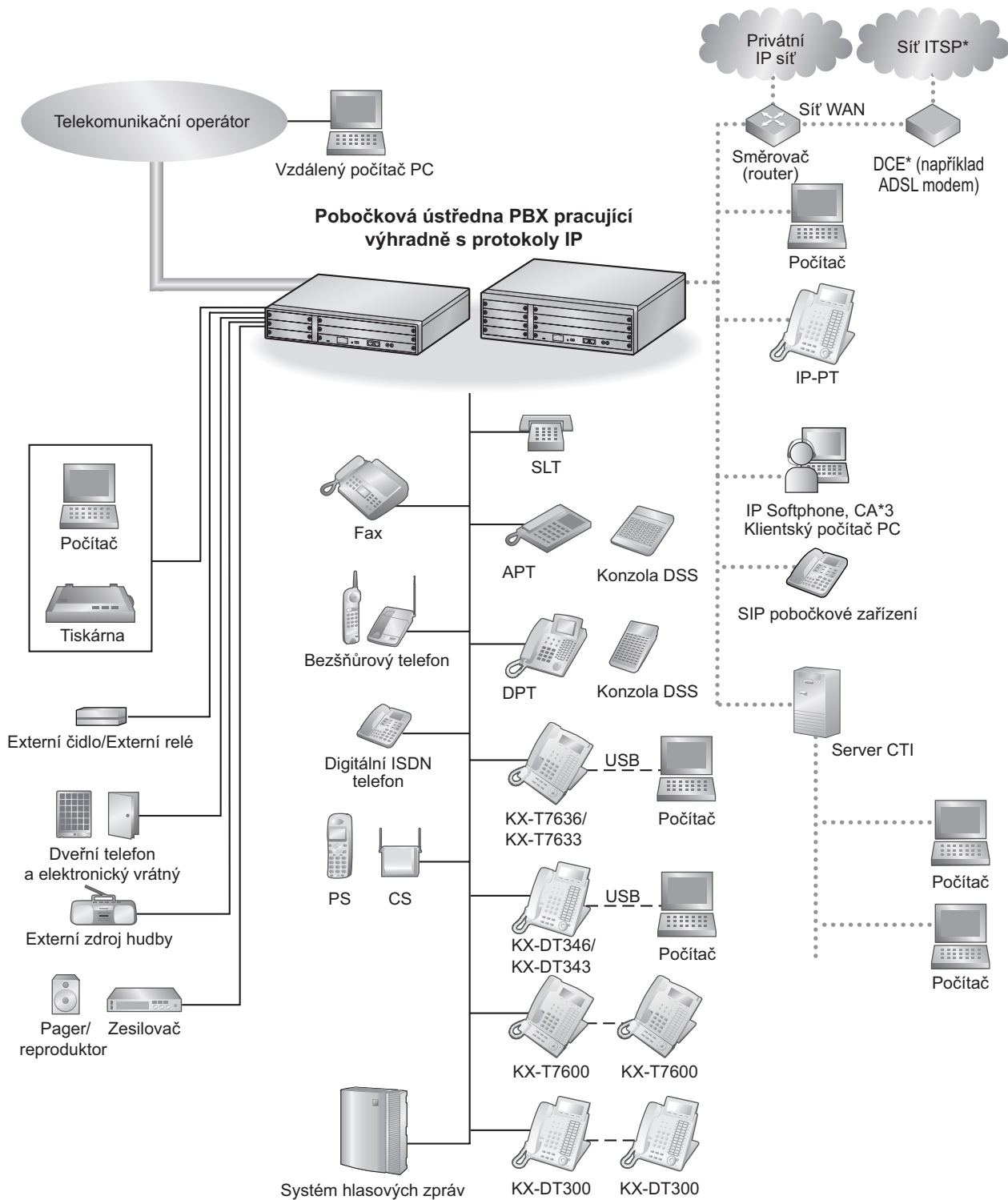

*1 ITSP: Internet Telephony Service Provider (Poskytovatel služby internetové telefonie)

*2 DCE: Data Circuit Terminating Equipment (Ukončovací zařízení datového obvodu)

*3 CA: Communication Assistant (Komunikační asistent)

1.2 Odchozí volání

1.2.1 Základní způsoby volání

- Volání na jinou pobočku
- Volání na vnější telefonní číslo
- Odchozí volání do privátní sítě (TIE Line Access)
- Použití kódu účtu (Account Code Entry)

◆◆ Volání na jinou pobočku

Volání na číslo jiné pobočky (vnitřní volání)

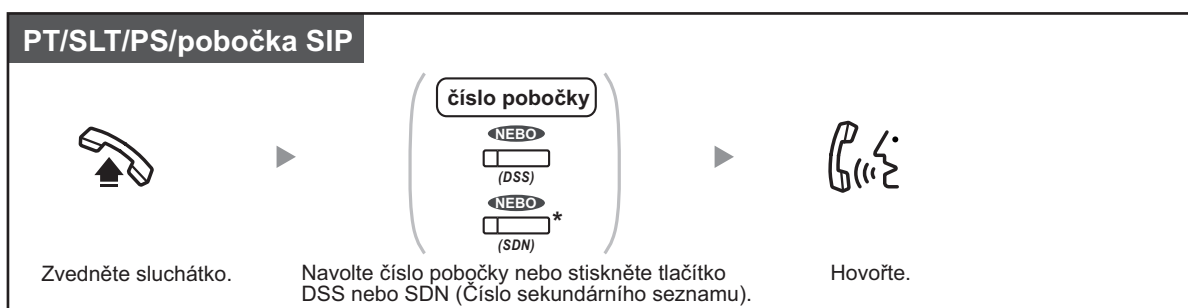

- Indikátor tlačítka DSS signalizuje aktuální stav takto:
Nesvíí: Pobočka je volná.
Svíí červeně: Vaše nebo jiná pobočka obsazuje linku.
- * Tlačítko SDN musíte stisknout jednou nebo dvakrát podle toho, jak byl nastaven jeho režim. Podrobnosti viz část "1.5.1 Pobočka PDN (primárního seznamu)/SDN (sekundárního seznamu)".



- Pro volání s použitím adresáře - viz část "1.13.2 Používání telefonních seznamů".
- **Zjednodušení**
Tlačítko přímé volby stanice (DSS) je užitečné v případě častého volání některého čísla nebo při práci spojovatelky.
- **Režim Handsfree (Hlasitý příposlech)**
Pro telefonování v režimu vnitřního volání použijte tlačítko SP-PHONE (Hlasitý telefon).



Přizpůsobení telefonu

- 3.1.2 Nastavení režimu programování—**Přiřazení preferované linky—Odchozí volání**
Zvolte získanou linku při volání off-hook.
- 3.1.3 Přizpůsobení funkcí tlačítek
Vytvoření nebo změna nastavení tlačítka přímé volby stanice (DSS).

Volání na číslo spojovatelky (Operator Call)

Můžete volat pobočku nebo skupinu přiřazenou jako spojovatelka.



- Výchozí číslo spojovatelky závisí na zemi/oblasti.

◆◆ Volání na vnější telefonní číslo

Než budete volit číslo venkovního telefonu, musíte obsadit venkovní linku, protože externí hovory jdou přes pobočkovou ústřednu.

Použijte jeden z níže uvedených způsobů:

Automatický výběr venkovní linky (Automatic Line Access)

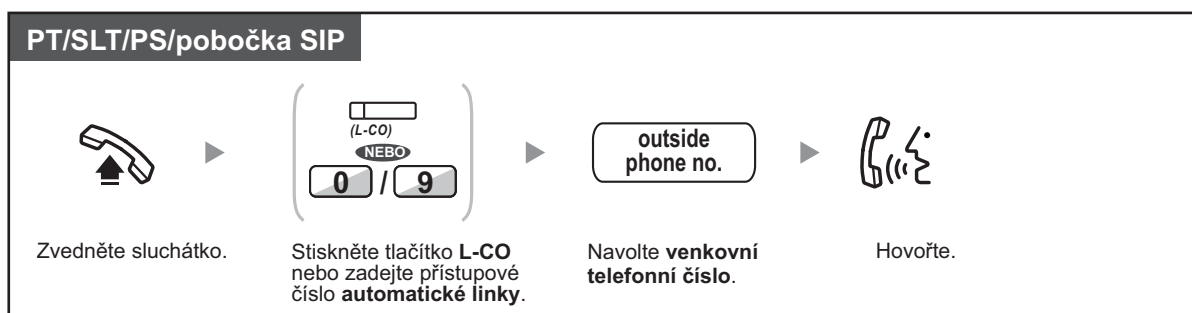

- Výchozí čísla přístupu k venkovní lince závisí na zemi prodeje/oblasti.

Automatický výběr volné venkovní linky v určité skupině venkovních linek (Outside Line Group Access)

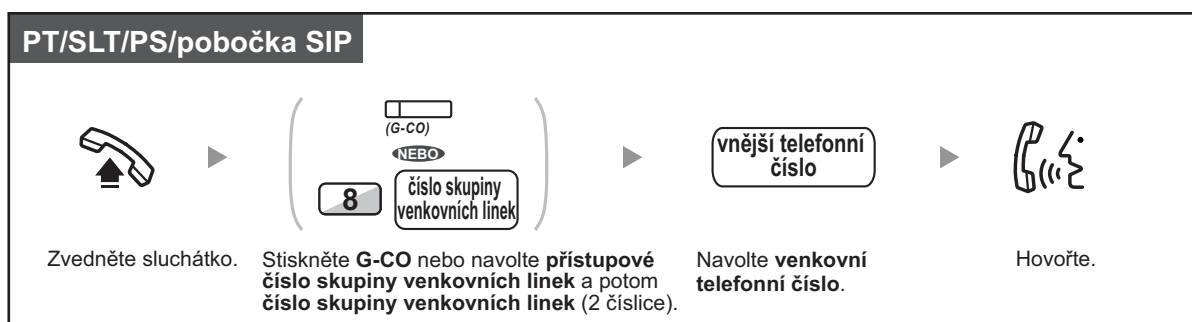

Výběr určité venkovní linky



- Každý z indikátorů tlačítek S-CO nebo G-CO signalizuje aktuální stav takto:
Nesvíí: Linka je volná.
Svíí červeně: Linka se používá.
- Uskutečnění hovoru na určité venkovní číslo může být omezeno. Pro uskutečnění hovoru - viz část "1.2.7 Volání bez omezení".



- **Ke kontrole čísla před jeho použitím** je můžete navolit a na displeji zkontrolovat a teprve potom zvednout sluchátko. (Předvolba)
- **Informace o poplatcích za volání**
Celkovou výši provolané částky si můžete ověřit po stisknutí tlačítka „Informace o poplatcích za volání“ (tlačítkem Call Charge Reference).
- **Chcete-li uskutečnit další hovor bez zavěšení sluchátka**, stiskněte tlačítko FLASH/RECALL (Ukončit/Návrat k hovoru). Tím se opět připojí venkovní linka a ozve se venkovní oznamovací tón. Při stisknutí tlačítka Terminate se ozve oznamovací tón vnitřního volání. Nyní můžete navolit požadované telefonní číslo.
- **Režim Handsfree** (Hlasitý příposlech)
Po stisknutí tlačítka SP-PHONE (Hlasitý telefon) můžete uskutečnit venkovní hovor a vést hlasitou konverzaci (hands-free).



Přizpůsobení telefonu

- 3.1.2 Nastavení režimu programování—**Přiřazení preferované linky—Odchozí volání**
Zvolte získanou linku při volání off-hook.
- 3.1.3 Přizpůsobení funkcí tlačítek
Vytvořte nebo upravte tlačítko Loop-CO (L-CO), tlačítko Group-CO (G-CO), tlačítko Single-CO (SCO), tlačítko Terminate nebo tlačítko Call Charge Reference.

◆◆ Odchozí volání do privátní sítě (TIE Line Access)

Můžete volat na pobočky připojené k jiným pobočkovým ústřednám v privátní síti.

Volání

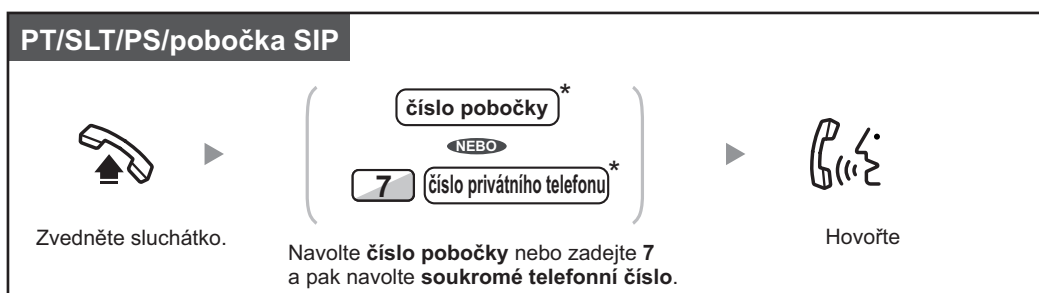



- * Jaký formát telefonního čísla je třeba zvolit závisí na nastavení vaší pobočkové ústředny.

Volání stisknutím jediného tlačítka



- Pro zahájení monitorování jiné pobočky ústředny PBX po přizpůsobení tlačítka NDSS**, zvedněte sluchátko, stiskněte tlačítko NDSS a zavěste sluchátko. Indikátor tlačítka NDSS bude signalizovat aktuální stav takto:
Nesvíí: Pobočka je volná.
Svíí červeně: Pobočka je obsazená.



Přizpůsobení telefonu

- 3.1.3 Přizpůsobení funkcí tlačítek
Vytvoření nebo změna nastavení tlačítka přímé volby stanice v síti (NDSS).

◆◆ Použití kódu účtu (Account Code Entry)

Uživatelům poboček můžete přiřadit konkrétní kódy účtů a sledovat, jak používají telefon. Každému klientovi přidělíte kód účtu a můžete sledovat délky jejich hovorů.

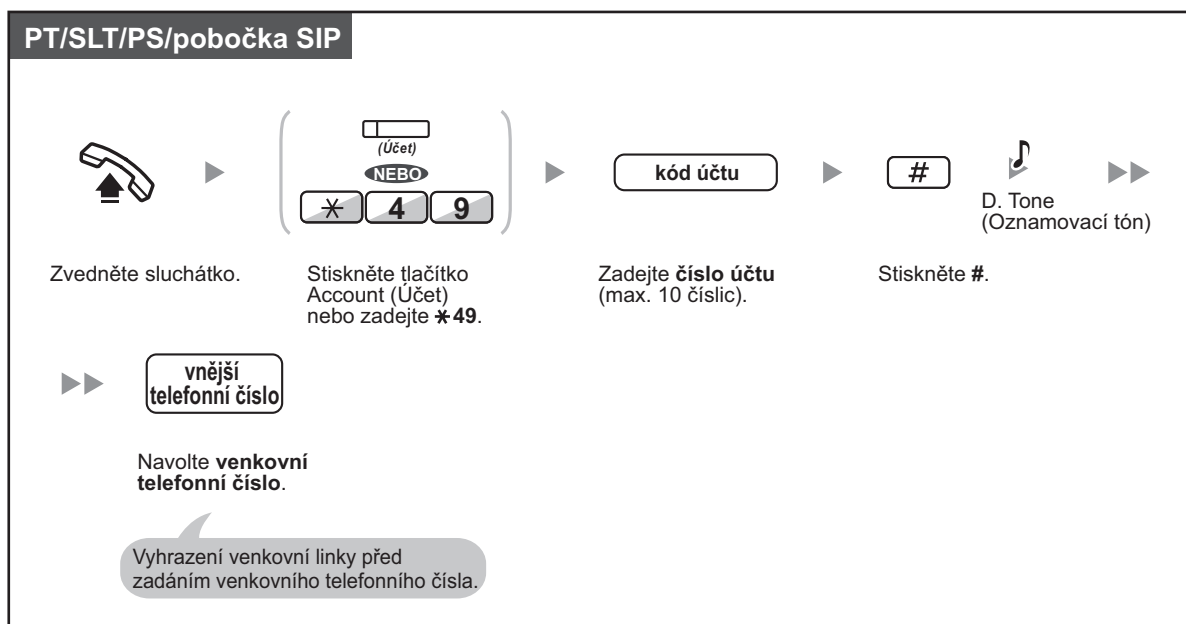



- **Uživatel pobočky s proprietárním telefonem Panasonic může zadat kód účtu v průběhu konverzace a když uslyší odkazovací tón potom, co druhá strana zavěsí.**
- Kódy účtu se mohou skládat z číslic „0“ až „9“.
- Podle nastavení vaší pobočkové ústředny můžete být před spojením venkovního hovoru vyzváni k zadání kódu účtu.
- **Zadáte-li kód chybně**, stiskněte tlačítko "✖" a zadejte kód znovu.



- **Kvůli pohodlné obsluze** si můžete kód uložit s telefonním číslem do paměti (viz Zkrácená volba).



Přizpůsobení telefonu

- 3.1.3 Přizpůsobení funkcí tlačítek
Vytvoření nebo změna nastavení tlačítka Account (Účet).



Nonstop servis TELEFONNÍ ÚSTŘEDNY
volejte dispečink tel. **606 193 950**
PanaTEL® je specialistou na telefonní ústředny,
komunikační systémy Panasonic
www.PanaTEL.cz

1.2.2 Zkrácená volba čísla

Zkrácená volba je užitečná v případě často používaných telefonních čísel.

- Volba čísla jediným dotykem (One-touch Dialling)
- S využitím seznamu pobočky (Personal Speed Dialling)
- S využitím seznamu pobočkové ústředny PBX (System Speed Dialling)
- Automatická volba nastaveného čísla zvednutím sluchátka (Hot Line)
- Volání předem naprogramovaného čísla (Zkrácená volba)

◆◆ Volba čísla jediným dotykem (One-touch Dialling)

Flexibilnímu tlačítku můžete přiřadit telefonní číslo a volit je jediným stisknutím.

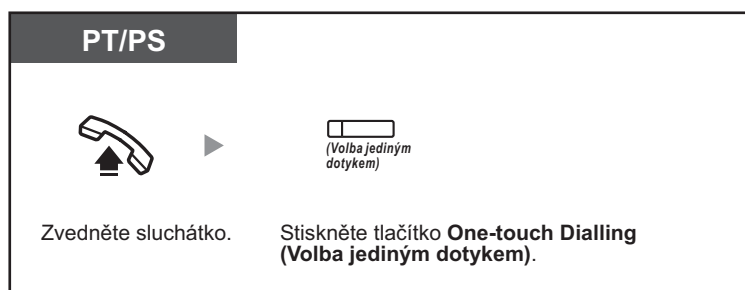

Přizpůsobení telefonu

- 3.1.3 Přizpůsobení funkcí tlačítek
Vytvořte nebo upravte tlačítko volby jediným dotykem (One-touch Dialling) a uložte požadované číslo telefonu nebo funkce.

◆◆ S využitím seznamu pobočky (Personal Speed Dialling)

Do osobního seznamu (seznamu pobočky) můžete uložit až 100 telefonních čísel. Funkce se někdy označuje jako zkrácená volba stanice (Station Speed Dialling).

Uložení telefonního čísla

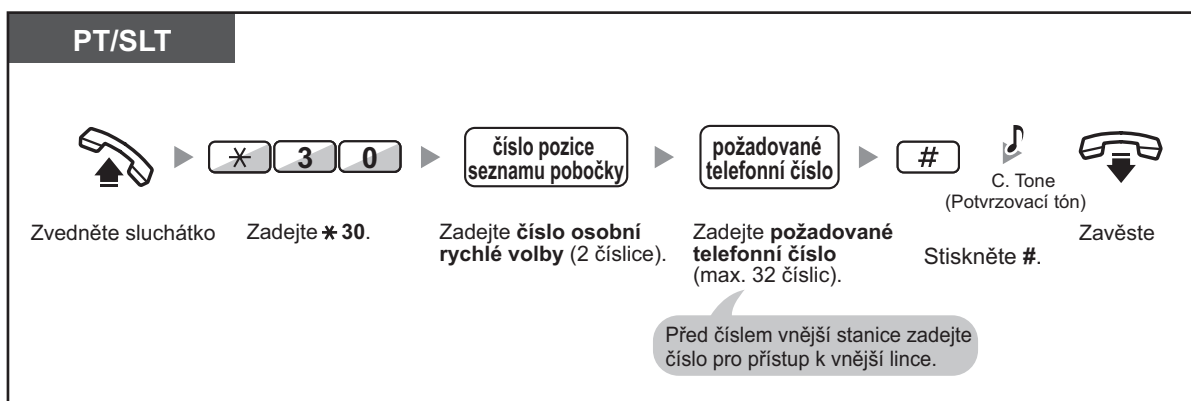

Volba čísla



- Uživatelé poboček SIP si nemohou na svých pobočkách ukládat čísla zrychlené volby. Lze však použít osobní seznam zrychlené volby uložený v pobočkové ústředně pomocí programování systému.



- Pro volání s použitím adresáře - viz část "1.13.2 Používání telefonních seznamů".
- Uživatel modelu KX-HGT100 může ukládat a volit čísla zrychlené volby na svém vlastním telefonu. Viz Rychlý referenční průvodce k modelu KX-HGT100, kde jsou uvedeny další pokyny.

◆◆ S využitím seznamu pobočkové ústředny PBX (System Speed Dialling)

Můžete využít funkci zrychlené volby čísel uložených v pobočkové ústředně.

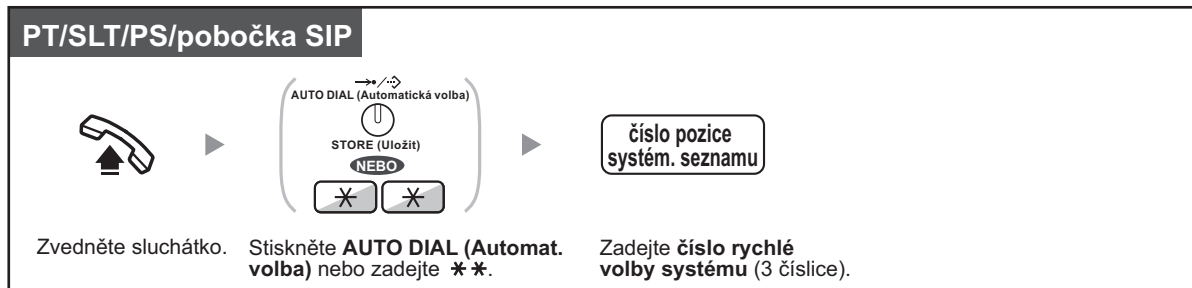

- Pro volání s použitím adresáře - viz část "1.13.2 Používání telefonních seznamů".

◆◆ Automatická volba nastaveného čísla zvednutím sluchátka (Hot Line)

Po nastavení můžete určité číslo volat pouhým zvednutím sluchátka.

Funkce se někdy označuje jako Pickup Dialling.

Uložení telefonního čísla

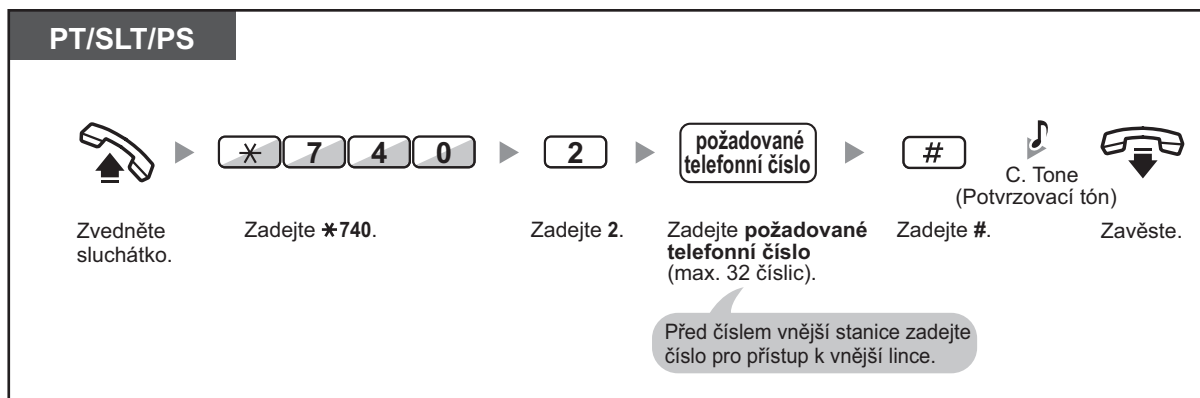

Aktivace/zrušení

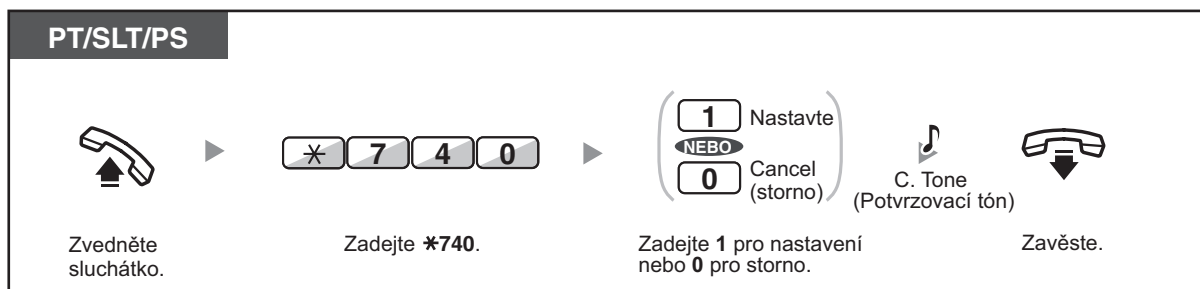

Volba čísla



- **Chcete-li volat na jiné číslo**, vytočte je ještě před uplynutím prodlevy automatické volby.
- Je vhodné nastavit si při zvednutí sluchátka obsazení linky vnitřního volání. (Přiřazení preferované linky —Odchozí volání)
- Při programování systému lze nastavit delší prodlevu funkce Hot Line (Volání zvednutím sluchátka). To je užitečné, pokud potřebujete po zvednutí sluchátka více času na volbu jiného telefonního čísla nebo čísla pobočky.



Přizpůsobení telefonu

- 3.1.2 Nastavení režimu programování—**Přiřazení preferované linky—Odchozí volání**
Výběr linky po zvednutí sluchátka.

◆◆ Volání předem naprogramovaného čísla (Zkrácená volba)

Číslo můžete vytočit pouhým stisknutím tlačítka předem nastaveného pro zrychlenou volbu.

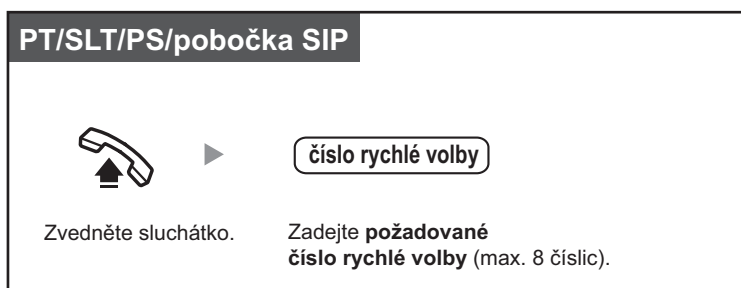

- Toto je užitečná funkce např. v hotelech. Pokojovou službu můžete např. zavolat volbou čísla „3“, aniž byste museli volit celé číslo příslušné pobočky.



Nonstop servis TELEFONNÍ ÚSTŘEDNY
volejte dispečink tel. **606 193 950**
PanaTEL® je specialistou na telefonní ústředny,
komunikační systémy Panasonic
www.PanaTEL.cz

1.2.3 Opakovaná volba (Redial)

To je užitečná funkce, potřebujete-li volat znovu na stejné číslo.

- Opakování volby posledního vnějšího volaného čísla (Opakovaná volba posledního čísla)

◆◆ Opakování volby posledního vnějšího volaného čísla (Opakovaná volba posledního čísla)



- Do paměti opakované volby se automaticky ukládá číslo o max. délce 32 číslic.
- Ozve-li se po stisknutí tlačítka REDIAL (Opakovaná volba) obsazovací tón, zkuste to po chvíli znovu (stiskněte tlačítko REDIAL).



- **Automatické opakování vytáčení**
Automatickou opakovanou volbu vyvoláte stisknutím tlačítka SP-PHONE (Hlasitý telefon) a potom REDIAL (Opakovaná volba), případně rovnou tlačítko REDIAL (Opakovaná volba). Příklad: Přístroj bude opakovaně vytáčet obsazené číslo, dokud volaná strana nezvedne telefon nebo po určitou předem stanovenou dobu. Během opakování volby se můžete věnovat jiné práci. Budete-li chtít funkci ukončit, stiskněte tlačítko FLASH/RECALL (Ukončit/Návrat k hovoru). Některé venkovní linky nemusí tuto funkci podporovat. Funkce není přístupná na modelu KX-T7665 a na přenosné stanici.



Nonstop servis TELEFONNÍ ÚSTŘEDNY
volejte dispečink tel. **606 193 950**
PanaTEL® je specialistou na telefonní ústředny,
komunikační systémy Panasonic
www.PanaTEL.cz

1.2.4 Je-li volané číslo obsazené nebo volaný neodpovídá

- Rezervace obsazené linky (Automatické zpětné volání při obsazené lince)
- Nastavení zpětného volání na lince ISDN (Completion of Calls to Busy Subscriber [CCBS])
- Odeslání tónu čekajícího hovoru (Call Waiting)
- Zanechání upozornění na neúspěšné volání/volání osobě, která upozornění na neúspěšné volání zanechala (Message Waiting)
- Vstoupení do probíhajícího hovoru (Executive Busy Override)
- Monitorování jiné pobočky (Call Monitor)
- Volání na pobočku odmítající hovor (Vynucené zrušení funkce „Nerušit“) (DND Override)

◆◆ Rezervace obsazené linky (Automatické zpětné volání při obsazené lince)

Telefon můžete nastavit tak, aby přijal zpětné volání:

- když původně obsazená pobočka ukončí hovor (zavěsí).
- když se uvolní venkovní linka původně obsazená jinou pobočkou.

Funkce automatického zpětného volání není k dispozici pro venkovní čísla.

V okamžiku aktivace vyzvánění zpětného volání:

- Pro venkovní volání: Linka je obsazená.
- Při vnitřním volání v režimu vnitřního volání: Volaná pobočka začne automaticky vyzvánět.

Nastavení (pro pobočku i pro venkovní linku)



Přijetí zpětného volání z volné pobočky



Přijetí zpětného volání z uvolněné venkovní linky

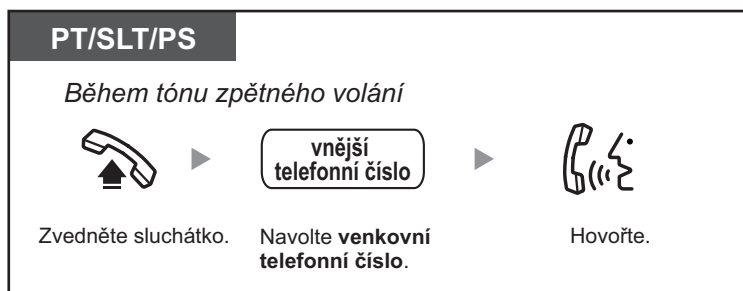

- Když nepřijmete zpětné volání do 10 sekund po zazvonění, funkce se zruší.

Zrušení funkce zpětného vyzvánění (Automatic Callback Busy Cancel)

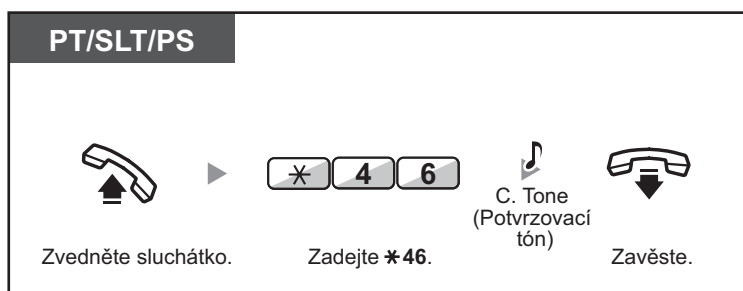

◆◆ Nastavení zpětného volání na lince ISDN (Completion of Calls to Busy Subscriber [CCBS])

Telefon můžete nastavit tak, aby po uvolnění linky ISDN volaného účastníka začal vyzvánět. Když přijmete zpětné volání, vytočí se automaticky číslo volaného účastníka.



Přijetí během zpětného zazvonění



Zrušení žádosti o zpětné zazvonění (CCBS Cancel)

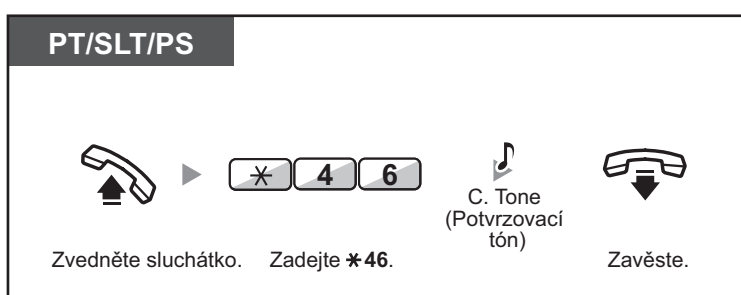

- Když nepřijmete zpětné volání během nastaveného časového intervalu po zazvonění, funkce se zruší.
- Dostupnost této funkce závisí na nabídce služeb ISDN telekomunikačního operátora.

◆◆ Odeslání tónu čekajícího hovoru (Call Waiting)

Obsazený účastník může být upozorněn na čekající hovor.

Funkce se někdy také označuje jako Busy Station Signaling, BSS (Signalizace obsazené stanici).

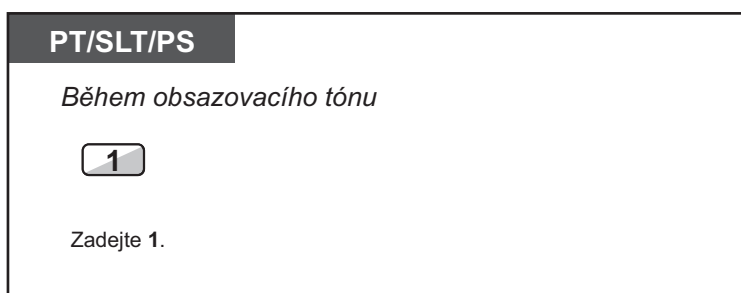

- **V závislosti na typu telefonu volaného účastníka** můžete na své volání upozornit hlasitě (funkce OHCA) pomocí reproduktoru a mikrofону, nebo diskrétně prostřednictvím sluchátka (funkce Whisper OHCA), jestliže volaný účastník telefonuje pomocí sluchátka. Viz část "1.8.3 Čekající příchozí volání (Call Waiting/Off-hook Call Announcement [OHCA]/Whisper OHCA)".
- V závislosti na nastavení systému a nastavení volané pobočky může být tón čekajícího hovoru odeslán automaticky, aniž byste museli použít výše uvedený postup. Podrobnosti viz část "**Automatické upozornění na čekající hovor**" v "3.1.2 Nastavení režimu programování".

◆◆ Zanechání upozornění na neúspěšné volání/volání osobě, která upozornění na neúspěšné volání zanechala (Message Waiting)

◆ Pro volajícího

Je-li volaná pobočka obsazená nebo volaná osoba volání nepřijímá, můžete na volané pobočce zanechat upozornění a volaná osoba vám může zavolat později.

◆ Pro volanou pobočku

Jako upozornění na příchozí volání se rozsvítí indikátor tlačítka Message (Zpráva). Po přijetí této zprávy můžete volajícímu snadno zavolat zpět.

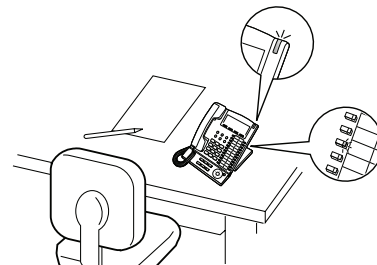

Poznámka

Tato funkce není dostupná pro pobočky SIP (kromě modelu KX-HGT100). Pro uživatele modelu KX-HGT100 - viz rychlý referenční průvodce k modelu KX-HGT100, kde jsou uvedeny další pokyny.

◆ Volající

Zanechání upozornění na čekající zprávu

PT/SLT/PS

Je-li volaná pobočka obsazená nebo volaná osoba volání nepřijímá

Stiskněte tlačítko **MESSAGE (Zpráva)** nebo zadejte 4.

 C. Tone (Potvrzovací tón)

 Zavěste.

Zanechání/vypnutí zanechávání upozornění na neúspěšné volání

PT/SLT/PS

 Zvedněte sluchátko.

 Zadejte *70.

 Zadejte 1 pro nastavení nebo 0 pro storno.

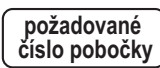
 Volte číslo **požadované pobočky**.

 C. Tone (Potvrzovací tón)

 Zavěste.



- Voláte-li na pobočku SIP (kromě modelu KX-HGT100), upozornění na zprávu nebudete moci zanechat. Když provedete výše popsany postup po volání na SIP pobočku, ozve se odkazovací tón.

◆ Volaná pobočka

Kontrola přijaté zprávy a volání osobě, která ji zanechala



Zpětné volání

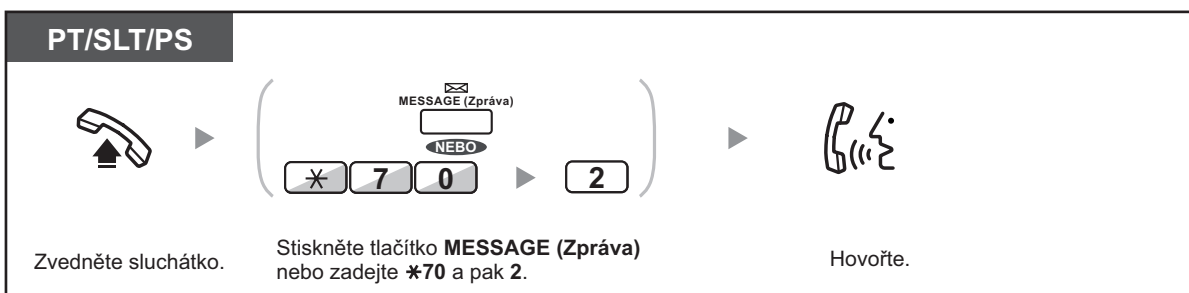

Zrušení upozornění na neúspěšná volání na vlastní pobočce

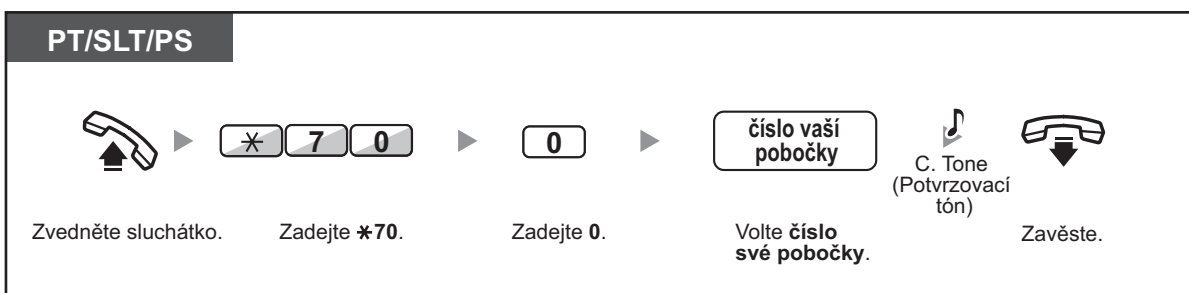

- Indikátor tlačítka Message (Zpráva) nebo Message/Ringer signalizuje aktuální stav takto:
 - Nesvíí:** Žádná zpráva
 - Svíí červeně:** Máte zprávu.
- Na displeji se zobrazují zprávy počínaje tou nejnovější.
- Pomocí tlačítka MESSAGE (Zpráva) na volané pobočce můžete čekající zprávu smazat, nemáte-li v úmyslu volajícího zavolat zpět. Stiskněte tlačítko MESSAGE (Zpráva) a potom softwarové tlačítko.
- Na svém proprietárním telefonu můžete vytvořit jedno nebo více tlačítek zpráv pro další pobočky. Těmito tlačítky můžete přijmout oznámení čekajících zpráv z ostatních poboček nebo skupin pro přidělování příchozích volání. Jinými slovy, můžete tak monitorovat čekající zprávy na ostatních telefonech.
- Účastník s jednolinkovým telefonem je informován o čekající zprávě speciálním oznamovacím tónem po zvednutí sluchátka.
- Indikátor čekající zprávy u telefonů SLT upozorňuje na novou zprávu stejně jako tlačítko MESSAGE (Zpráva).



Přizpůsobení telefonu

- 3.1.3 Přizpůsobení funkcí tlačítek
Vytvořte nebo upravte tlačítko Message (Zpráva) nebo Message pro jinou pobočku.

◆◆ Vstoupení do probíhajícího hovoru (Executive Busy Override)

Pobočku lze naprogramovat tak, že může volat jinému účastníkovi, který právě hovoří a zahájit tak třístrannou konverzaci.

Vstoupení do hovoru v režimu vnitřního volání

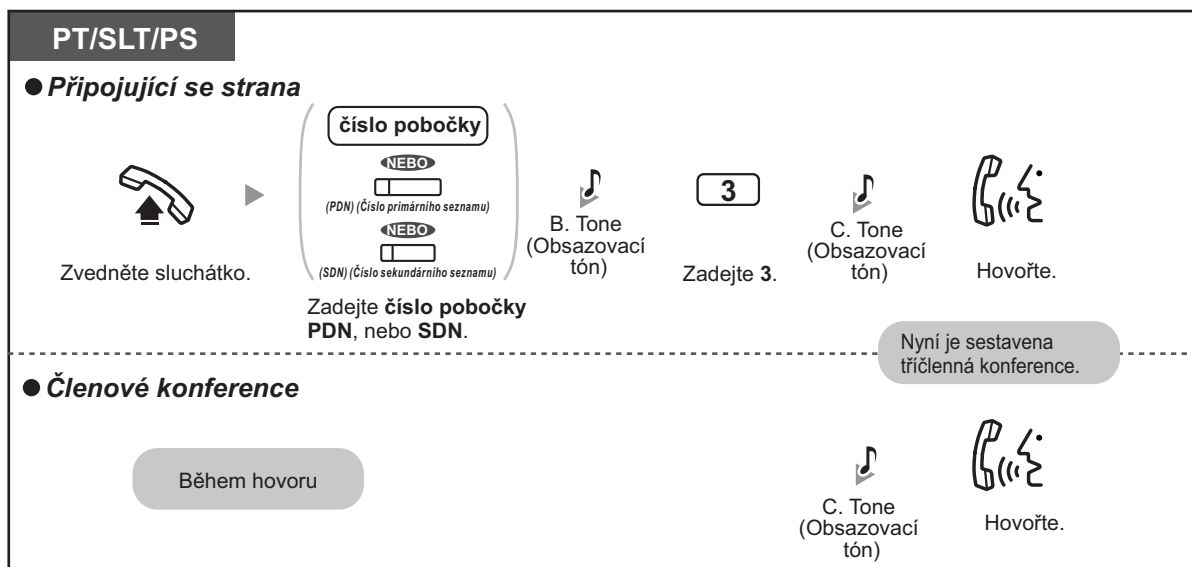

Vstoupení do hovoru v režimu vnějšího volání

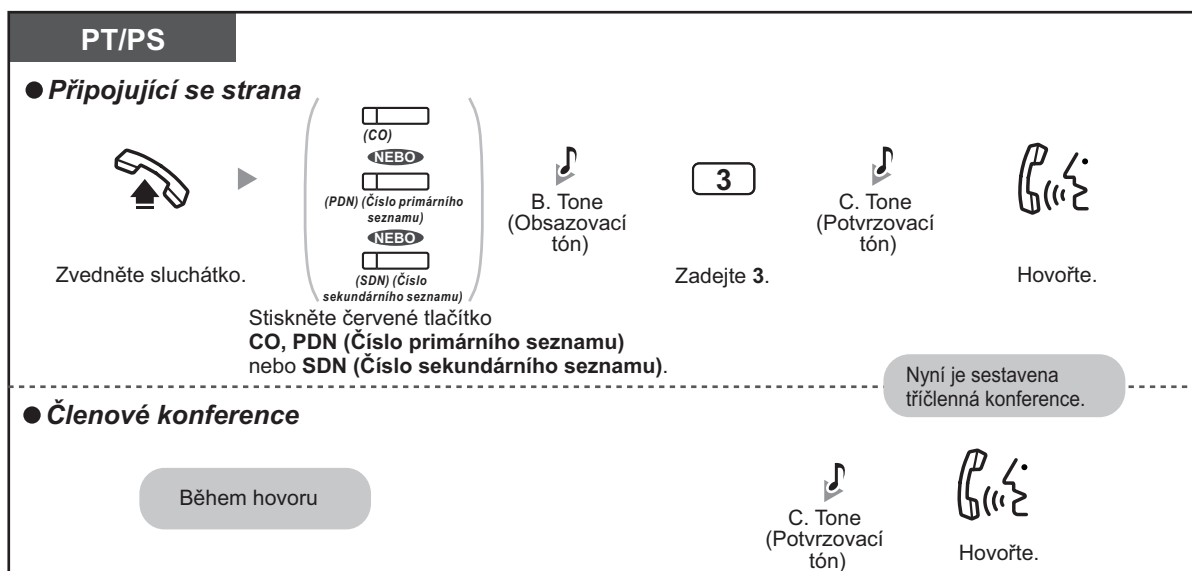

- Abyste mohli vstoupit do probíhajícího hovoru, musí mít vaše pobočka naprogramovanou funkci Vstup do hovoru (Executive Busy Override).
- Původce konference může z tříčlenné vystoupit a oba zbývající uživatele ponechat spojené pouhým zavěšením.
- Funkce Vstup do hovoru při volání na pobočku SIP není k dispozici.

◆ Pobočka vstupujícího účastníka

Střídavý rozhovor s jedním nebo druhým účastníkem

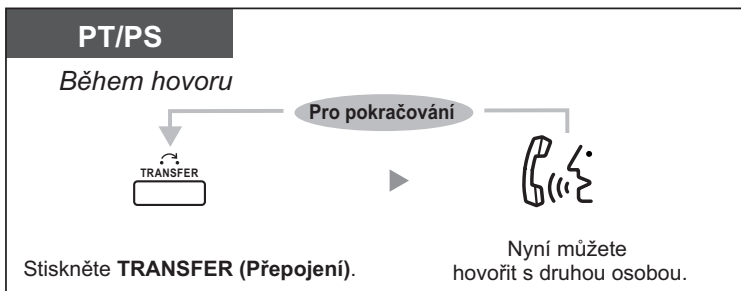

- Vstup dalšího účastníka do vašeho hovoru také můžete odmítnout. (Výchozí nastavení: Povolené.) Viz část "1.8.7 Zobrazení vašeho telefonního čísla na telefonu volaného účastníka".

◆◆ Monitorování jiné pobočky (Call Monitor)

Pobočka naprogramovaná k tomuto účelu může monitorovat jiné pobočky.

Monitorování

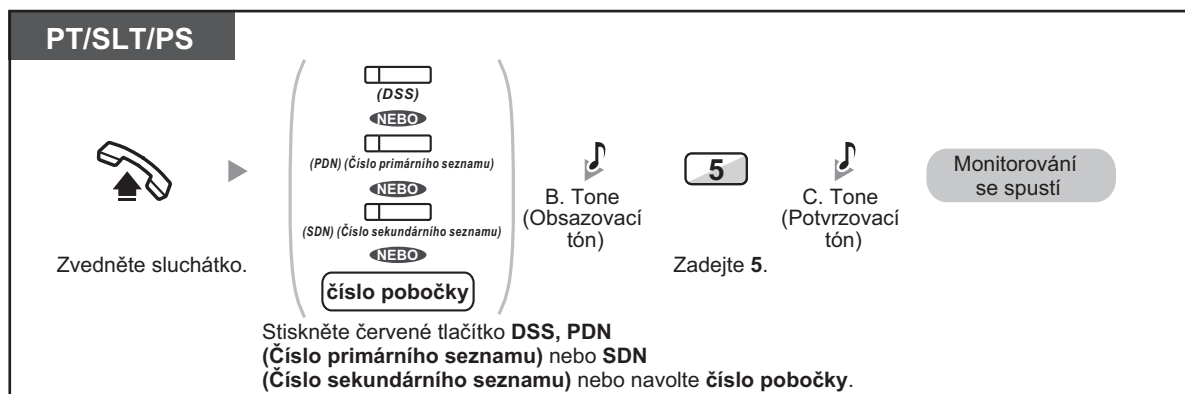

◆◆ Volání na pobočku odmítající hovor (Vynucené zrušení funkce „Nerušit“) (DND Override)

Pobočka naprogramovaná k tomuto účelu může volat účastníkovi, který si zapnul funkci „Nerušit“ (DND).

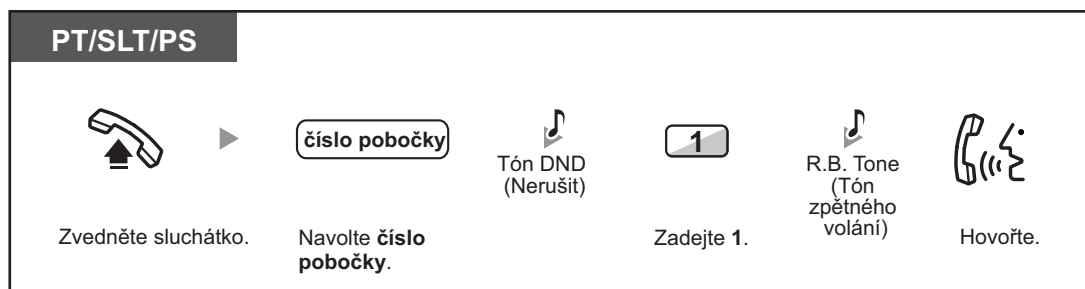

1.2.5 Přístup ke službám ISDN (ISDN Service Access)

Můžete využít služby, které poskytuje linka ISDN.



Přístup ke službám

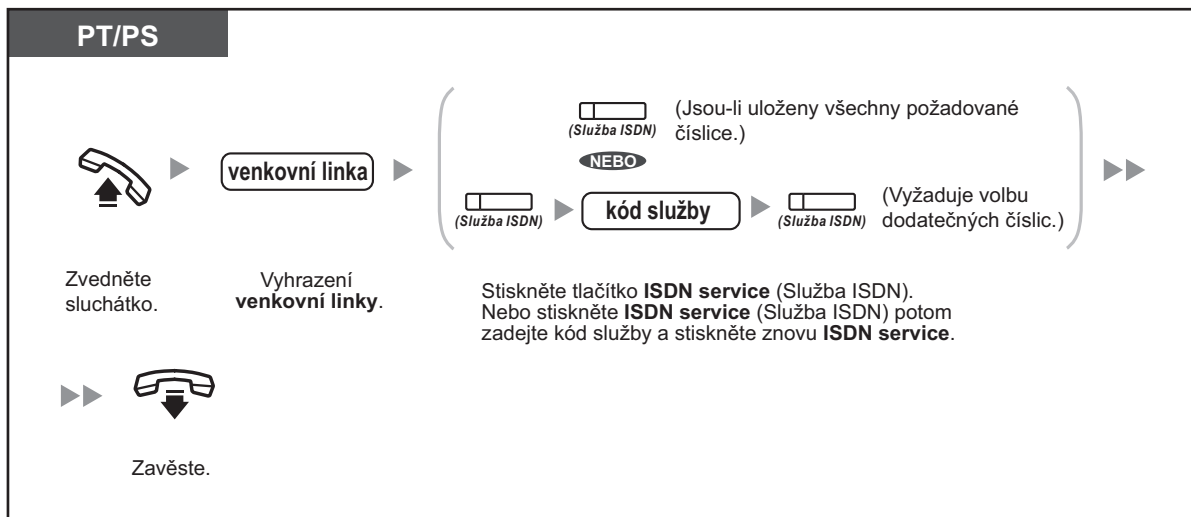

- Dostupnost této funkce závisí na nabídce služeb ISDN telefonní společnosti.



Přizpůsobení telefonu

- 3.1.3 Přizpůsobení funkcí tlačítek
Vytvoření nebo změna nastavení tlačítka ISDN Service.

1.2.6 Přepnutí způsobu upozornění na příchozí volání (Alternate Calling—(vyzváněním/hlasem))

Volající v režimu vnitřního volání může zvolit způsob upozornění volaného (vyzvánění/hlas). Kromě toho lze u každé pobočky nastavit způsob upozornění na příchozí volání v režimu vnitřního volání a to buď vyzváněním nebo hlasem.

Vyzvánění (výchozí nastavení): Volaný bude na příchozí volání upozorněn vyzváněním.

Upozornění hlasem: S volanou osobou můžete hovořit ihned po zaznění potvrzovacího tónu.



Změna upozornění volaného

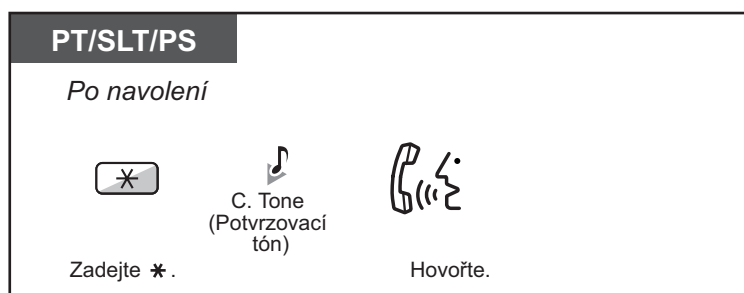

- Funkce upozornění hlasem není na pobočkách SIP k dispozici.
- Používá-li volaný pobočku SIP, jednolinkový (SLT) telefon nebo přenosnou stanici, upozornění hlasem nebude mít k dispozici.
- Tato funkce není přístupná, je-li telefon volaného přepnutý do režimu zákazu upozornění hlasem (Voice Call Deny).



Přizpůsobení telefonu

- 3.1.2 Nastavení režimu programování—**Změna způsobu upozornění— Vyzvánění/Hlas**
Vyberte způsob upozorňování, buď vyzvánění nebo hlas volajícího.

1.2.7 Volání bez omezení

- Volání s přidělenými právy z jiné pobočky (přenos oprávnění - Remote COS Access)

◆◆ Volání s přidělenými právy z jiné pobočky (přenos oprávnění - Remote COS Access)

Přidělená oprávnění (Class of Service) můžete využít i při volání z jiné pobočky. Přitom nebudete omezeni třídou oprávnění oné pobočky. Abyste mohli tuto funkci použít, bude třeba zadat číslo vaší pobočky a kód PIN (Personal Identification Number - osobní identifikační číslo). Po zadání správné kombinace čísla pobočky a kódu PIN budete moci z jiné pobočky volat stejně jako z vaší vlastní.

Volání (Walking COS - přenos oprávnění)

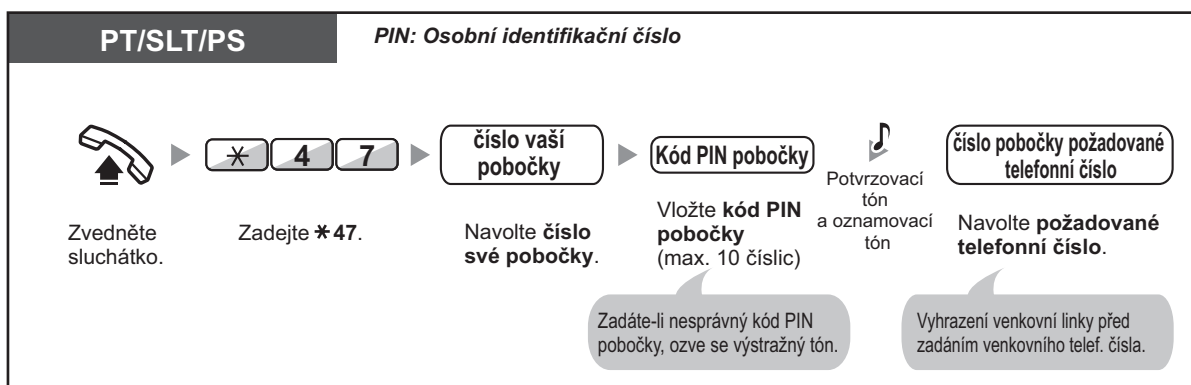

Volání se zadáním ověřovacího kódu (Verification Code Entry)

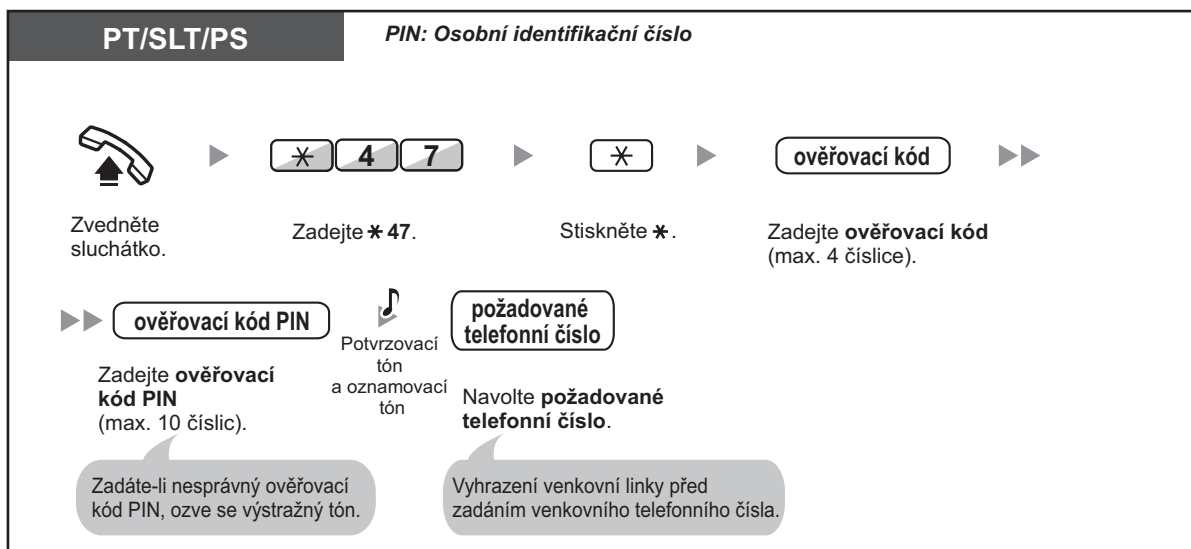

1.2.8 Přímý přístup k volanému číslu z venkovní linky (Direct Inward System Access [DISA])

- Volání s využitím funkce DISA

◆◆ Volání s využitím funkce DISA

Jakmile se venkovní příchozí hovor spojí s vaší pobočkovou ústřednou, zapne se přehrání pozdravu s instrukcemi jak se spojit s volanou pobočkou. Volající tedy nemusí

hovořit se spojovatelkou.

Podle nastavené úrovně zabezpečení můžete po zadání hesla využívat funkce systému a volat přes venkovní linku.

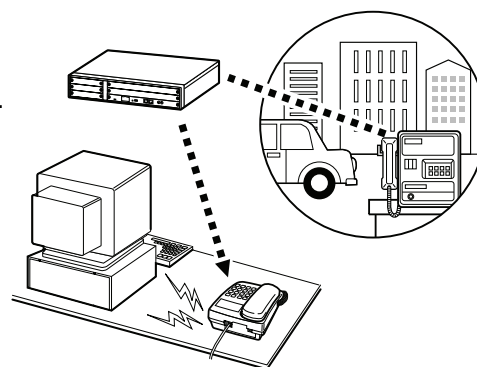

Volání čísla pobočky

Z vnější linky PIN: Osobní identifikační číslo

● **Nezabezpečený režim/režim zabezpečení spojovacího vedení**

telefonní číslo DISA
Tón zpětného volání a zpráva DISA.
požadované číslo pobočky

Zvedněte sluchátko. Volte **telefonní číslo DISA**. Navolte **požadované číslo pobočky**.

● **V režimu All Security (Zabezpečení)***



telefonní číslo DISA
Tón zpětného volání a zpráva DISA
* 4 7
(číslo vaší pobočky)
(* ověřovací kód)

Zvedněte sluchátko. Navolte **telefonní číslo DISA**. Zadejte *47. Navolte **číslo své pobočky** nebo zadejte * a pak **ověřovací kód**.

PIN pobočky
(NEBO)
ověřovací kód PIN
Potvrzovací tón a oznamovací tón
požadované číslo pobočky

Zadejte **kód PIN pobočky** nebo **ověřovací kód** (max. 10 číslic). Navolte **požadované číslo pobočky**.

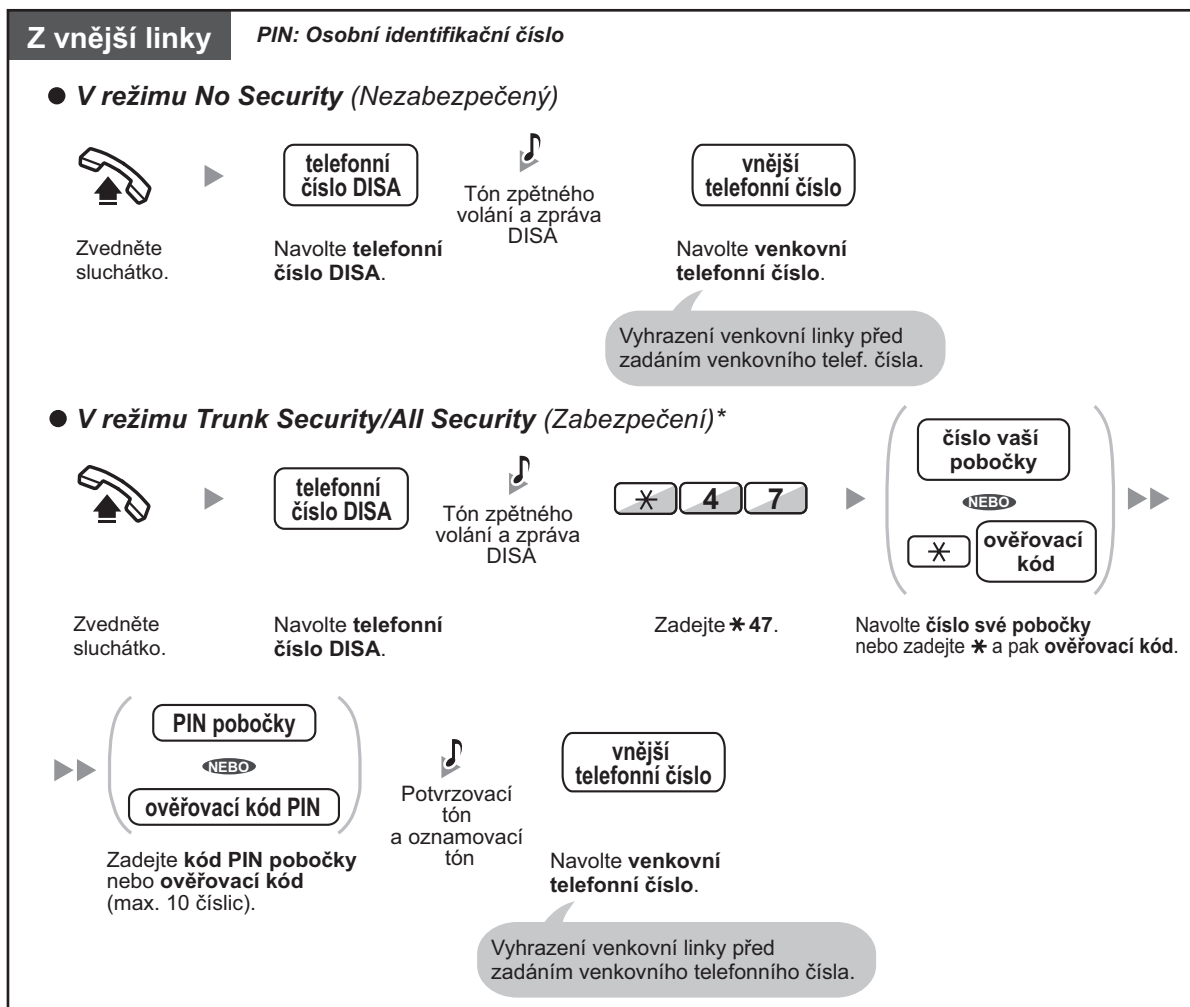
Volání venkovního účastníka



- * Volající z předem naprogramovaných venkovních čísel se mohou k pobočkové ústředně připojit prostřednictvím funkce DISA bez uvedení hesla (PIN pobočky/ověřovací kód PIN) (**DISA Automatický přenos oprávnění**).

Opakování

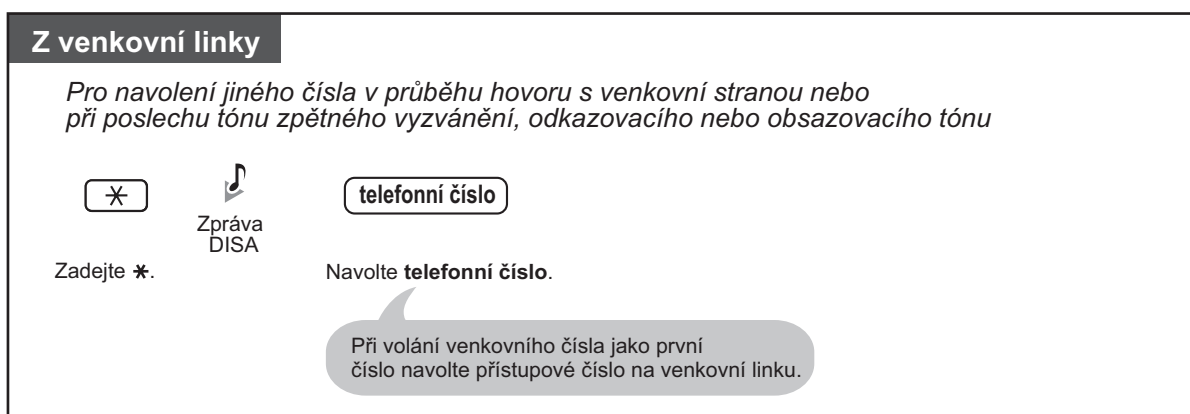



UPOZORNĚNÍ

Funkce volání z venkovní linky na jinou venkovní linku pomocí funkce DISA (tzv. Outside-to-Outside-Call) lze snadno zneužít.

Telekomunikační poplatky v takovém případě hradí vlastník ústředny.

Aby k podobnému zneužití nedošlo, důrazně doporučujeme:

- a. Aktivovat zabezpečení DISA (zabezpečení spojovacího vedení nebo úplné zabezpečení).
 - b. Udržovat v tajnosti hesla (ověřovací kód PIN/PIN pobočky).
 - c. Používat dostatečně složité, náhodně vybrané kódy PIN, které nelze snadno odhalit.
 - d. Bezpečnostní kódy pravidelně měnit.
- **Časový limit**
Oba účastníci uslyší 15 sekund před uplynutím nastavené doby výstražný signál. Má-li hovor pokračovat, je třeba stisknout libovolné tlačítko volby kromě ✕.
 - **Je-li zapnuta funkce automatické spojovatelky**, můžete se pod vedením předem připravených pokynů spojit s volanou pobočkou stisknutím jediné číslice (0–9).



Nonstop servis TELEFONNÍ ÚSTŘEDNY
volejte dispečink tel. **606 193 950**
PanaTEL® je specialistou na telefonní ústředny,
komunikační systémy Panasonic
www.PanaTEL.cz

1.2.9 Nastavení vašeho telefonu z jiné pobočky nebo prostřednictvím DISA (Dálkové nastavení)

Z jiné pobočky nebo pomocí funkce DISA můžete na svém telefonu nastavit tyto funkce:

- Přesměrování hovoru (FWD)/Nerušit (DND)
- Změna stavu Přihlášení/odhlášení pobočky (Log-in/Log-out)
- Zpráva o nepřítomnosti
- Zámek pobočky
- Přepínání denního režimu —(Den/Noc/Oběd/Přestávka)

Z jiné pobočky

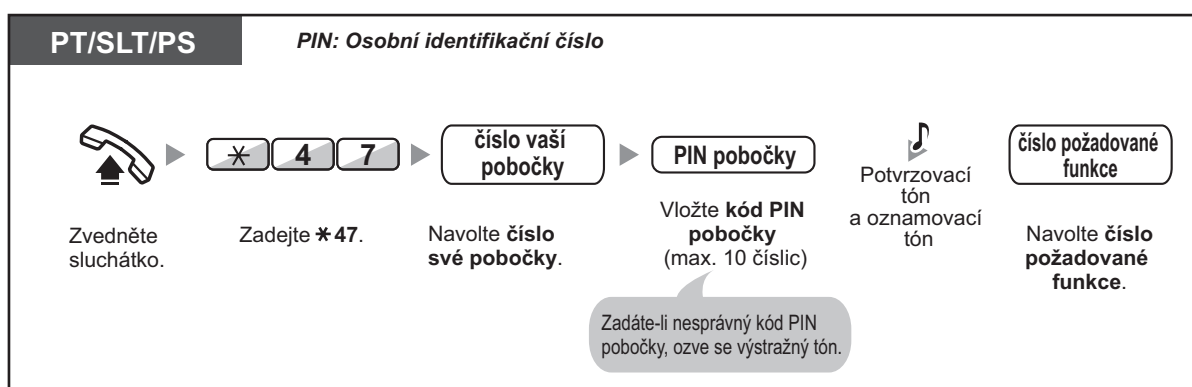

Pomocí funkce DISA

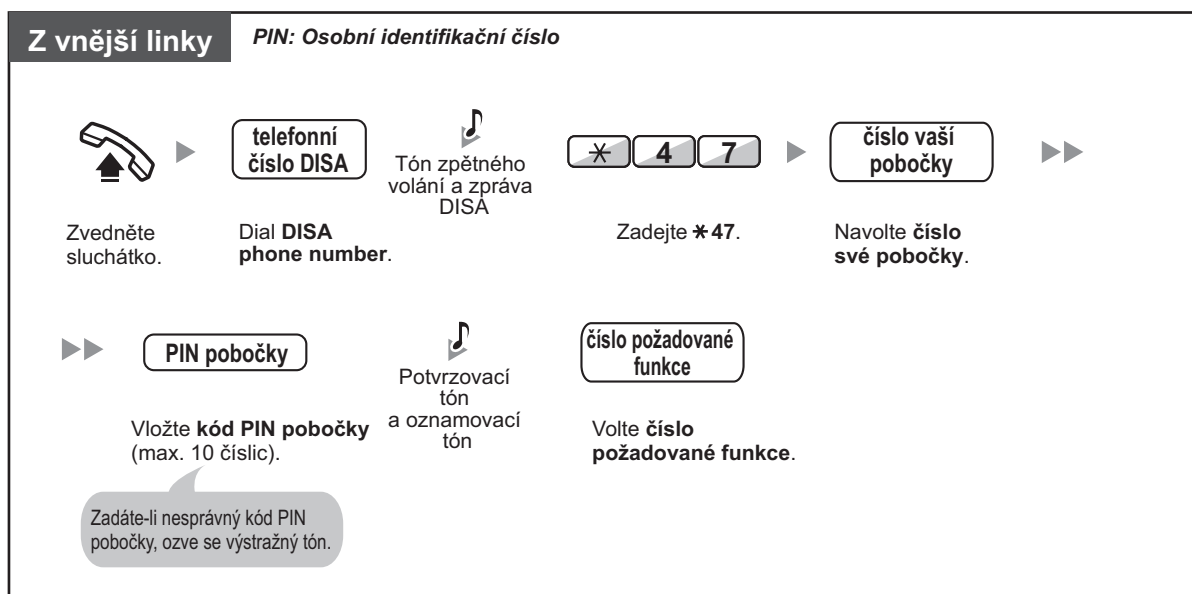

1.3 Příchozí volání

1.3.1 Příjem příchozího volání

PT/SLT/PS/pobočka SIP



Zvedněte sluchátko Hovořte.

Použijte jednu z níže uvedených metod:

- Zvedněte sluchátko, abyste získali preferovanou linku. (Výchozí nastavení: Vybere se vyzvánějící linka.)
- Stiskněte tlačítko SP-PHONE (Hlasitý telefon).
- Stiskněte blikající tlačítko CO, INTERCOM (Vnitřní volání), IDC Group (Skupina IDC), PDN (Číslo primárního seznamu) nebo SDN (Číslo sekundárního seznamu).
- Stiskněte tlačítko ANSWER (Odpověď).



- **Režim Handsfree (Hlasitý příposlech)**

Pro přijetí volání a hovor s hlasitým reproduktorem v režimu vnitřního volání použijte tlačítko SP-PHONE/INTERCOM (Hlasitý telefon/Vnitřní volání).



- **Přizpůsobení telefonu**

- 3.1.2 Nastavení režimu programování—

- **Přiřazení preferované linky — Příchozí volání**

- Výběr linky po zvednutí sluchátka.

- **Změna způsobu upozornění—Vyzvánění/Hlas**

- Vyberte způsob upozorňování, buď vyzvánění nebo hlas volajícího.

- 3.1.3 Přizpůsobení funkcí tlačítek

Vytvořte nebo upravte skupinu pro přidělování příchozích volání (ICD Group), tlačítko Číslo primárního seznamu (PDN) nebo Číslo sekundárního seznamu (SDN).



Nonstop servis TELEFONNÍ ÚSTŘEDNY

volejte dispečink tel. **606 193 950**

PanaTEL® je specialistou na telefonní ústředny,
komunikační systémy Panasonic

www.PanaTEL.cz

1.3.2 Příjem volání (hlasitý, tzv. hands-free)

Příchozí volání můžete přijmout, jakmile je linka spojena i bez zvednutí sluchátka. V takovém případě se z telefonu namísto zvonění ozve přímo hlas volajícího. Přejde-li venkovní hovor, uslyšíte volajícího hovořit po naprogramovaném počtu zazvonění. Příjem volání v hlasitém režimu tedy vyžaduje zásah do programování systému.



Aktivace/zrušení

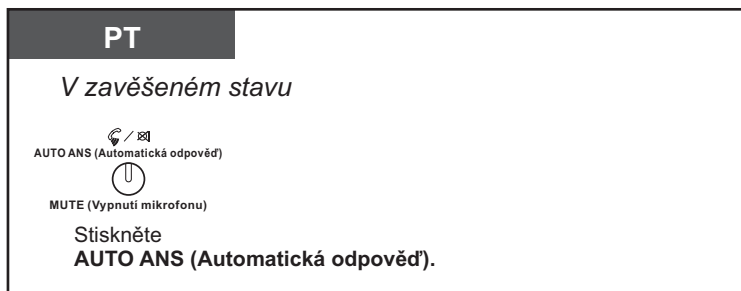

- Indikátor tlačítka AUTO ANS (Automatická odpověď) signalizuje aktuální stav takto:
Nesvíí: Režim není aktivní
Svíí červeně: Nastaven
- Pro uživatele přenosných stanic: Viz „Návod k obsluze“ přenosné stanice.

1.3.3 Přijetí volání na jiném telefonu (Call Pickup - převzetí volání)

- Přijetí volání na jiném telefonu (Call Pickup)
- Zákaz přebírat vaše hovory ostatními účastníky (Call Pickup Deny - zákaz převzetí volání)

◆◆ Přijetí volání na jiném telefonu (Call Pickup)

Příchozí hovor, který vyzvání na jiném telefonu nebo skupině, můžete přijmout na svém telefonu, aniž byste museli vstát od stolu.

K dispozici jsou tyto způsoby převzetí volání (Call Pickup):

Převzetí volání ve skupině (Group Call Pickup): Převzetí volání směřovaných na skupinu poboček.

Převzetí volání vybrané pobočky (Directed Call Pickup): Převzetí volání specifikované pobočky.

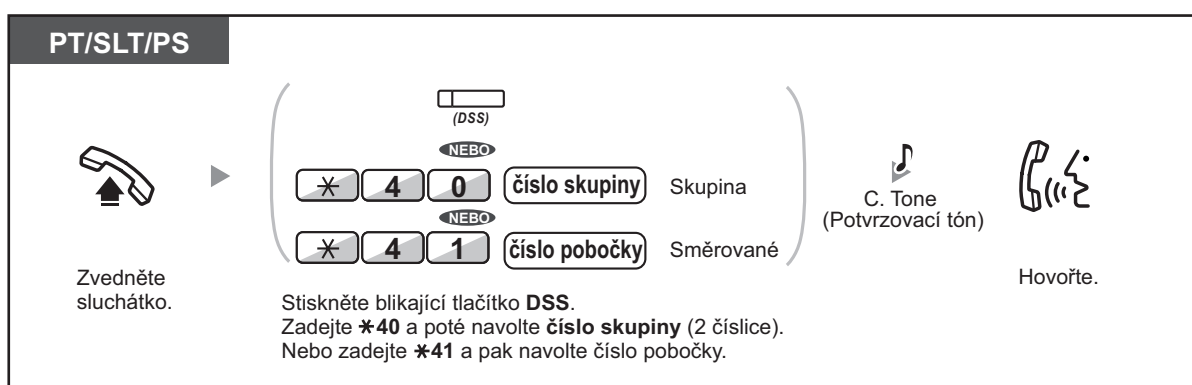

- **Uslyšíte-li tón čekajícího volání**, můžete požádat svého spolupracovníka, aby přijal váš druhý hovor pomocí funkce přímého převzetí.

◆◆ Zákaz přebírat vaše hovory ostatními účastníky (Call Pickup Deny - zákaz převzetí volání)

Ostatním účastníkům můžete povolit nebo zakázat přebírat vaše hovory.

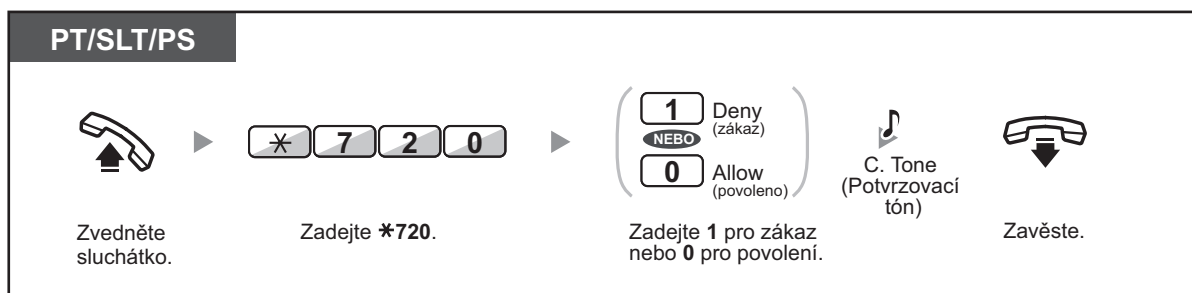

1.3.4 Příjem volání pomocí externího reproduktoru (Příjem venkovních volání na libovolné pobočce [TAFAS])

O příchozím volání se můžete nechat informovat externím reproduktorem. Tato volání lze přijmout na libovolné pobočce.

Upozornění pomocí externího reproduktoru



- Pomocí této funkce můžete přijmout z reproduktoru také upozornění na příchozí volání.

1.3.5 Použití tlačítka ANSWER (Odpověď)/RELEASE (Odpojení linky)

Tlačítka ANSWER (Odpověď) a RELEASE (Odpojení linky) se využívají zejména při práci s náhlavní soupravou.

Tlačítkem ANSWER (Odpověď) můžete přijímat všechna příchozí volání.

Tlačítkem RELEASE (Odpojení linky) můžete spojení přerušit během nebo po skončení hovoru, případně hovor přepojit.



Přijetí

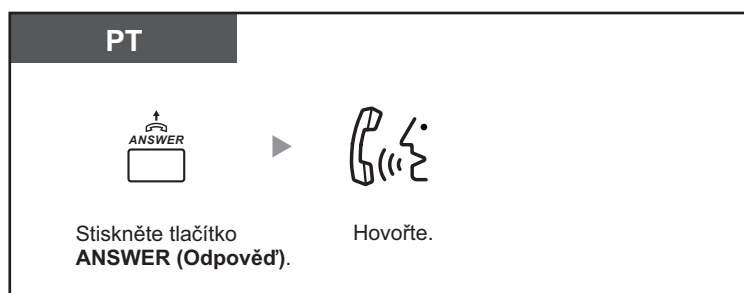

Přepojení hovoru

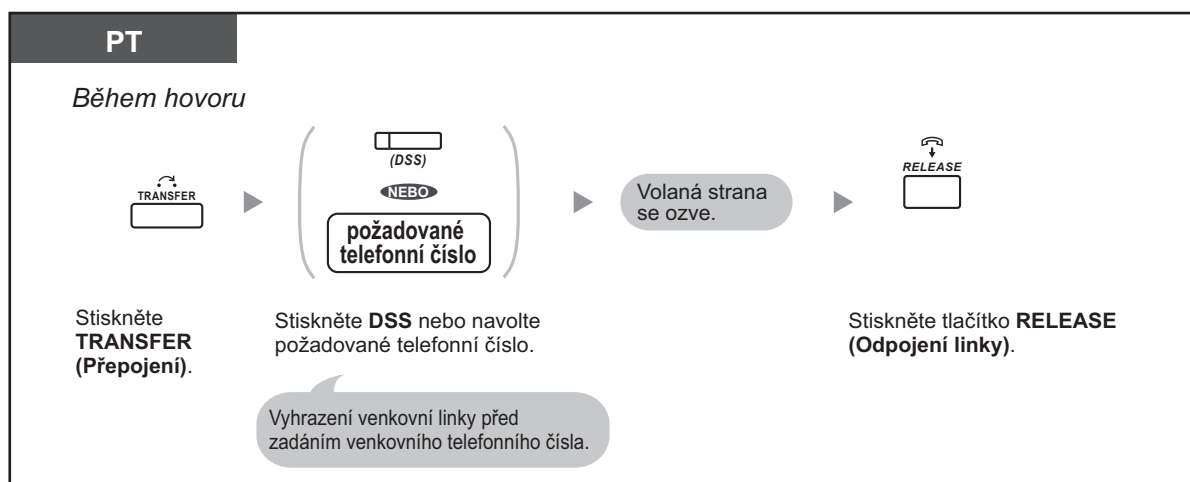

Hovor s čekajícím volajícím

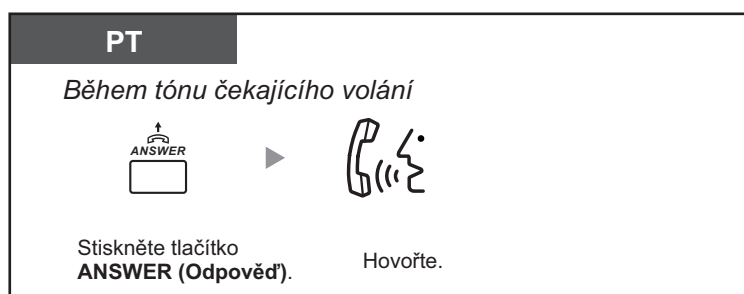

Přepojení volání z venkovní linky na pobočku jediným dotykem

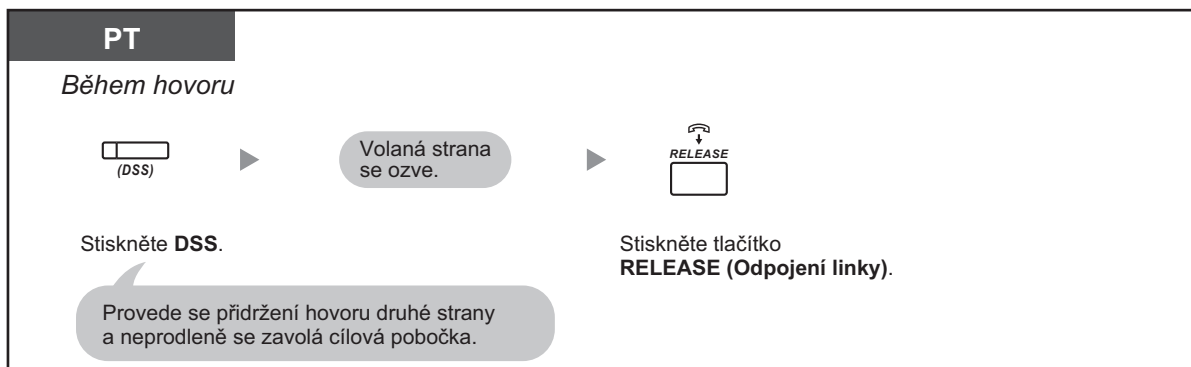

Ukončení hovoru

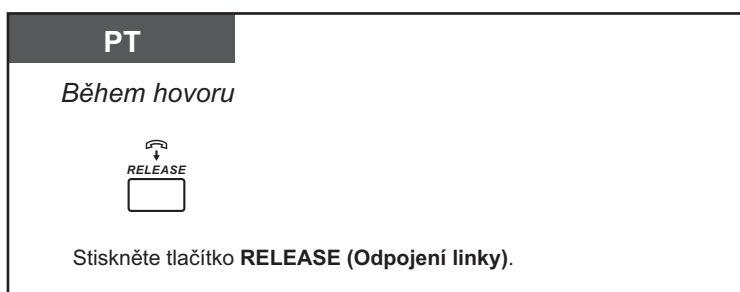

Prizpůsobení telefonu



- 3.1.3 Prizpůsobení funkcí tlačítek
Vytvořte nebo upravte tlačítka ANSWER (Odpověď) nebo RELEASE (Odpojení linky).



Nonstop servis TELEFONNÍ ÚSTŘEDNY
volejte dispečink tel. **606 193 950**
PanaTEL® je specialistou na telefonní ústředny,
komunikační systémy Panasonic
www.PanaTEL.cz

1.3.6 Identifikace zlomyslných volání (Malicious Call Identification [MCID])

Telefonní společnost, jejíž služby využíváte, můžete v průběhu hovoru s obtěžujícím účastníkem nebo po ukončení tohoto hovoru požádat o vysledování volajícího.

Informaci o původci zlomyslného volání obdržíte později.

Požadavek na zjištění původce (MCID)

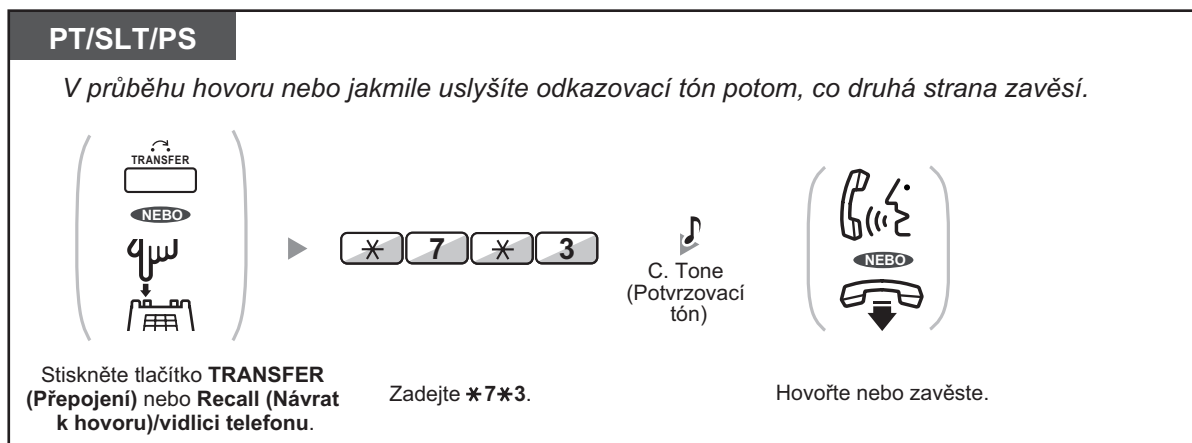

- Dostupnost této funkce závisí na nabídce služeb ISDN telekomunikačního operátora.

1.4 Během hovoru

1.4.1 Přepojení hovoru (Call Transfer)

- Přepojení na číslo pobočky téže pobočkové ústředny
- Přepojení na venkovního účastníka prostřednictvím pobočkové ústředny
- Přepojení volání s využitím služeb ISDN (Call Transfer [CT]—by ISDN)



- Přidržený hovor můžete přepojit bez konverzace a zavěsit, i když ještě volaný účastník hovor nepřijal. (Tato funkce není k dispozici u poboček SIP.)
Nebude-li přepojený hovor přijat během určité doby, začne vyzvánět znovu na vaší pobočce nebo (je-li naprogramována) na jiné pobočce. Bude-li cílový telefon v této době ve zvednutém stavu, ozve se signalizace alarmu. Nedojde-li během naprogramované doby k přijetí volání, bude automaticky odpojeno.
- **Uživatelé poboček SIP:**
 - I když na svém telefonu máte tlačítko TRANSFER (Přepojení), nemůžete je použít na přepojení hovoru. Pamatujte si, že musíte použít tlačítko HOLD (Přidržet).
 - Operace u poboček SIP se mohou lišit od postupu uvedeného v této části a mohou být u různých telefonů různé.

◆◆ Přepojení na číslo pobočky téže pobočkové ústředny

Přepojení hovoru

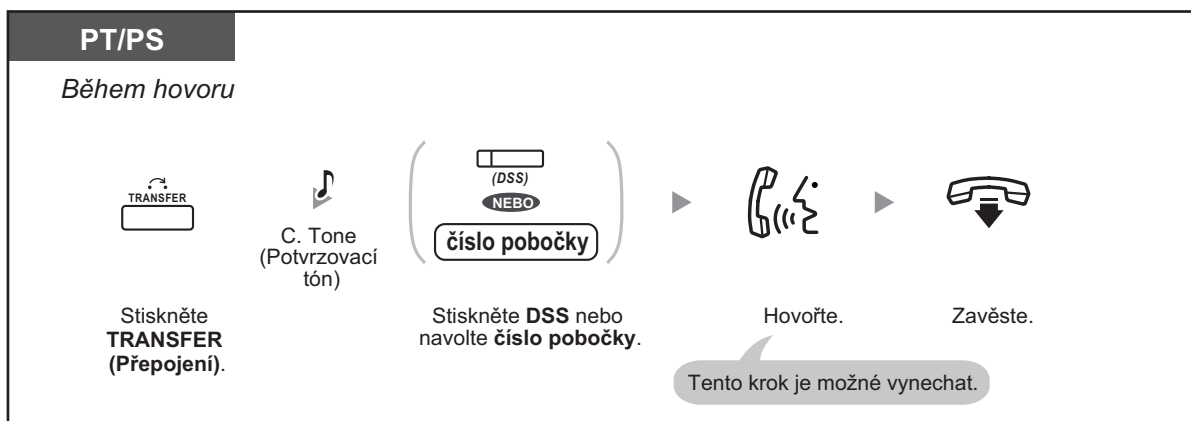

Nonstop servis TELEFONNÍ ÚSTŘEDNY
volejte dispečink tel. **606 193 950**
PanaTEL® je specialistou na telefonní ústředny,
komunikační systémy Panasonic
www.PanaTEL.cz

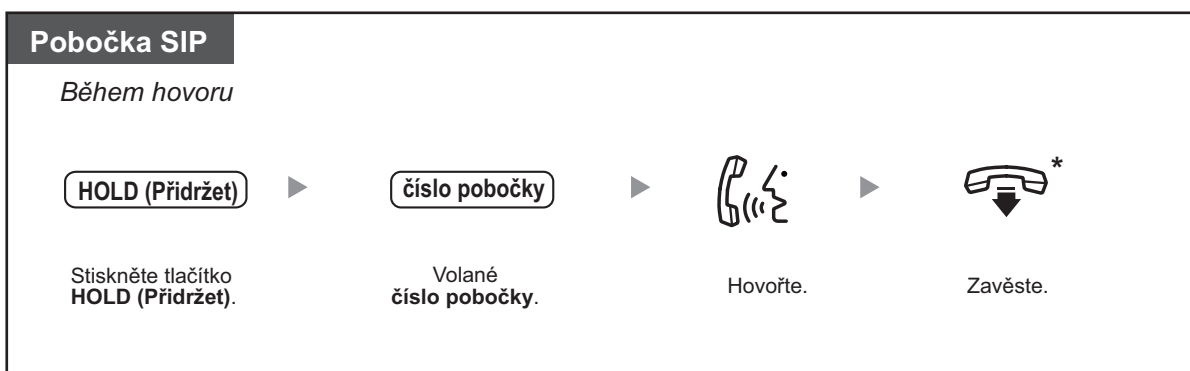
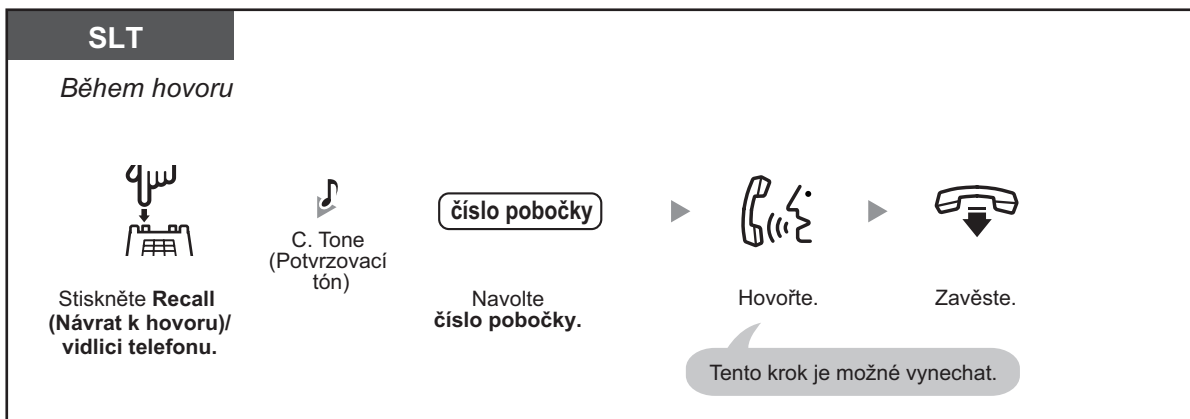

- * Když místo zavěšení stisknete jednou nebo dvakrát (podle typu telefonu) tlačítko HOLD (Přidržet), můžete se vrátit k přidrženému hovoru a hovor s cílovou stanicí bude přerušen.
- V případě pohybu mimo kancelář můžete příchozí přeměrované volání (například na mobilní telefon) přepojit na požadovanou pobočku stisknutím # a zadáním čísla pobočky (po předchozím naprogramování v systému).



- Pro operaci přepojení tlačítkem SDN - viz část "1.5.1 Pobočka PDN (primárního seznamu)/ SDN (sekundárního seznamu)".

Přepojení hovoru jediným dotykem (One-touch Transfer)





- Funkci přepojení jediným tlačítkem během hovoru s uživatelem na pobočce je třeba naprogramovat v systému.

◆◆ Přepojení na venkovního účastníka prostřednictvím pobočkové ústředny

Na některých pobočkách může být tato funkce zakázána.

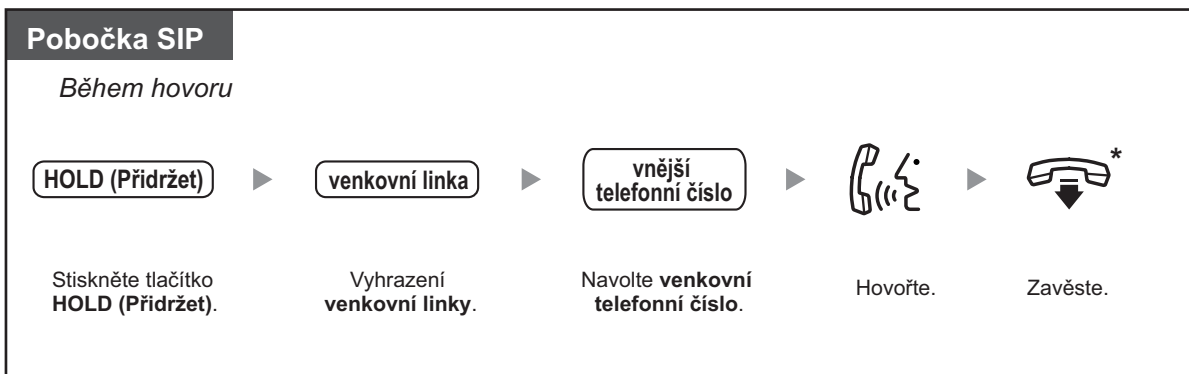
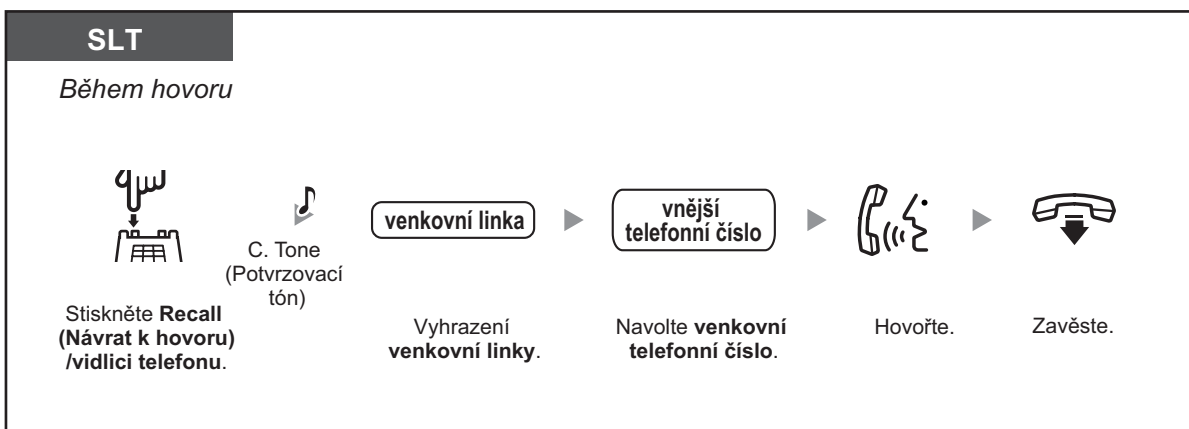
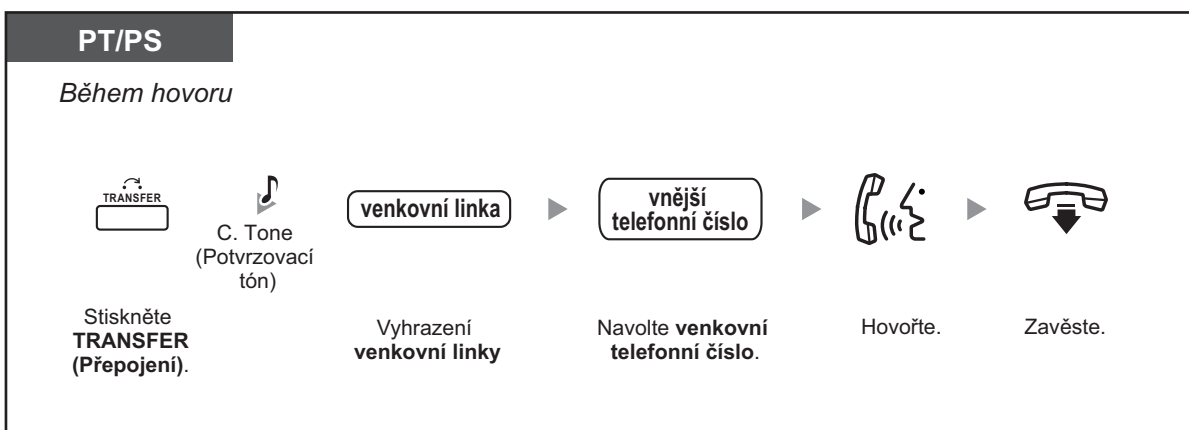



- * Když místo zavěšení stisknete jednou nebo dvakrát (podle typu telefonu) tlačítko HOLD (Přidržet), můžete se vrátit k přidrženému hovoru a hovor s cílovou stanicí bude přerušen.
- **Časový limit**
Volající i účastník, na něž bylo volání přepojeno, uslyší 15 sekund před uplynutím stanoveného časového intervalu krátký výstražný signál a pak bude hovor rozpojen.
- **Chcete-li se vrátit k přidrženému hovoru předtím, než účastník, na něž bylo volání přepojeno, odpoví, stiskněte tlačítko TRANSFER (Přepojení),** odpovídající CO, skupinu ICD nebo tlačítko vnitřního volání, popř. zavěste.



Přizpůsobení telefonu

- 3.1.3 Přizpůsobení funkcí tlačítek
Vytvoření nebo změna nastavení tlačítka přímé volby stanice (DSS).

◆◆ Přepojení volání s využitím služeb ISDN (Call Transfer [CT]—by ISDN)

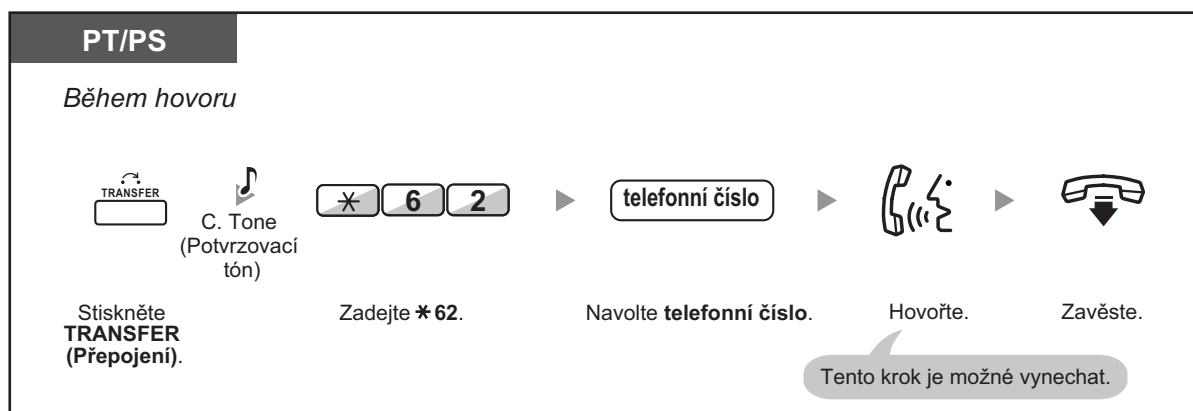
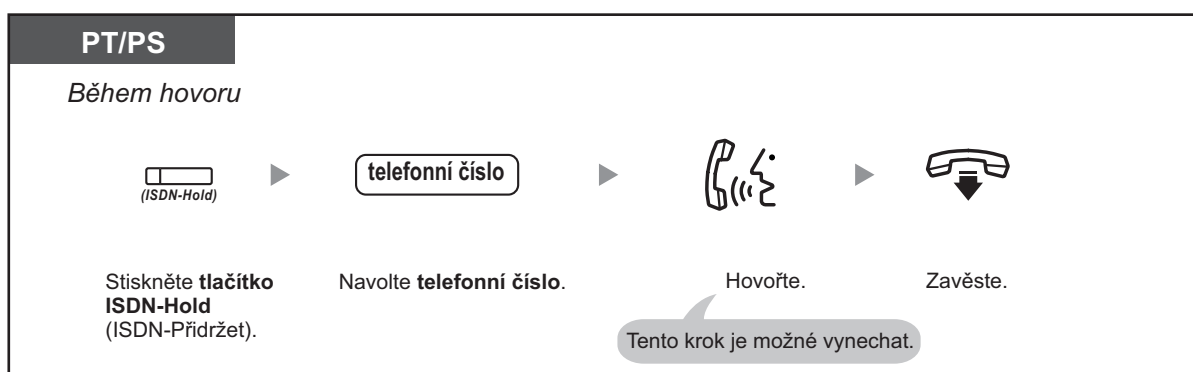

SLT

Během hovoru



Stiskněte **Recall**
(Návrat k hovoru)/
vidlici telefonu.



C. Tone
(Potvrzovací
tón)



Zadejte *62.

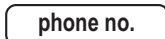

Navolte **telefonní číslo**.



Hovořte.



Zavěste.

Tento krok je možné vynechat.



- Chcete-li se vrátit k přidruženému hovoru, stiskněte tlačítko TRANSFER (Přepojení), Recall (Návrat k hovoru)/zavěste.
- Hovor bude přepojen, i když během přepojování zavěsíte.
- Po přepojení hovoru se linka uvolní.



Přizpůsobení telefonu

- 3.1.3 Přizpůsobení funkcí tlačítek
Vytvoření nebo změna nastavení tlačítka ISDN Service.

1.4.2 Přidržení hovoru

- Přidržení
- Přidržení v parkovací zóně systému (Call Park)



- **Uživatelé poboček SIP:**

Operace u poboček SIP se mohou lišit od postupu uvedeného v této části a mohou být u různých telefonů různé.

◆◆ Přidržení

Existují dva způsoby přidržení. Rozdíl je v tom, že ostatní účastníci mohou obnovit váš přidržený hovor (Regular Hold - obyčejné přidržení) nebo nemohou (Exclusive Call Hold - výhradní přidržení hovoru). Vzhledem k tomu, že se oba způsoby mohou střídat, informujte se u správce ústředny, který z nich se používá.

Přidržení (Call Hold)

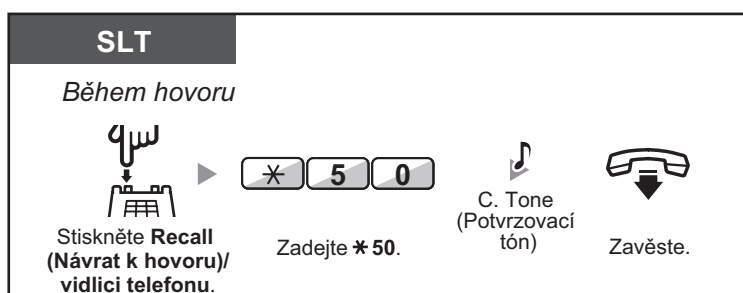
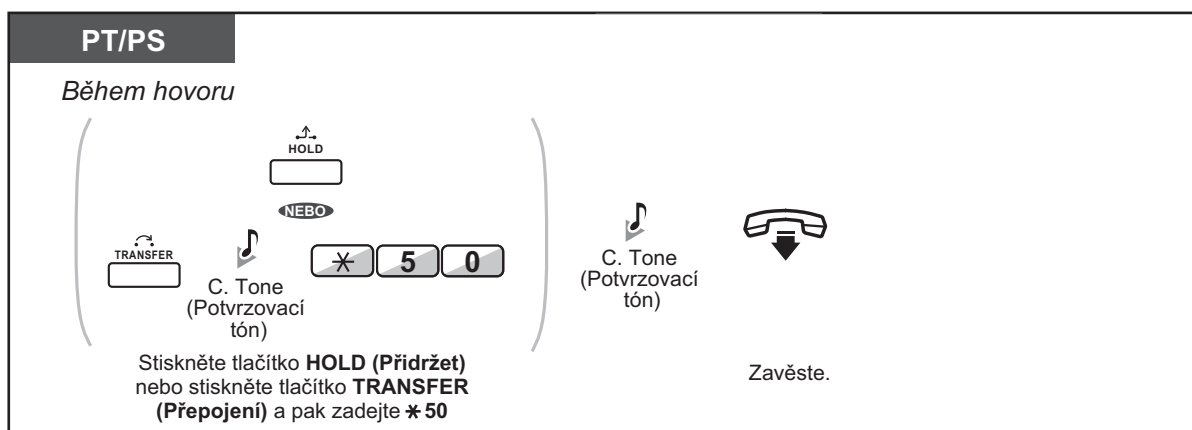

Návrat přidřženého hovoru (Call Hold Retrieve)

PT/SLT/PS

- **Na pobočce, z níž byl hovor přidřžen**

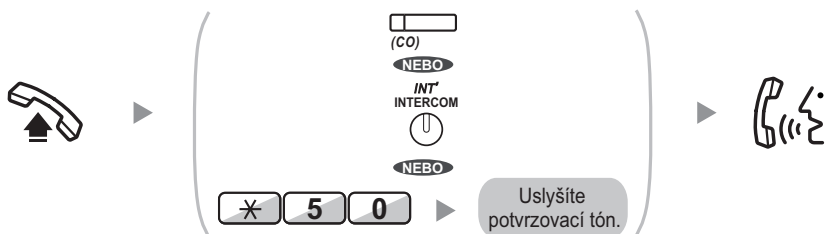

Zvedněte sluchátko.

Stiskněte blikající tlačítko **CO** nebo **INTERCOM (Vnitřní volání)** nebo zadejte ***50**.

Hovořte.

- **Pro vyzvednutí venkovního hovoru z jiné pobočky — pouze Regular Hold (obyčejné přidřzení) (Vyzvednutí přidřženého volání – Specifikovaného číslem přidřžené linky)**

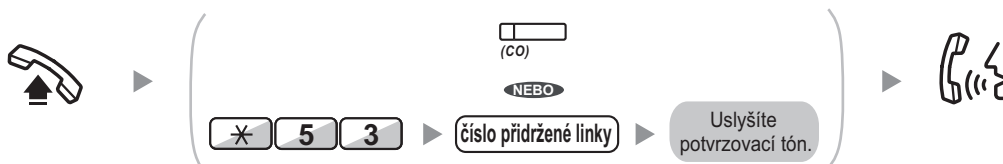

Zvedněte sluchátko.

Stiskněte tlačítko **CO** nebo zadejte ***53** a pak **číslo přidřžené linky** (3 číslice).

Hovořte.

- **Pro vyzvednutí vnitřního volání nebo venkovního volání z jiné pobočky — pouze Regular Hold (obyčejné přidřzení) (Vyzvednutí přidřženého volání – Specifikovaného číslem přidřžené pobočky)**

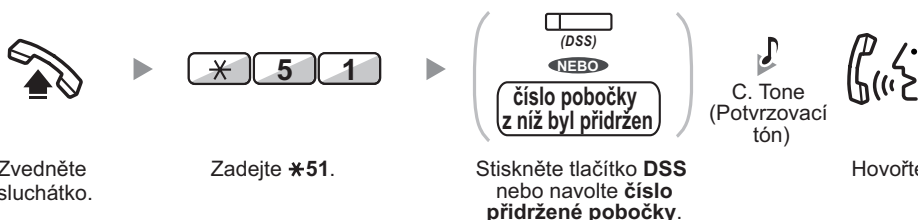

Zvedněte sluchátko.

Zadejte ***51**.

Stiskněte tlačítko **DSS** nebo navolte **číslo přidřžené pobočky**.

Hovořte.

Pobočka SIP

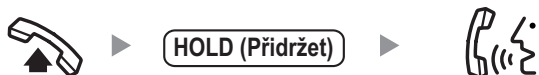

Zvedněte sluchátko.

Stiskněte tlačítko **HOLD (Přidržen)**.

Hovořte.



- O aktuálním stavu informuje indikátor tlačítka CO nebo INTERCOM (Vnitřní volání):
 - Obyčejné přidržení
Bliká pomalu zeleně: Váš přidržný hovor
Bliká červeně: Přidržený hovor jiné pobočky
 - Výlučné přidržení (Exclusive Call Hold)
Bliká rychleji zeleně: Váš přidržný hovor
Svítil červeně: Přidržený hovor jiné pobočky
- **Pokud není hovor obnoven ve stanoveném časovém intervalu**, ozve se výstražný tón kvůli připomenutí (Hold Recall).
Nedojde-li během naprogramované doby k přijetí volání, bude automaticky odpojeno.
- **Změna režimu přidržení (jen proprietární telefony)**
Stisknete-li tlačítko HOLD (Přidržet) dvakrát za sebou, změní se režim přidržení z obyčejného na výhradní a naopak.



- Jestliže bylo **automatické přidržení hovoru** předem naprogramováno, můžete aktuální hovor přidržet automaticky stisknutím jiného tlačítka CO, skupiny IDC nebo vnitřního volání, abyste mohli uskutečnit, případně přijmout, jiný hovor.
- Pro operaci Call Hold Retrieve tlačítkem PDN/SDN - viz část "1.5.1 Pobočka PDN (primárního seznamu)/SDN (sekundárního seznamu)".

◆◆ Přidržení v parkovací zóně systému (Call Park)

Přidržený hovor můžete „zaparkovat“ v parkovací zóně systému tak, aby mohl být obnoven z kterékoliv pobočky. Funkci můžete použít k přepojení hovoru.

Volání může být přepojeno do vybrané parkovací zóny (naprogramované) nebo do libovolné volné parkovací zóny (Auto). Po naprogramování tlačítka Call Park (Parkování hovorů) a Call Park (Automatic Park Zone) (Parkování hovorů - aut. výběr parkovací zóny) můžete typ přidržení zvolit stisknutím příslušného tlačítka.

U parkování s automatickým výběrem parkovací zóny nebo u současného parkování více hovorů je nutno pro obnovení požadovaného hovoru zadat číslo parkovací zóny.

Nastavení

PT/PS
<i>Během hovoru</i>
<input type="checkbox"/> (Call Park)
Stiskněte tlačítko Call Park (Zaparkování hovoru).

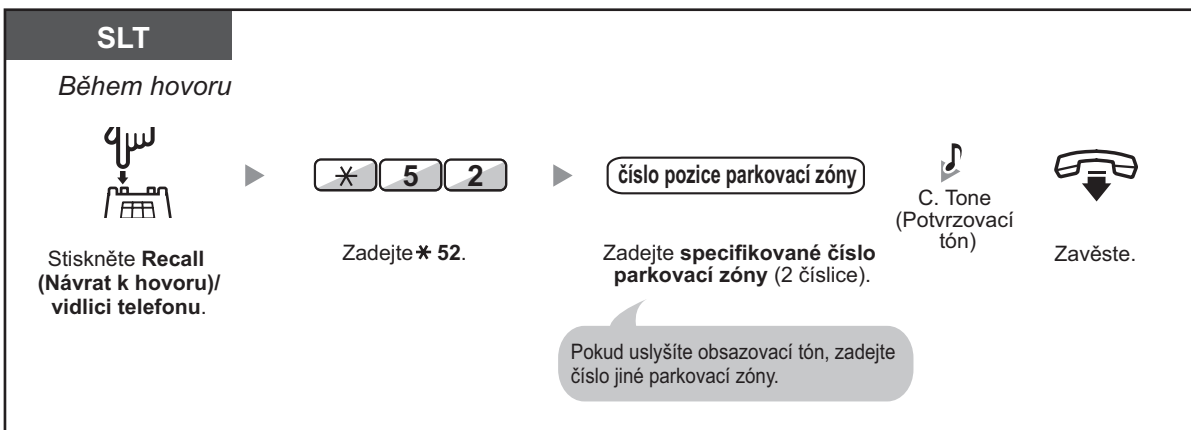
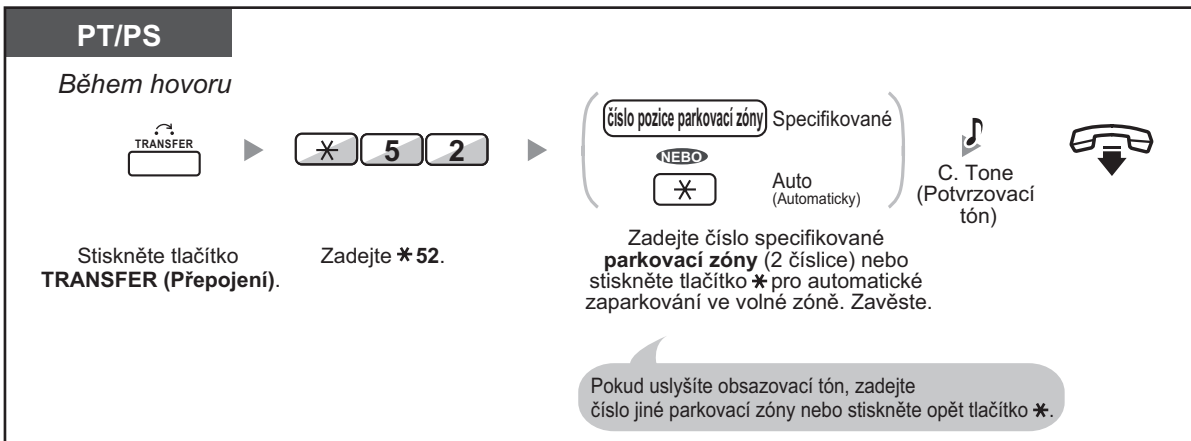

Obnovení zaparkovaného hovoru (Call Park Retrieve)

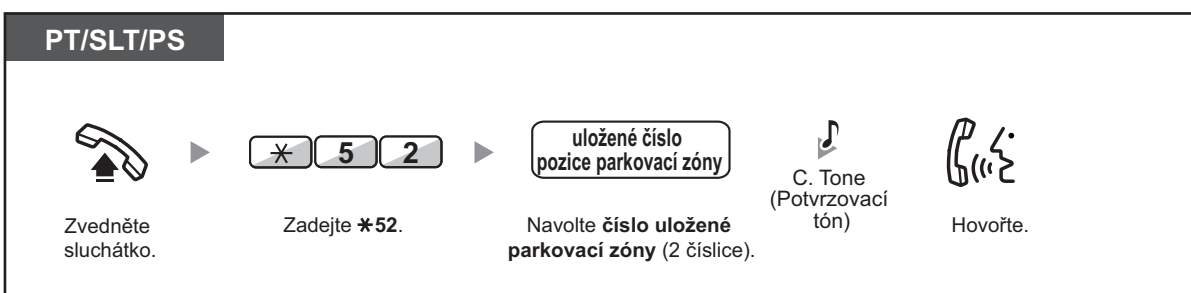
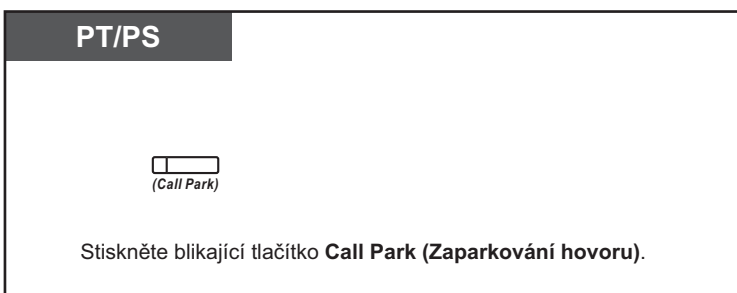



- Jsou-li hovory parkovány automaticky, zobrazuje se číslo parkovací zóny na displeji.
- **Pokud není hovor obnoven ve stanoveném časovém intervalu**, ozve se výstražný tón kvůli připomenutí (Call Park Recall).
Nedojde-li během naprogramované doby k přijetí volání, bude automaticky odpojeno.



- **Uslyšíte-li během obnovování zaparkovaného hovoru odkazovací tón**, není přidrženy žádný hovor. Zkontrolujte, zda bylo zadáno správné číslo pozice parkovací zóny.
- Po přidržení hovoru v parkovací zóně se můžete věnovat jiným činnostem.



Přizpůsobení telefonu

- 3.1.3 Přizpůsobení funkcí tlačítek
Vytvořte nebo upravte tlačítka Call Park nebo Call Park (automatická parkovací zóna).

1.4.3 Střídavý hovor se dvěma osobami (Call Splitting)

Hovoříte-li s jedním účastníkem, zatímco je druhý hovor přidržen, můžete libovolně přepínat mezi prvním a druhým.

Přepnutí mezi hovory s přidržením jednoho z nich

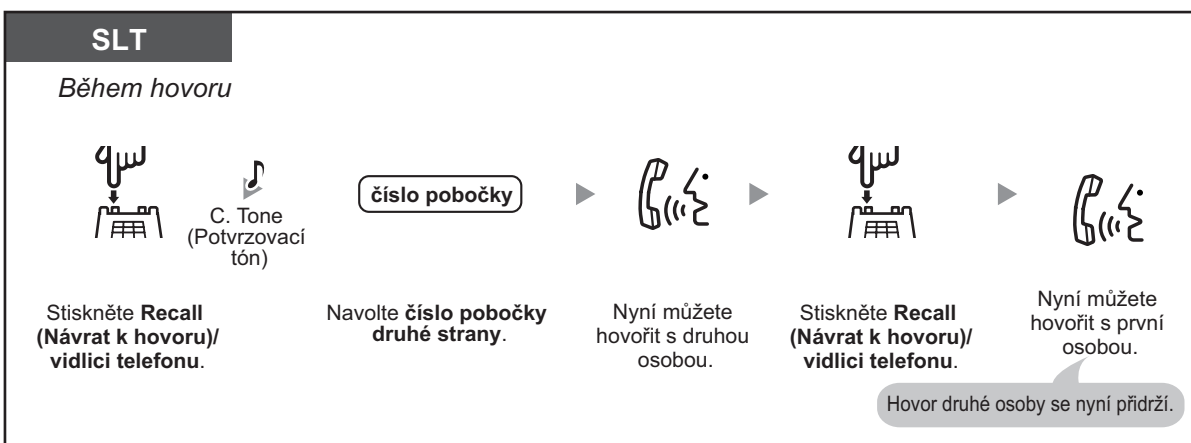
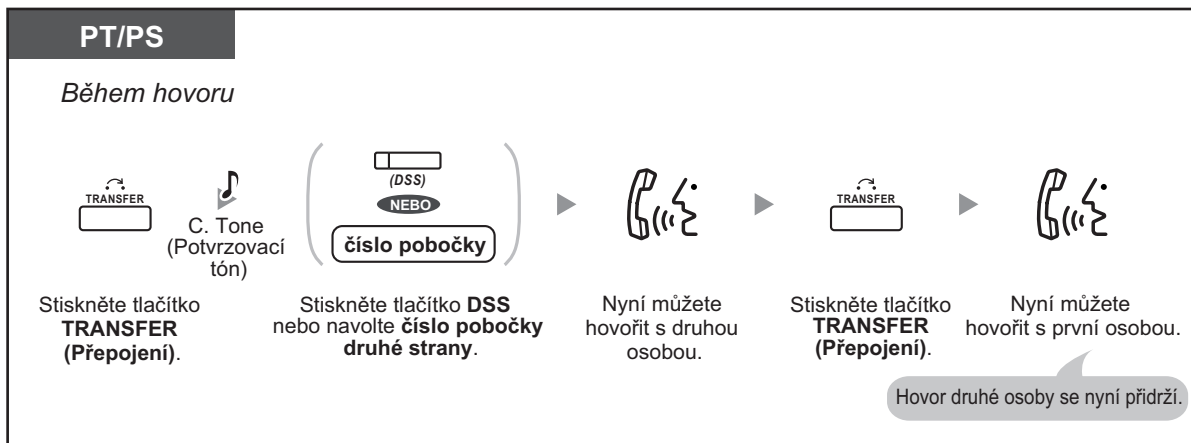

Vystoupení z hovoru a zachování hovoru dvou účastníků

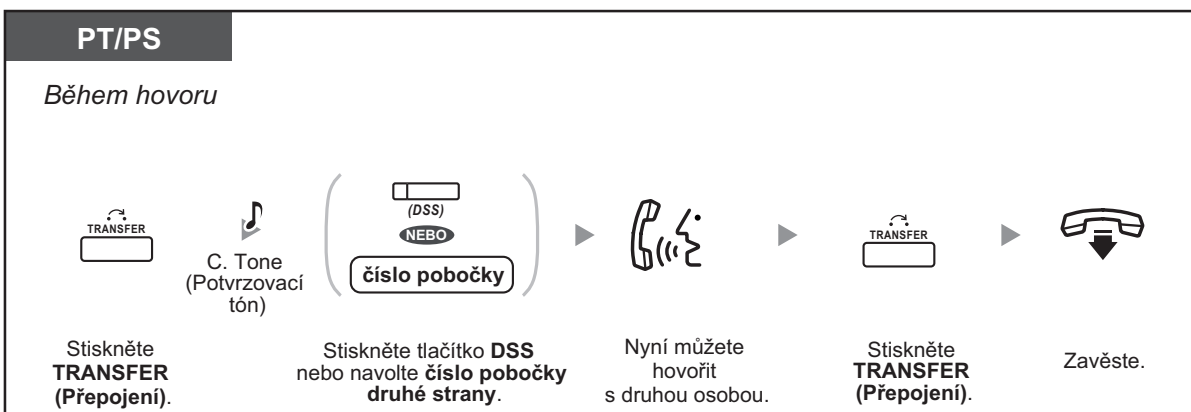

SLT

Během hovoru



Stiskněte **Recall**
(Návrat k hovoru)/
vidlici telefonu.



C. Tone
(Potvrzovací
tón)

číslo pobočky

Navolte **číslo pobočky**
druhé strany.



Nyní můžete
hovorit s druhou
osobou.



Stiskněte **Recall**
(Návrat k hovoru)/
vidlici telefonu.



Zavěste.

1.4.4 Přijetí čekajícího volání

- Přijetí čekajícího volání z pobočkové ústředny
- Upozornění na čekající volání ze sítě telekomunikačního operátora

◆◆ Přijetí čekajícího volání z pobočkové ústředny

Během hovoru se může ozvat tón nebo hlasové upozornění, že byl přijat venkovní hovor, případně vás jiná pobočka informuje o čekajícím hovoru. Chcete-li tuto funkci využívat, musíte ji aktivovat. (Výchozí nastavení: Vypnuto— Žádný hovor [vnitřní hovory]/Žádný tón [venkovní hovory])

Druhý hovor můžete přijmout přerušením (1) nebo přidržením (2) probíhajícího hovoru.

1. Ukončení probíhajícího hovoru a hovor s novým volajícím

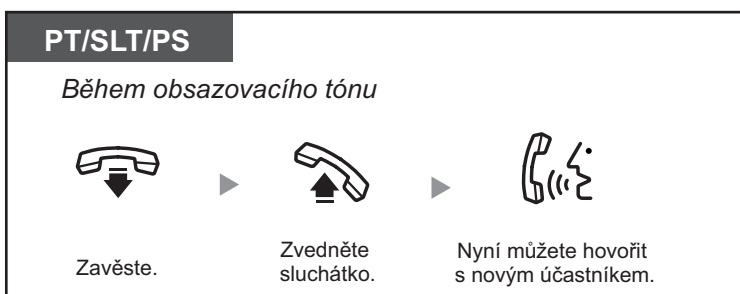

2. Ukončení probíhajícího hovoru a hovor s novým volajícím

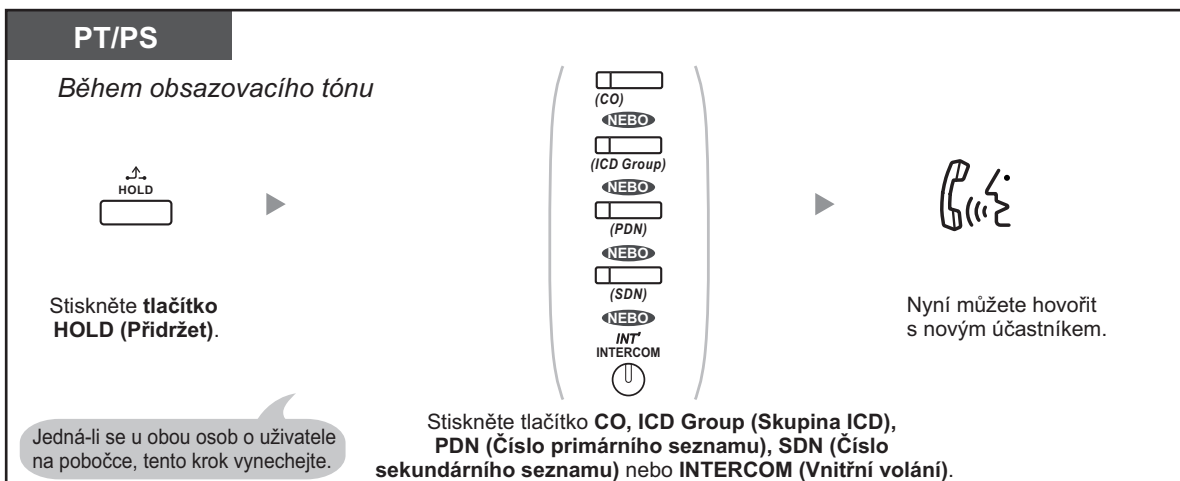

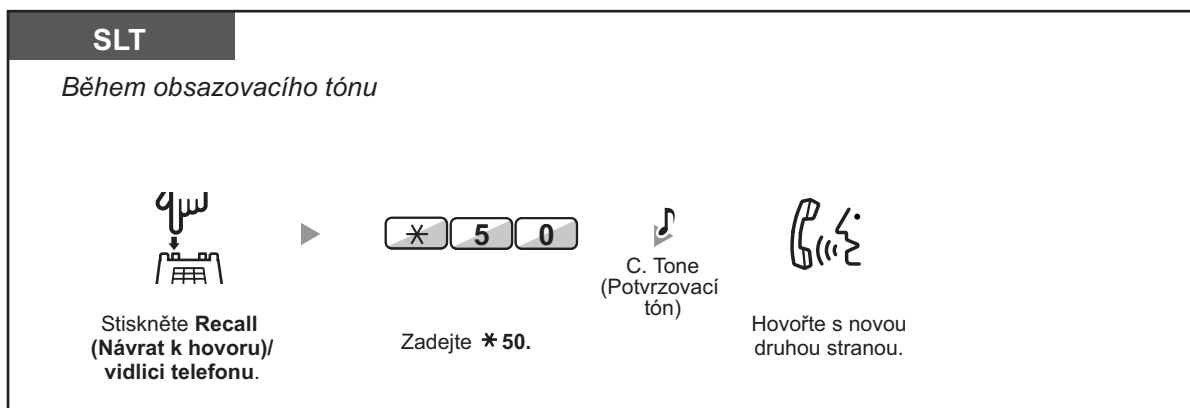

Po hovoru s druhým účastníkem můžete tento hovor ukončit (2.1) nebo přidržet (2.2) a obnovit hovor s prvním účastníkem.

2.1 Ukončení druhého hovoru a hovor s původním volajícím

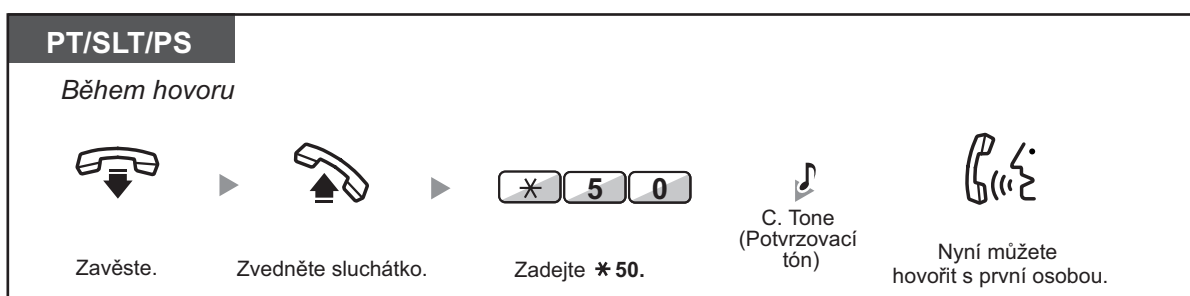
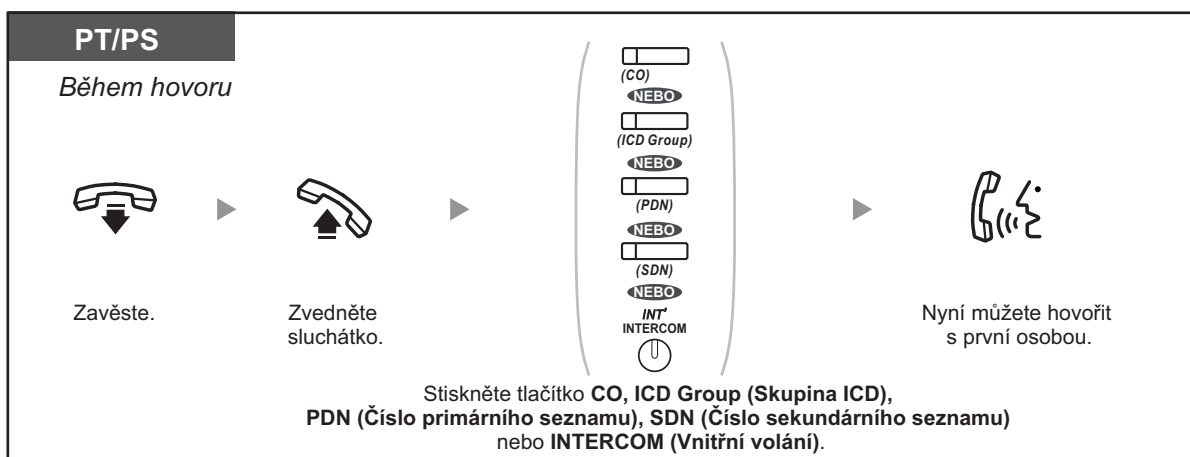

2.2 Přidržení druhého hovoru a hovor s původním volajícím

Jakmile přidržíte hovor druhého účastníka, můžete hovořit s původním volajícím. Ten potom můžete ukončit a vrátit se zase k novému hovoru.

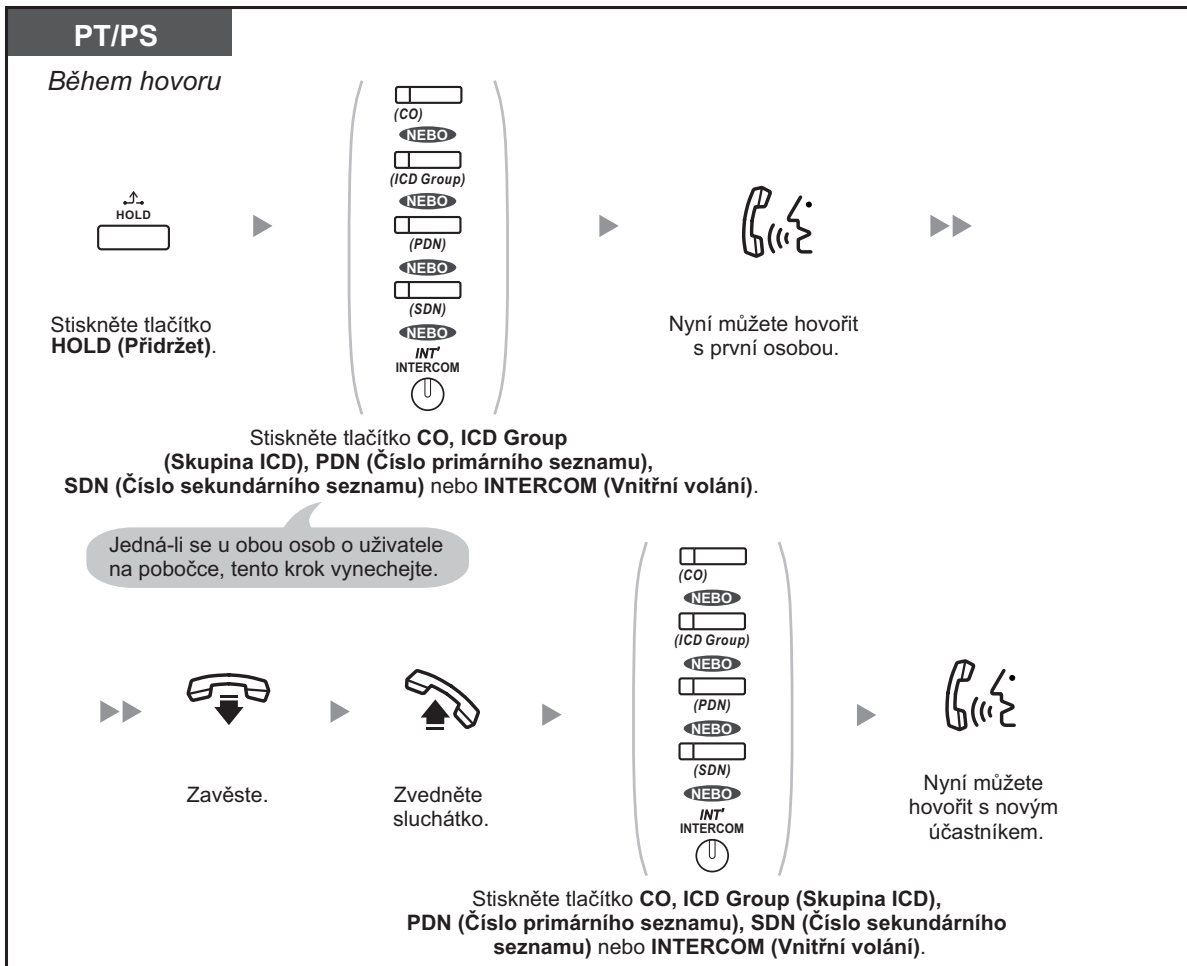

SLT

Během hovoru

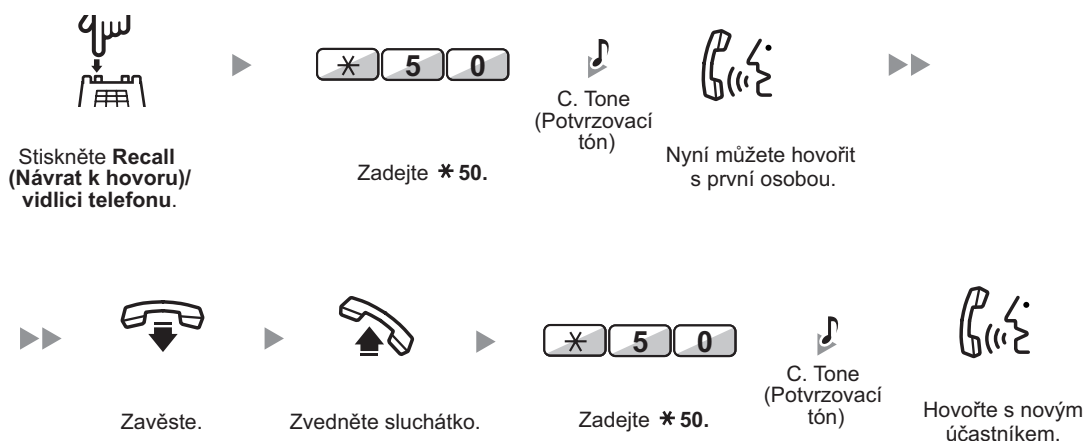

- **Podle typu svého telefonu** můžete hovořit s druhým účastníkem prostřednictvím reproduktoru a mikrofonu (funkce Off-hook Call Announcement [OHCA]), nebo můžete přijmout oznámení pomocí sluchátka (funkce Whisper OHCA), pokud je právě používáte. Viz část "1.8.3 Čekající příchozí volání (Call Waiting/Off-hook Call Announcement [OHCA]/ Whisper OHCA)".
- Na displeji se v patnáctisekundových intervalech zobrazuje po dobu 5 sekund jméno nebo číslo volajícího po dobu, kdy hovor čeká na přijetí.



Přizpůsobení telefonu

- 3.1.2 Nastavení režimu programování—**Volba typu tónu upozornění na čekající hovor**
Když zvolíte „Tone 1”, uslyšíte stejný tón upozorňující na čekající venkovní hovor i v případě čekajícího hovoru z pobočky. Když zvolíte „Tone 2”, uslyšíte jiný tón upozorňující na čekající venkovní hovor a jiný v případě čekajícího hovoru z pobočky.

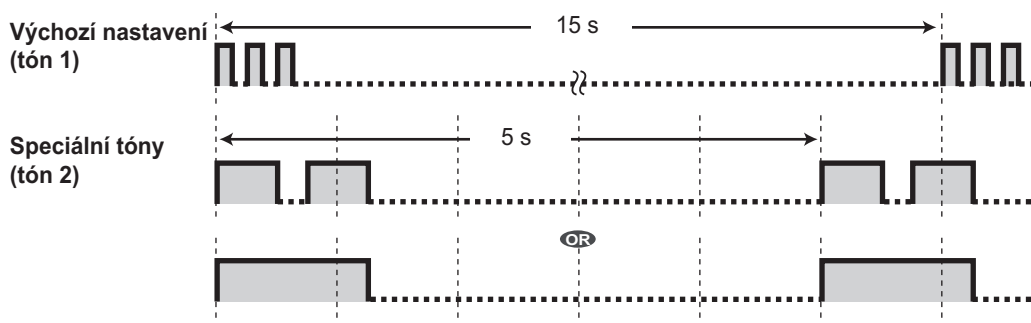

◆◆ Upozornění na čekající volání ze sítě telekomunikačního operátora

Toto je volitelná služba telefonní společnosti. Na čekající volání budete upozorněni tónem a informací o volajícím. Podrobnější informace získáte od telekomunikačního operátora, jehož služby využíváte.

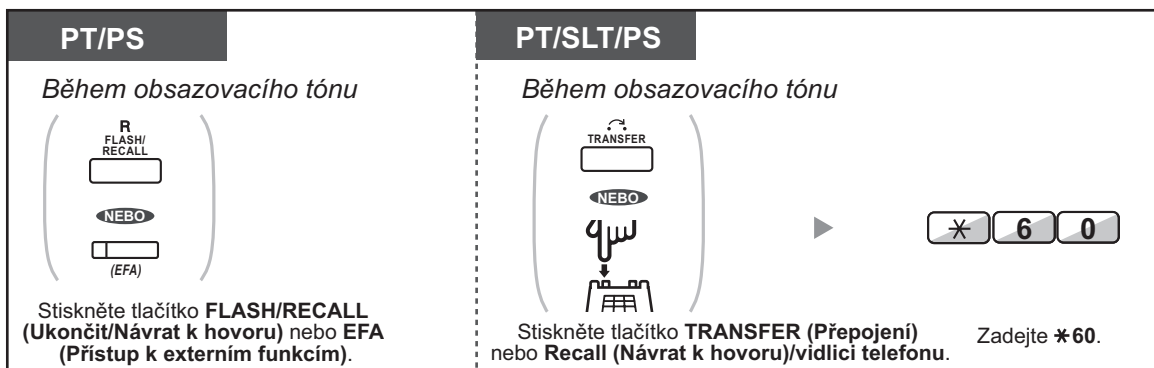

- **Chcete-li se vrátit k původnímu hovoru**, postup opakujte.
- V tomto případě je nutné při programování systému nastavit tlačítka **FLASH/RECALL** (Ukončit/Návrat k hovoru) na proprietárních telefonech na přístup k externím službám (External Feature Access, EFA).



Přizpůsobení telefonu

- 3.1.3 Přizpůsobení funkcí tlačítek
Vytvořte nebo upravte tlačítko EFA sloužící pro přístup k externím službám.

1.4.5 Konference více účastníků

- Připojení dalších účastníků během hovoru (Konference)
- Vystoupení z konference (Neřízená konference)
- Vystoupení z konference (Vystoupení z konference trojice účastníků)
- Připojení třetího účastníka do hovoru (Privacy Release)
- Připojení třetí osoby do probíhajícího hovoru se službou ISDN (Three-party Conference [3PTY]—by ISDN)

◆◆ Připojení dalších účastníků během hovoru (Konference)

Do probíhajícího hovoru můžete připojit jednoho nebo více účastníků.

Sestavení konferenčního hovoru

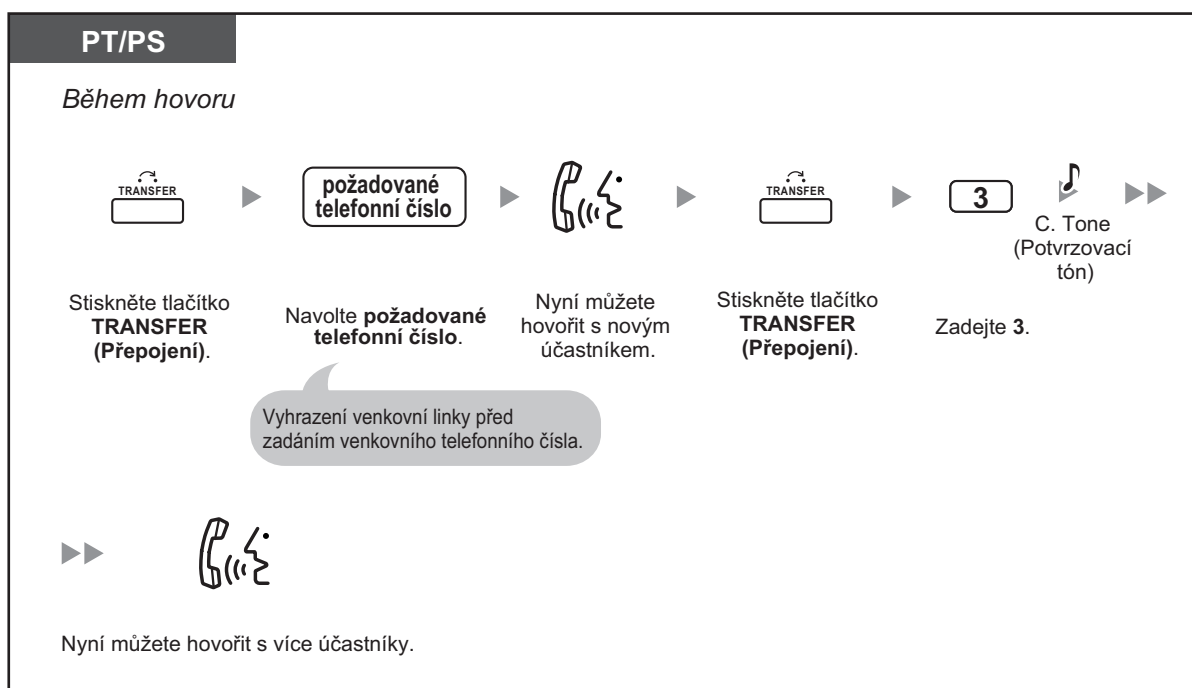
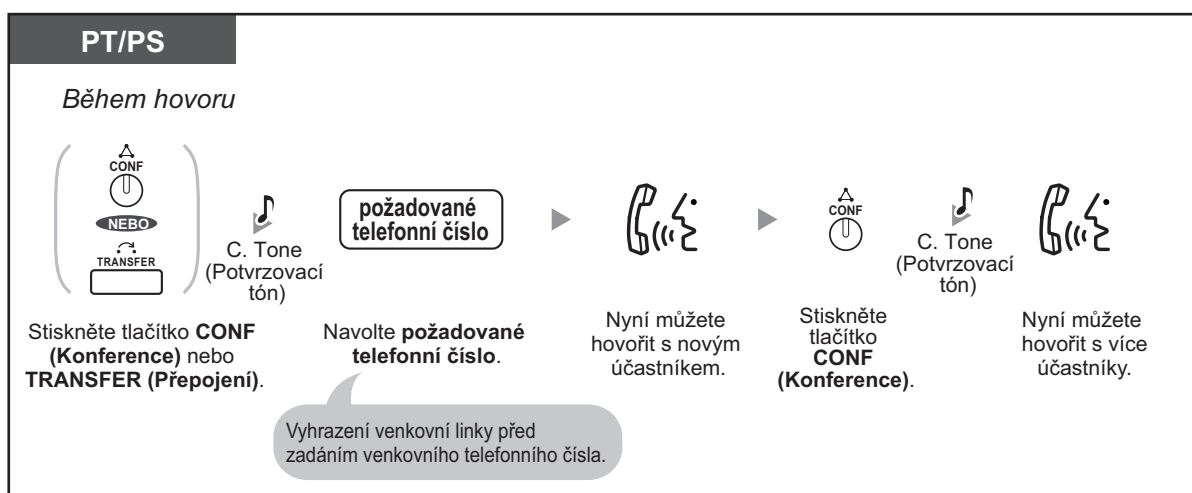

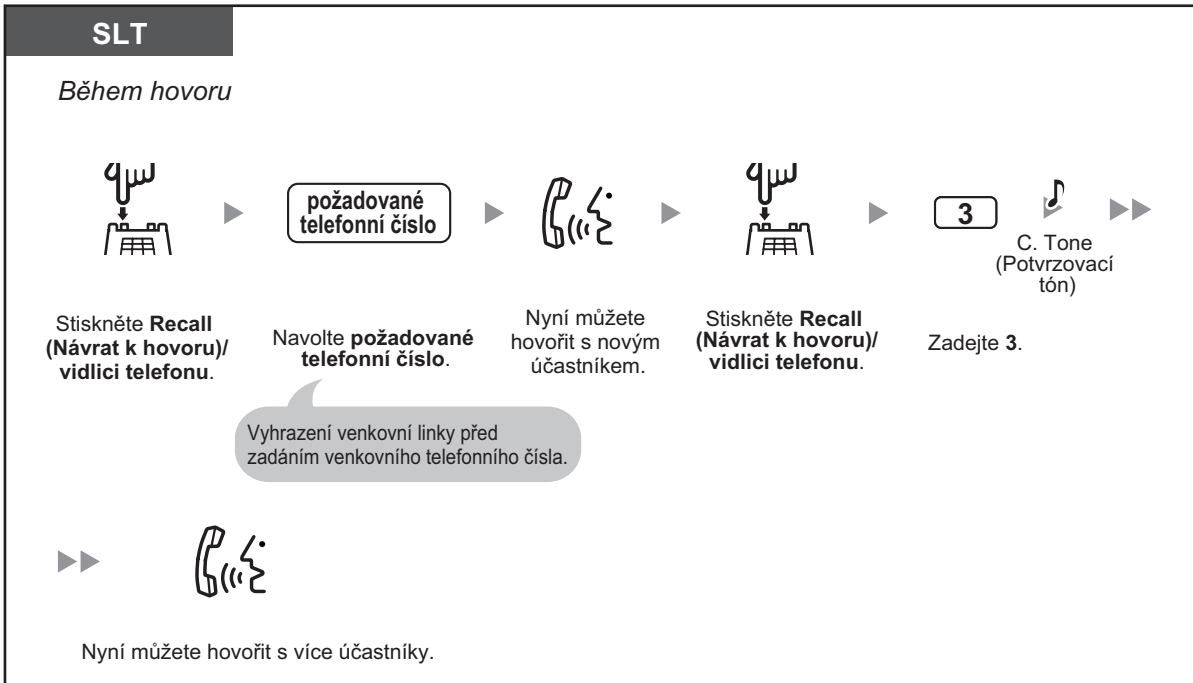

Sestavení konference přijetím volajícího z venkovní linky do probíhajícího volání

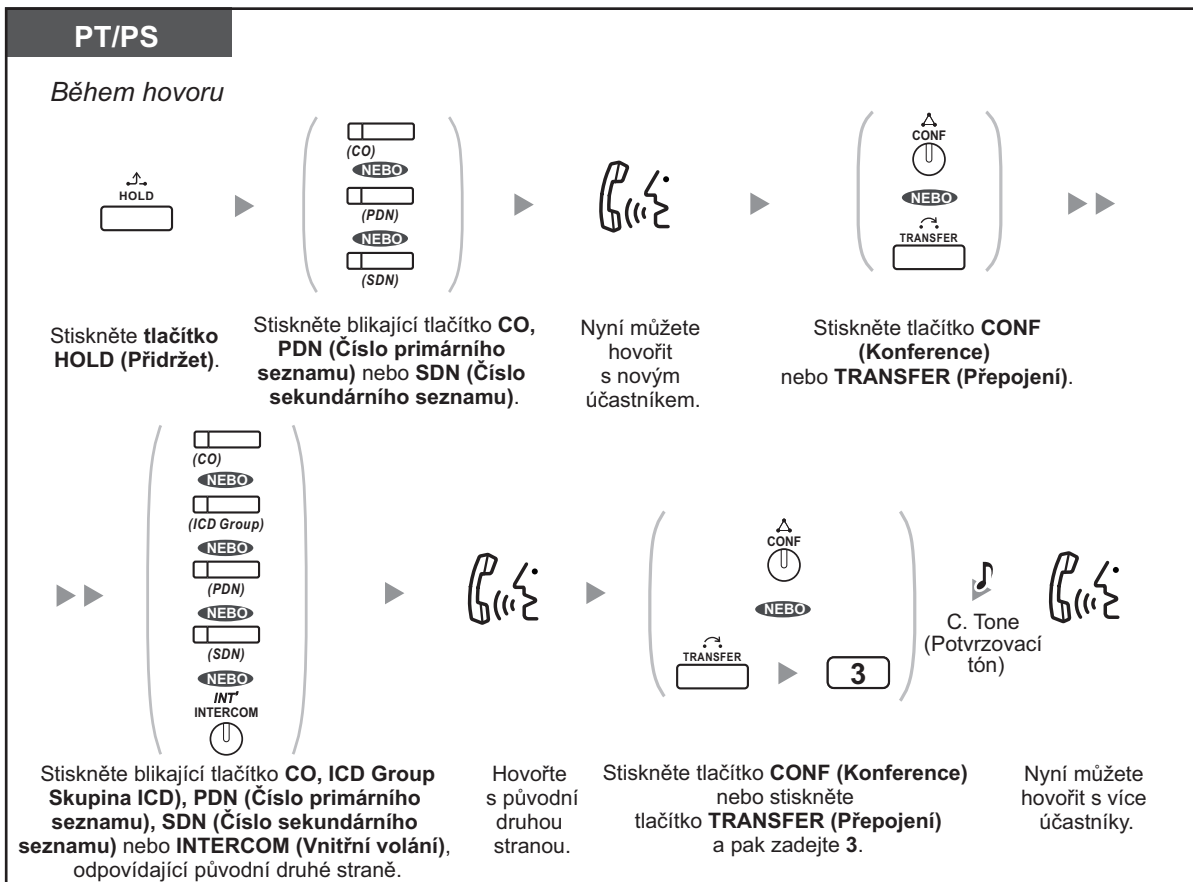

Připojení čtyř a více osob do konferenčního hovoru

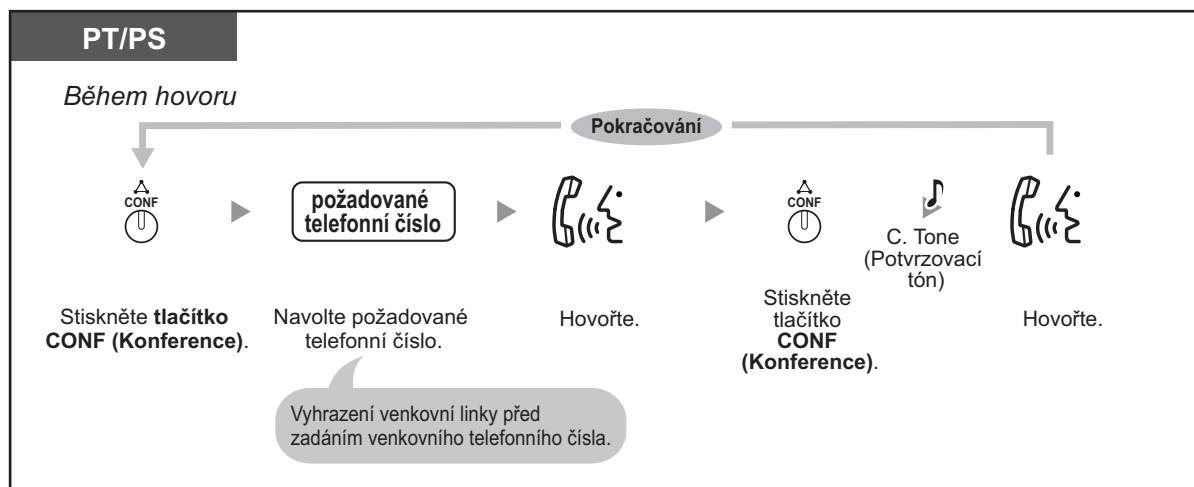

Připojení dalšího účastníka, jehož hovor byl přidržen, do konference

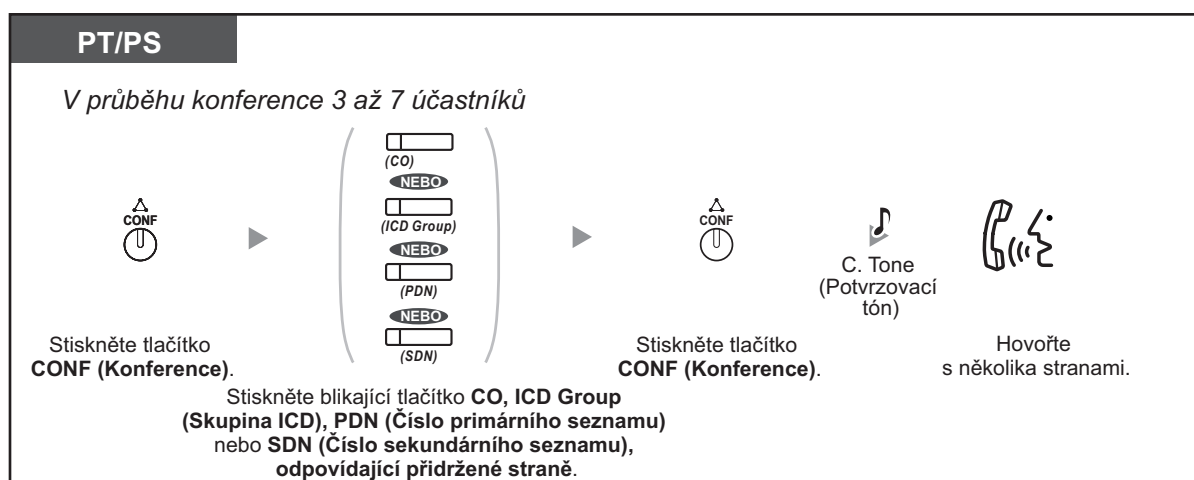

Střídavý rozhovor s jednotlivými osobami v tříčlenné konverzaci

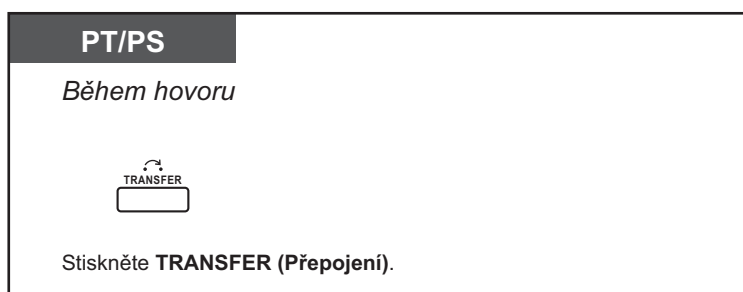

SLT

Během hovoru



Stiskněte tlačítko **Recall** (Návrat k hovoru)/vidlici telefonu.

Odpojení jednoho účastníka z tříčlenné konference a pokračování v hovoru se zbývajícím účastníkem

PT/PS

Během hovoru



Stiskněte jednou nebo dvakrát tlačítko **TRANSFER** (**Přepojení**) pro uskutečnění konverzace se stranou, která má být odpojena.

Hovor druhé strany se nyní přidrží.



Stiskněte tlačítko **FLASH/RECALL** (**Ukončit/Návrat k hovoru**).*

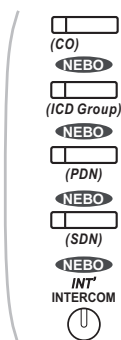

Hovořte.

Stiskněte blikající tlačítko **CO**, **ICD Group** (Skupina ICD), **PDN** (Číslo primárního seznamu), **SDN** (Číslo sekundárního seznamu) nebo **INTERCOM** (Vnitřní volání), odpovídající přidružené druhé straně.



- * V tomto případě je nutné při programování systému nastavit tlačítko FLASH/RECALL (Ukončit/Návrat k hovoru) do režimu Flash/Recall.
- Během třístranné konverzace můžete přepínat mezi hovory s jednotlivými účastníky stisknutím tlačítka TRANSFER (Přepojení) nebo Recall (Návrat k hovoru)/vidlice telefonu.
- Konferenčního hovoru se může účastnit nejvýše 8 osob (na vnitřních nebo venkovních linkách) najednou.
- Během konference 4 a více osob není možné odpojit jednoho z účastníků a zachovat hovor ostatních.
- Pobočka SIP nemůže sestavit konferenční hovor, ale může být připojena jako člen konference.



Přizpůsobení telefonu

- 3.1.3 Přizpůsobení funkcí tlačítek
Vytvoření nebo změna nastavení tlačítka Conference.

◆◆ Vystoupení z konference (Neřízená konference)



Zřizovatel konference se může kdykoliv odpojit a ostatní účastníci mohou pokračovat.



Opuštění konference

PT/PS









V průběhu konference 3 až 7 účastníků

Stiskněte tlačítko CONF (Konference). Zavěste.

Návrat do probíhajícího hovoru

PT/PS

        

Stiskněte zeleně blikající tlačítko CO, ICD Group (Skupina ICD), PDN (Číslo primárního seznamu), SDN (Číslo sekundárního seznamu) nebo INTERCOM (Vnitřní volání).

Ukončení hovoru

PT/PS

Během hovoru



Zavěste.



- **Časový limit**

Před uplynutím předem nastaveného intervalu uslyší oba účastníci výstražný tón. Uživatel pobočky, která sestavila konferenci, uslyší výstražný tón před uplynutím nastaveného intervalu. Hovor bude rozpojen po vypršení časového intervalu, pokud se pobočka, která sestavila konferenci, do ní nevrátí zpět.



- **Přizpůsobení telefonu**

- 3.1.3 Přizpůsobení funkcí tlačítek
Vytvoření nebo změna nastavení tlačítka Conference.

◆◆ Vystoupení z konference (Vystoupení z konference trojice účastníků)

Osoba, která zahájila konferenci s dalšími dvěma účastníky, ji může opustit a nechat ostatní hovořit.

Vystoupení z konference, které se účastní ještě nejméně jedna další pobočka

PT/SLT/PS

V průběhu konference třech účastníků



Zavěste.

Vystoupení z konference, do které jsou připojeni dva venkovní účastníci

PT/PS

V průběhu konference třech účastníků



Stiskněte **TRANSFER**
(Přepojení).

Zavěste.

SLT

V průběhu konference třech účastníků



Stiskněte tlačítko **Recall**
(Návrat k hovoru)/vidlici telefonu.

Zavěste.



- Pro vystoupení z konference, zahrnující dva venkovní účastníky a pro pokračování konverzace, musí vaše pobočka umožňovat přepojení volání na venkovní linky naprogramováním COS.

◆◆ Připojení třetího účastníka do hovoru (Privacy Release)

Můžete povolit třetímu účastníkovi, aby se připojil do vašeho probíhajícího venkovního hovoru a vytvořit tak třístrannou konferenci. Konferenci také můžete opustit a nechat ostatní hovořit.



Připojení třetí osoby do hovoru a vytvoření tříčlenné konference

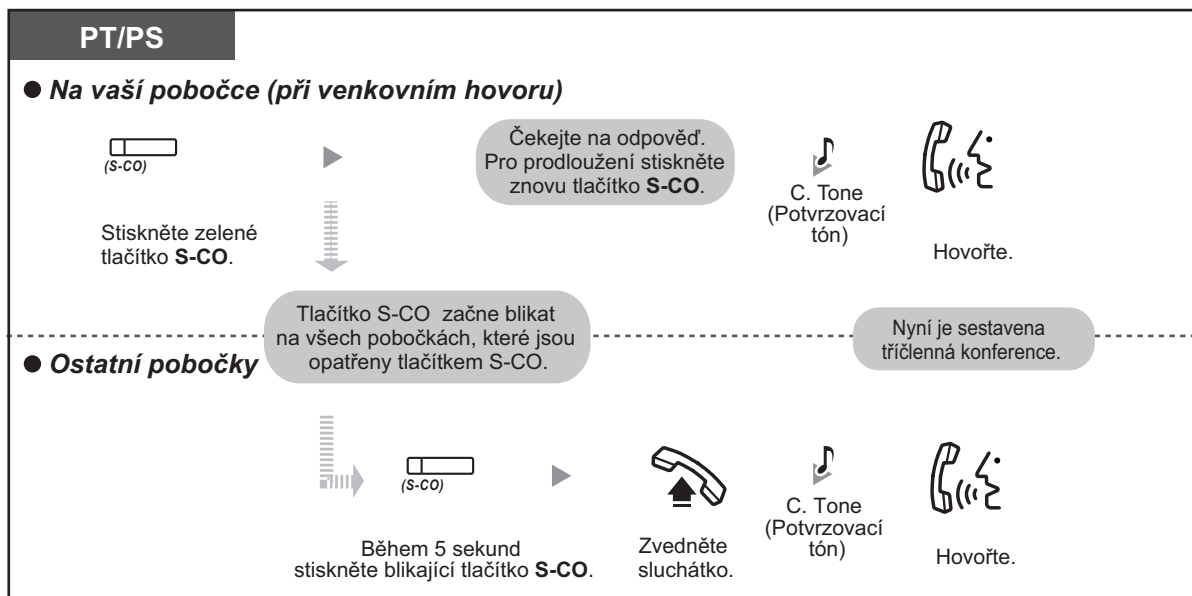

- Pro tuto operaci je možné použít jedině tlačítko S-CO.
- Z tříčlenné konference můžete vystoupit a nechat dva další účastníky pokračovat, když prostě zavěsíte.

◆◆ Připojení třetí osoby do probíhajícího hovoru se službou ISDN (Three-party Conference [3PTY]—by ISDN)

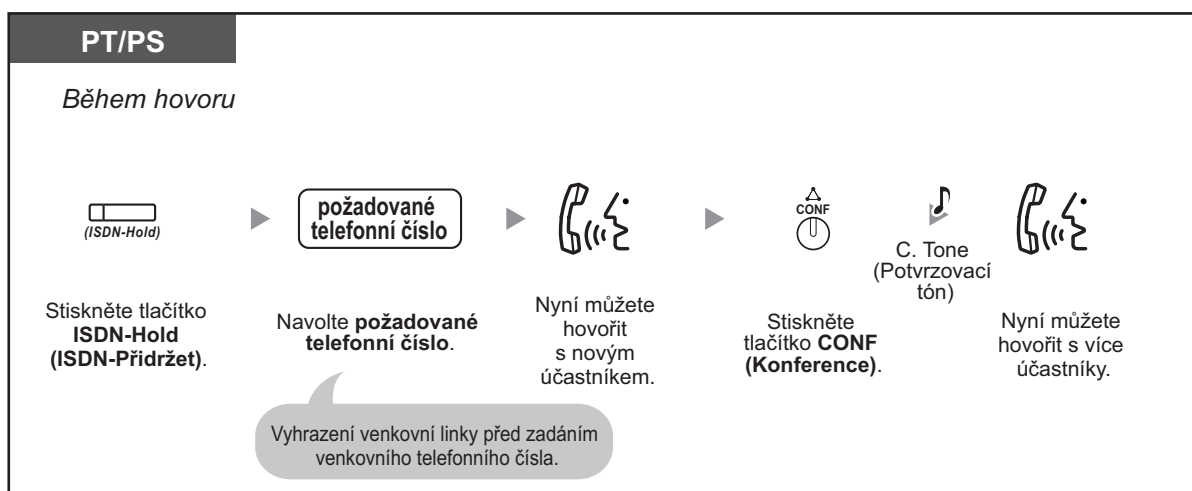

PT/PS

Během hovoru

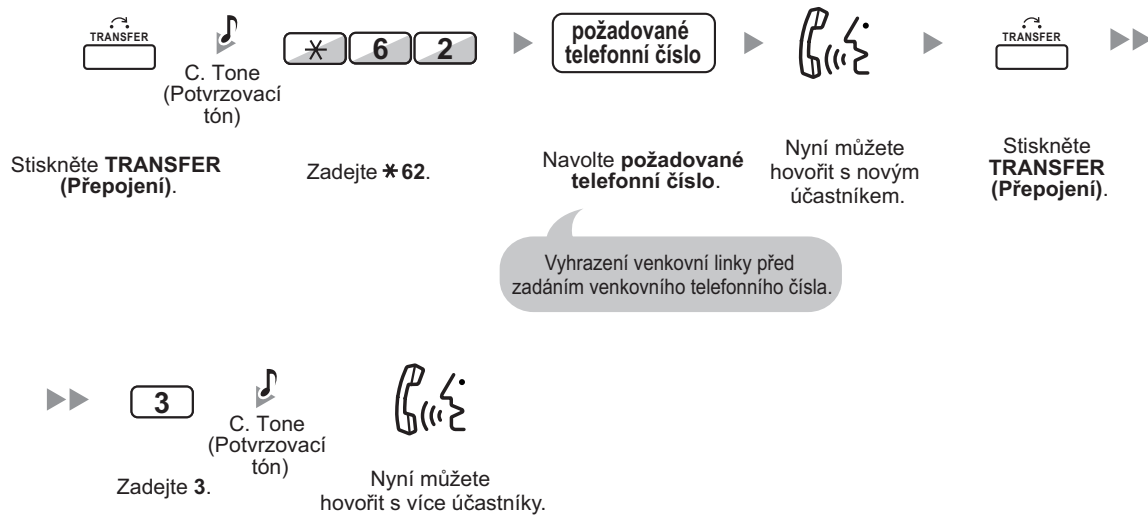

SLT

Během hovoru

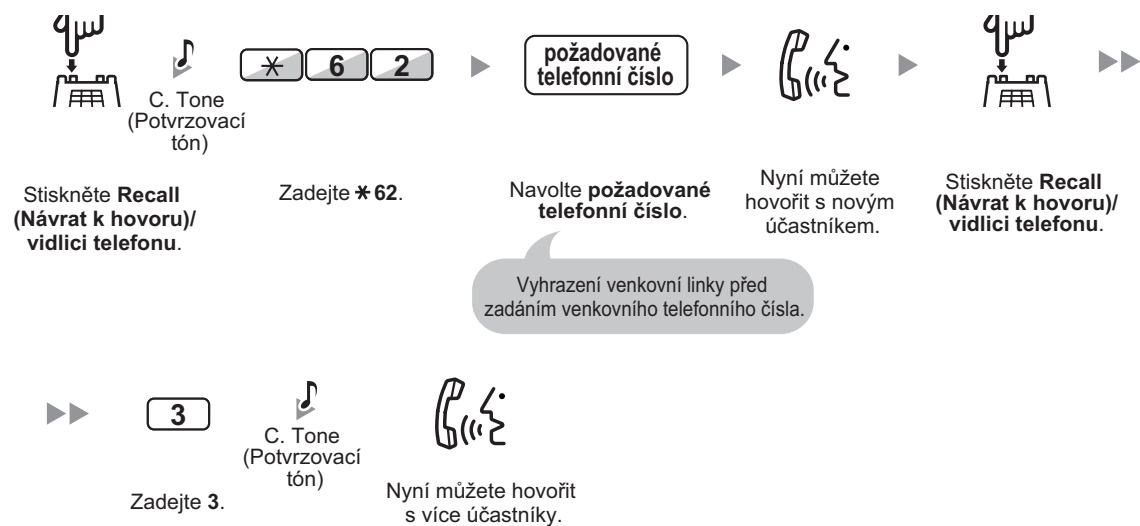

Ukončení hovoru

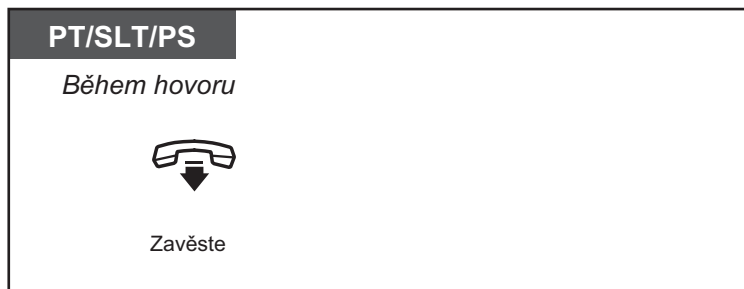

Přizpůsobení telefonu

- 3.1.3 Přizpůsobení funkcí tlačítek
Vytvoření nebo změna nastavení tlačítka ISDN Service.

1.4.6 Vypnutí mikrofonu (Mute)

Během hovoru můžete na potřebnou dobu vypnout mikrofon, poradit se například s ostatními osobami v místnosti a přitom poslouchat druhého účastníka pomocí reproduktoru nebo ve sluchátku..



Aktivace/zrušení

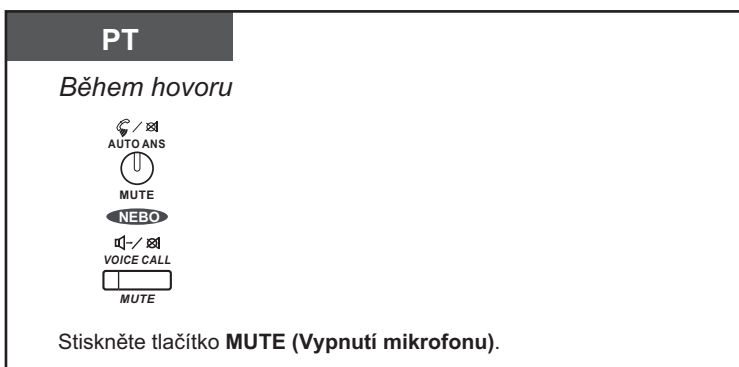

- Indikátor tlačítka AUTO ANS/MUTE (Automatická odpověď/Vypnutí mikrofonu) nebo VOICE CALL/MUTE (Hlasové volání/Vypnutí mikrofonu) signalizuje aktuální stav takto:
Nesvíí: Zapnutý mikrofon
Bliká červeně: Dočasné vypnutí zvuku
- Je-li funkce MUTE (Vypnutí mikrofonu) použita během režimu OHCA, vypne se mikrofon sluchátka.

1.4.7 Hlasitý příposlech pro další osoby (Off-hook Monitor)

Během hovoru můžete zapnout reproduktor, aby ostatní osoby v místnosti mohly sledovat konverzaci a přitom hovořit s druhým účastníkem pomocí sluchátka.



Aktivace/zrušení

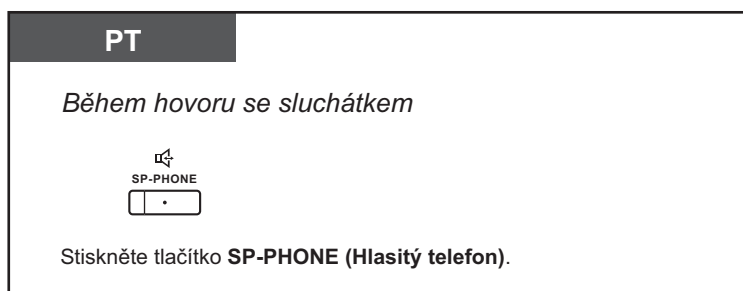

- Indikátor tlačítka SP-PHONE (Hlasitý telefon) signalizuje aktuální stav takto:
Nesvítí: Volajícího je slyšet jen ve sluchátku.
Svítí: Volající je slyšet ve sluchátku a z reproduktoru.
- Tato funkce je k dispozici jen na některých proprietárních telefonech a vyžaduje zásah do nastavení systému.



- Režim Handsfree (Hlasitý příposlech)**
Chcete-li použít hlasitý režim, stiskněte tlačítko SP-PHONE (Hlasitý telefon). Během hovoru se můžete věnovat jiné práci.
- Několik tipů pro telefonování s náhlavní soupravou:**
 - Jestliže neuslyšíte volajícího dost hlasitě:**
Můžete zvýšit hlasitost pomocí navigační klávesy, voliče Jog Dial nebo tlačítka Volume.
 - Pokud druhý účastník slyší špatně vás:**
Nastavte nižší hlasitost.
 - Slyší-li druhý účastník v telefonu ozvěnu:**
V místnosti by měly být závěsy, koberce apod., aby nevznikaly rušivé ozvěny.
 - Unikají-li vám části konverzace:**
Snažte se nemluvit současně se svým protějškem.
V hovoru se pokud možno střídejte.

1.4.8 Použití náhlavní soupravy

K telefonování můžete také používat náhlavní soupravu. V takovém případě je třeba v režimu programování zapnout funkci náhlavní soupravy („Headset on“), případně předem zapnout tlačítko Headset (aby svítilo červeně). Mezi normálním telefonováním a telefonováním s náhlavní soupravou můžete podle potřeby přepínat (funkce Handset/Handsfree Selection)



Telefonování s náhlavní soupravou

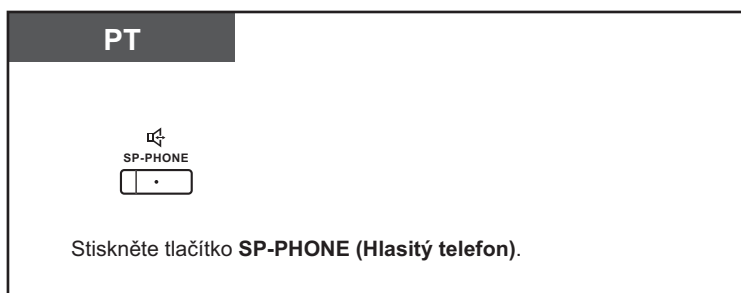

Použití sluchátka při hovoru s náhlavní soupravou

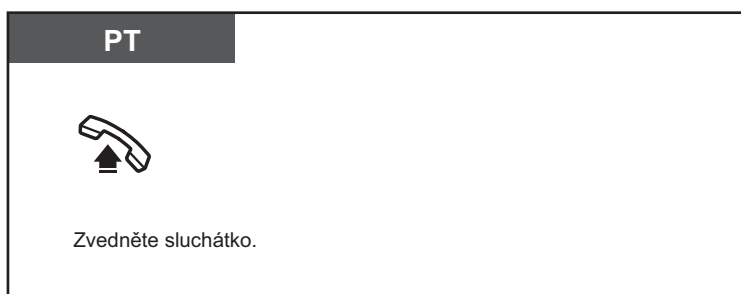

Použití hlasitého reproduktoru (hands-free) během telefonování s náhlavní soupravou

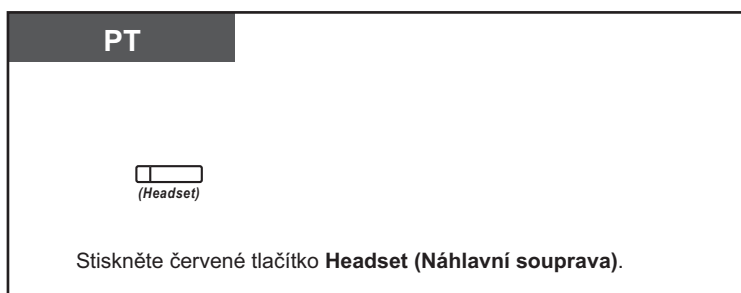

- Indikátor tlačítka Headset signalizuje aktuální stav takto:
 - Nesvíí:** Režim s náhlavní soupravou je vypnutý
 - Svíí červeně:** Režim s náhlavní soupravou je zapnutý
- Funkce není dostupná u modelu KX-T7665.



- **Pro řadu KX-NT300 (kromě KX-NT321)/uživatelů telefonů KX-DT343/KX-DT346:**
 - S řadou KX-NT300 (kromě KX-NT321)/KX-DT343/telefonů KX-DT346 můžete používat bezdrátovou náhlavní soupravu Bluetooth, zaregistrovanou na vaší pobočce jako náhlavní soupravu.
 - **Provozní vzdálenost**
Mezi proprietárními IP telefony s instalovanými moduly Bluetooth udržujte vzdálenost aspoň 3 metry. Pokud bude náhlavní souprava Bluetooth používána v blízkosti jiného telefonu s instalovaným modulem Bluetooth, s nímž není registrována, může se ve sluchátku ozývat šum. Signál se zlepší, když se od takového telefonu vzdálíte a naopak přiblížíte k přístroji, na němž je náhlavní souprava registrována.
 - **Rušení**
Signály mezi modulem a náhlavní soupravou Bluetooth se šíří prostřednictvím rádiových vln. Aby byl zajištěn co největší dosah signálu s minimálním šumem, doporučujeme umístit telefon s modulem dále od elektronických zařízení, jako jsou faxy, radiopřijímače, osobní počítače, případně mikrovlnné trouby.
 - Systémy pracující v pásmu 2,4 GHz (ISM - Industrial, Scientific and Medical; průmyslové, vědecké a lékařské) se mohou s tímto modulem vzájemně rušit. Příkladem jsou bezdrátové telefony, bezdrátové síťové adaptéry, domácí radiopřijímače nebo mikrovlnné trouby a ostatní systémy ISM. Tyto přístroje zpravidla působí nižší úroveň šumu.



Přizpůsobení telefonu

- 3.1.2 Nastavení režimu programování—**Použití náhlavní soupravy**
Nastavení typu zařízení.
- 3.1.3 Přizpůsobení funkcí tlačítek
Vytvořte nebo upravte tlačítko Headset.

1.5 Použití tlačítka PDN/SDN

1.5.1 Pobočka PDN (primárního seznamu)/SDN (sekundárního seznamu)

Tlačítka PDN (číslo primárního seznamu) a SDN (číslo sekundárního seznamu) jsou užitečná pro uživatele, kteří budou vyřizovat hovory pro jiné pobočky. Sekretářky např. mohou obsluhovat hovory a sledovat stav hovorů svých šéfů. Tlačítka PDN a SDN mají následující funkce:



Tlačítko PDN: Toto tlačítko lze použít pro všechna odchozí i příchozí volání (včetně venkovních i interních). Větší počet tlačítek PDN dovoluje na pobočce řazení více hovorů do fronty. Pobočky, které mají tlačítko PDN, jsou označovány jako PDN pobočky.

Tlačítko SDN: Indikátor tlačítka SDN signalizuje aktuální stav volání registrované pobočky, podobně jako tlačítko DSS. Toto tlačítko lze navíc použít k uskutečnění následujících operací:

- volání pobočky PDN (Přímá volba SDN)
- příjem hovorů vyzvánějících na PDN pobočce
- přidržení volání a přijetí volání, přidrženy pobočkou PDN (Přidržení hovoru a vyzvednutí přidrženeho hovoru)
- přepojení volání na pobočku PDN (Přepojení hovoru pomocí tlačítka SDN)

Pobočky, které mají tlačítko SDN, jsou označovány jako SDN pobočky.



- Pobočka zaregistrovaná jako cíl tlačítka SDN musí mít alespoň jedno tlačítko PDN.
- Jedna pobočka může mít až 8 tlačítek PDN.
- Pobočka může mít jen jedno tlačítko SDN pro každou pobočku PDN.
- Indikátory tlačítek PDN/SDN signalizují aktuální stav takto:

Typ signalizace	Stav tlačítka PDN	Stav tlačítka SDN
Nesvíí	PDN pobočka je volná.	
Svíí zeleně:	Pobočka má hovor s použitím tlačítka PDN.	Pobočka má hovor s použitím tlačítka SDN.
Bliká pomalu zeleně	Na PDN pobočce je přidrženy hovor (Normální přidržení).	Hovor přijatý tlačítkem SDN je přidrženy (Normální přidržení).
Bliká rychleji zeleně	Hovor je krátkodobě přidrženy nebo ve stavu výhradního přidržení.	Hovor přijatý tlačítkem SDN je krátkodobě přidrženy nebo ve stavu výhradního přidržení.
Bliká rychle zeleně	PDN pobočka přijímá příchozí hovor.	SDN pobočka přijímá oznámení Hold Recall (vyzvednutí přidrženeho hovoru) nebo zpětné zazvonění hovoru přijatého tlačítkem SDN.
Svíí červeně	Odpovídající SDN pobočka používá linku.	Odpovídající PDN pobočka nebo jiná odpovídající SDN pobočka používá linku.
Bliká pomalu červeně	Na odpovídající SDN pobočce je přidrženy hovor.	Na jiné odpovídající SDN pobočce nebo samotné PDN pobočce je přidrženy hovor.
Bliká rychle červeně	PDN pobočka přijímá příchozí hovor pro skupinu ICD.	Odpovídající PDN pobočka přijímá příchozí hovor.

◆◆ Přímá volba SDN

Pomocí tlačítka SDN můžete snadno volat odpovídající PDN pobočku. Tlačítka SDN mohou být v jednom ze dvou režimů v závislosti na nastavení systému a postup bude podle toho následující:

Rozšířený režim tlačítka DSS



Standardní režim tlačítka SDN

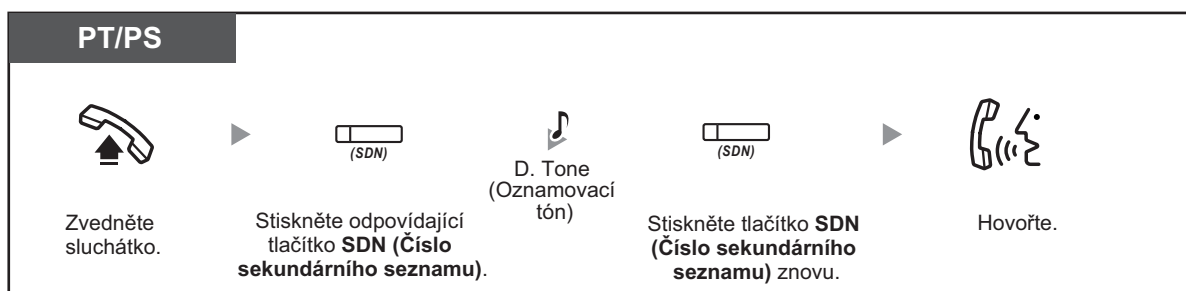

- Provádíte-li přímou volbu tlačítkem SDN na odpovídající PDN pobočku, signalizuje indikátor tlačítka SDN aktuální stav volané pobočky takto:
Svítil zeleně: Linka je obsazena vaší pobočkou.
Svítil červeně: Linka je používána. (PDN pobočka, nebo jiná SDN pobočka v případě, že existuje více poboček s SDN tlačítky k téže PDN pobočce, linku používá).
- I v případě, že má PDN pobočka zapnutou funkci Nerušit (DND), můžete ji stisknutím tlačítka SDN normálně zavolat.



- Je-li tlačítko SDN ve standardním režimu, můžete volit číslo telefonu, přičemž uslyšíte oznamovací tón, aniž byste museli stisknout tlačítko SDN znovu. V závislosti na naprogramování systému se váš hovor uskuteční buď s vaším normálním oprávněním (Class of Service), nebo s oprávněním platným pro odpovídající PDN pobočku (**SDN Walking COS, přenosná oprávnění**).

◆◆ Přidržení hovoru a vyzvednutí přidrženého hovoru

Volání, na které jste odpověděli stisknutím tlačítka PDN nebo SDN, můžete normálně přepnout do režimu on hold (→1.4.2 Přidržení hovoru).

Můžete též vyzvednout hovor přidržený na vaší pobočce, případně jiné pobočce, a to velmi jednoduše, bez ohledu na typ hovoru.

Vyzvednutí přidrženého hovoru

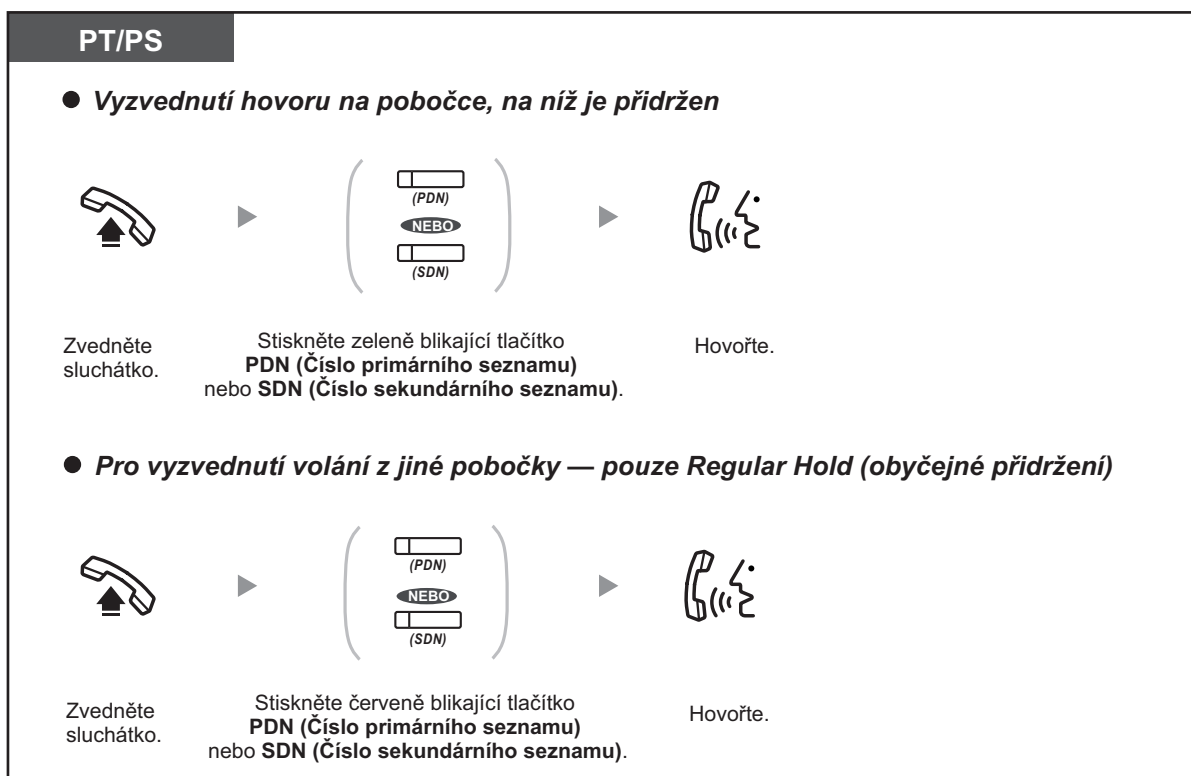

- **Pokud není hovor obnoven ve stanoveném časovém intervalu**, ozve se výstražný tón kvůli připomenutí (Hold Recall). Nedojde-li během naprogramované doby k přijetí volání, bude automaticky odpojeno.



- Jestliže bylo **automatické přidržení hovoru** předem naprogramováno, můžete aktuální hovor přidržit automaticky stisknutím jiného tlačítka PDN, abyste mohli uskutečnit, případně přijmout, jiný hovor.

◆◆ Přepojení hovoru pomocí tlačítka SDN

Na PDN pobočku můžete pohodlně přepojit hovor pomocí odpovídajícího tlačítka SDN.

Přepojení hovoru na PDN pobočku



- Aby bylo možné tuto funkci během hovoru s pobočkou použít, je nutný zásah do nastavení systému.
- * Když je tlačítko SDN ve standardním režimu, musíte je stisknout dvakrát, abyste hovor přepojili, pokud jste nepoužili tlačítko SDN k přijetí hovoru.



Přizpůsobení telefonu

- 3.1.2 Nastavení režimu programování—**Přiřazení preferované linky— Příchozí volání**
Výběr linky po zvednutí sluchátka.
- 3.1.2 Nastavení režimu programování—**Přiřazení preferované linky—Odchozí volání**
Výběr preferované linky po zvednutí sluchátka.
- 3.1.3 Přizpůsobení funkcí tlačítek
Vytvořte nebo upravte tlačítka PDN (číslo primárního seznamu) a SDN (číslo sekundárního seznamu).

1.6 Před odchodem z kanceláře

1.6.1 Přesměrování volání

- Přesměrování volání (Call Forwarding [FWD])
- Nastavení funkce FWD/DND (Přesměrování/Nerušit) pomocí tlačítka FWD/DND s pevně přiřazenou funkcí
- Přesměrování vašich hovorů pomocí služby ISDN (Call Forwarding [CF]—by ISDN)

◆◆ Přesměrování volání (Call Forwarding [FWD])

Příchozí volání můžete přesměrovat na požadované cílové číslo.

All Calls (Všechna volání):

Všechna volání jsou přesměrována. Přednastavené pobočky mohou také přesměrovávat z jejich vlastní skupiny.

Busy (Obsazeno):

Je-li vaše pobočka obsazena, budou všechna volání přesměrována.

No Answer (Volaný neodpovídá):

Všechna volání budou přesměrována, jestliže nebudete určitou dobu žádná volání přijímat.

Busy/No Answer (BSY/NA) (V případě obsazené pobočky/nepřijetí volání):

Nepřijmete-li volání do určité doby nebo bude vaše pobočka obsazená, všechna příchozí volání budou přesměrována na zvolené číslo pobočky.

Follow Me (From) (Následuj mě - z pobočky):

Zapomenete-li před odchodem z pracoviště zapnout některou z výše uvedených funkcí přesměrování všech příchozích volání, můžete zapnout přesměrování z cílové pobočky.

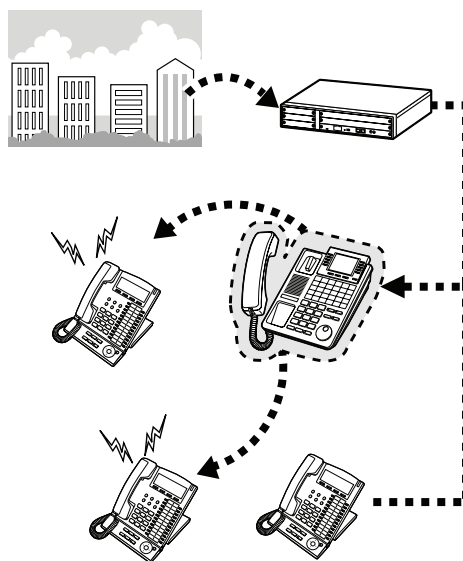

- Příchozí volání mohou být přesměrována až čtyřikrát.
- Na pobočce SIP funkci přesměrování (FWD) nelze nastavit ani zrušit. Funkce však je dostupná, pokud se nastaví při programování systému.



- Jako cíl přesměrování můžete nastavit pohyblivé číslo pobočky skupiny hlasových zpráv nebo kartu ESVM.
- Jako cíl přesměrování můžete nastavit i svůj mobilní telefon.
- **Funkce Boss & Secretary (Šéf a sekretářka)**
Pobočka, která byla nastavena jako cílová, může volat pobočku, z níž jsou volání přesměrována.

<Příklad>

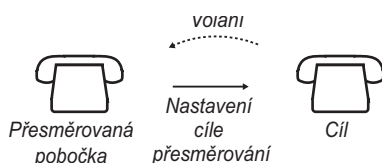

Aktivace/zrušení

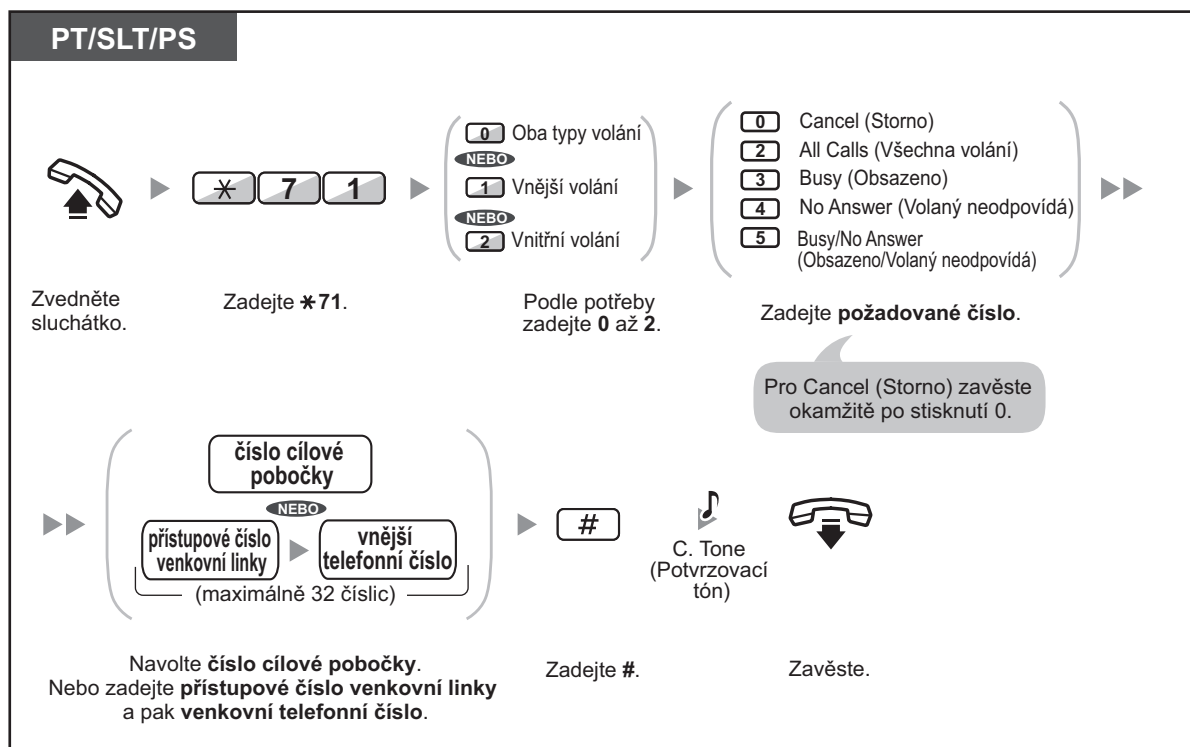

Zapnutí funkce Follow Me (Následuj mě) z jiné pobočky

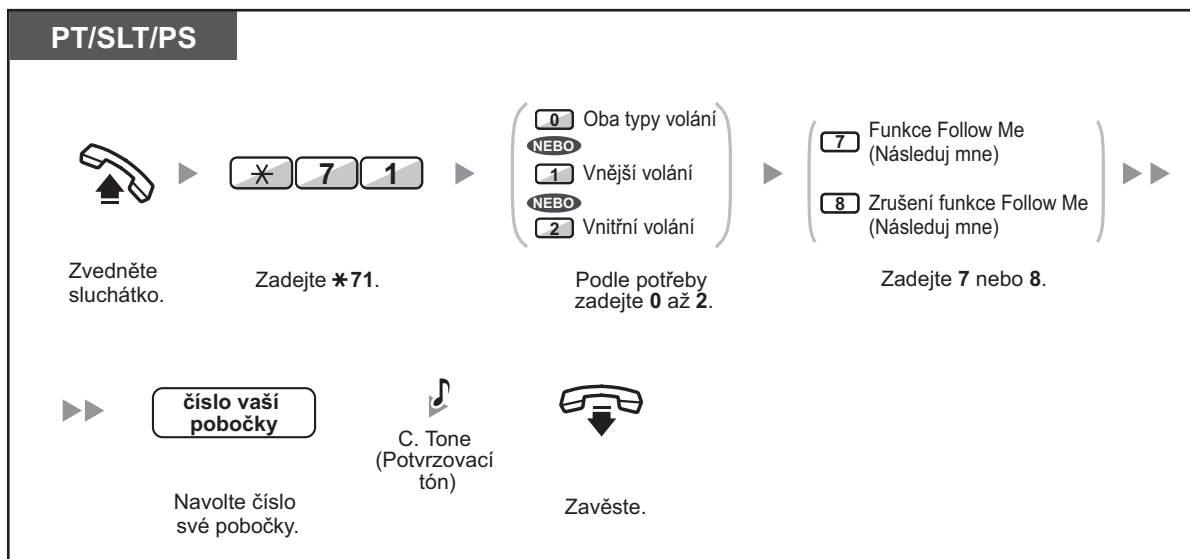

- Funkci Follow Me (Následuj mě) nelze zapnout na pobočce SIP. Lze ji však na pobočce SIP zapnout z jiné pobočky, která je jiného typu.



Nonstop servis TELEFONNÍ ÚSTŘEDNY
volejte dispečink tel. **606 193 950**
PanaTEL® je specialistou na telefonní ústředny,
komunikační systémy Panasonic
www.PanaTEL.cz



- Používáte-li proprietární telefon, můžete funkci přesměrování volání (Call Forwarding) zapnout nebo zrušit stisknutím tlačítka FWD/DND (Přesměrování/Nerušit) (fixní tlačítko) místo *,710”.

Nastavení časovače pro přesměrování při stavu „No Answer” (Volaný neodpovídá) a při stavu „Busy/No Answer” (Obsazeno/volaný neodpovídá)



Zapnutí/zrušení (Přesměrování [FWD] pro vaši skupinu ICD (přidělování příchozích volání))

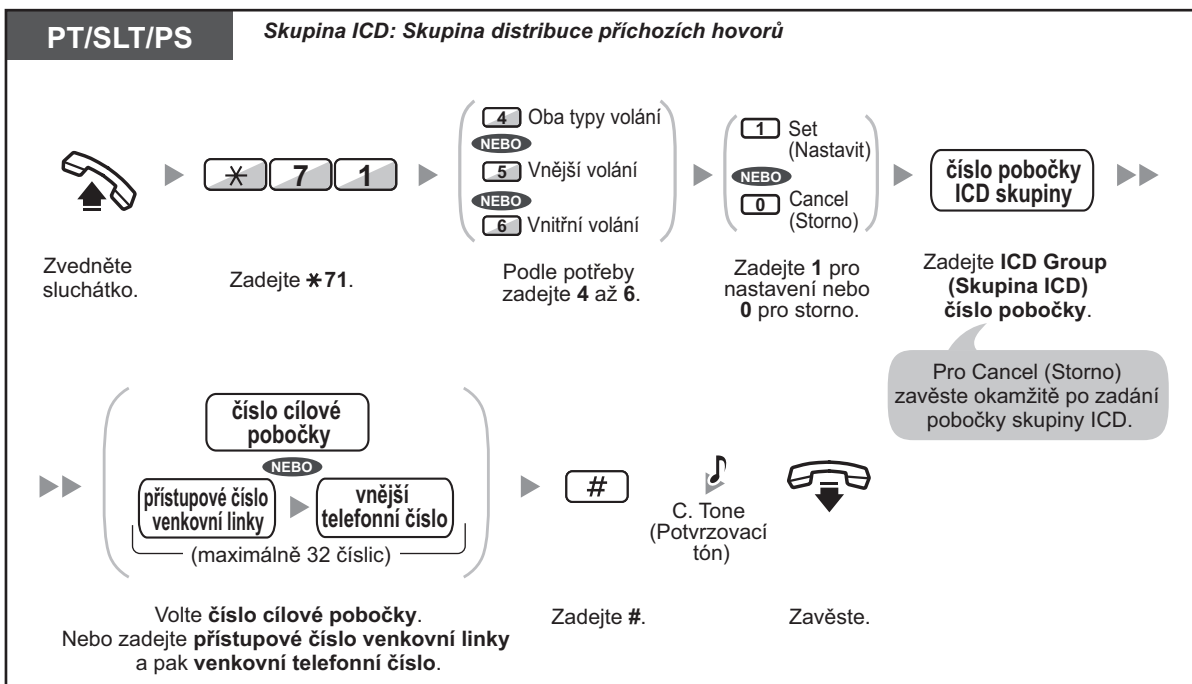



- O aktuálním nastavení informuje indikátor tlačítka přesměrování/nerušit FWD/DND (Přesměrování/Nerušit):
Nesvítí: Obě funkce jsou vypnuty.
Svítí červeně: Režim přesměrování (FWD)
Bliká pomalu červeně: Režim DND (Nerušit)
- Indikátor tlačítka přesměrování (FWD) skupiny signalizuje aktuální stav takto:
Nesvítí: Vypnuto
Svítí červeně: Režim přesměrování (FWD)
- Systém pracuje ve dvou režimech: (1) Přepínání FWD/DND (Přesměrování/Nerušit) a (2) pevné nastavení FWD/DND (Přesměrování/Nerušit). Podrobnější informace vám poskytne správce systému.

(1) V režimu přepínání FWD/DND (Přesměrování/Nerušit):

Stisknutím tlačítka FWD/DND (Přesměrování/Nerušit) (tlačítko s pevně přiřazenou funkcí) ve stavu volné linky se spustí přepínání:



(2) V režimu nastavení FWD/DND (Přesměrování/Nerušit):

Stisknutím tlačítka FWD/DND (Přesměrování/Nerušit) (fixní tlačítko) ve stavu volné linky můžete přepnout stav FWD/DND (Přesměrování/Nerušit) a nastavit cíl přesměrování (viz část "Nastavení funkce FWD/DND (Přesměrování/Nerušit) pomocí tlačítka FWD/DND s pevně přiřazenou funkcí").

Poznámka

Programovatelné tlačítko FWD/DND (Přesměrování/Nerušit) je vždy v režimu přepínání: jeho režim není možné měnit.

- Přepojené hovory z venkovní linky jsou také přesměrovány na cílové číslo pro venkovní hovory.
- Je-li zpracování vnitřních hovorů nastaveno jinak než venkovních (typ přesměrování, cílové číslo), doporučujeme naprogramovat zvlášť tlačítko FWD/DND (Přesměrování/Nerušit) — pro venkovní volání a tlačítko FWD/DND (Přesměrování/Nerušit) — pro vnitřní volání, a/nebo Group FWD — pro venkovní volání a Group FWD — pro venkovní volání, a to z následujících důvodů:
 - a. indikátory tlačítek FWD/DND (Přesměrování/Nerušit) — (oba typy volání) (včetně tlačítka FWD/DND s pevně přiřazenou funkcí a FWD skupiny — (oba typy volání) signalizují nastavení buď pro venkovní nebo pro vnitřní volání, ne však pro oba typy současně.

Poznámka

Symbol FWD na displeji přenosné stanice informuje pouze o nastavení pro venkovní volání.

- b. stisknutím tlačítek FWD/DND (Přesměrování/Nerušit) — pro oba typy volání (včetně „fixního“ tlačítka FWD/DND) a tlačítka FWD skupiny — pro oba typy volání, není možné měnit nastavení funkce FWD nebo DND zvlášť pro venkovní a zvlášť pro vnitřní volání.



Přizpůsobení telefonu

- 3.1.3 Přizpůsobení funkcí tlačítek
Vytvořte nebo upravte tlačítka FWD/DND (Přesměrování/Nerušit) (oba typy volání, venkovní volání, vnitřní volání) nebo FWD skupiny (oba typy volání, venkovní volání, vnitřní volání).

◆◆ Nastavení funkce FWD/DND (Přesměrování/Nerušit) pomocí tlačítka FWD/DND s pevně přiřazenou funkcí

Na proprietárním telefonu (PT) můžete snadno přepínat stav funkcí FWD/DND (Přesměrování/Nerušit) a pro volání z venkovní linky/vnitřní volání a nastavit cílové číslo tlačítkem FWD/DND (pevné). Jako cílová čísla je možno zadat také venkovní čísla (například mobilního telefonu) až pro 4 virtuální přenosné stanice* ve skupině přidělování volání (Incoming Call Distribution (ICD)) pro signalizaci vyzvánění volání do skupiny.



K dispozici jsou tyto možnosti nastavení:

- Přepnutí stavu přesměrování/nerušit (FWD/DND) a nastavení cílového čísla pro venkovní/vnitřní volání
- Časovač pro funkce přesměrování při stavu „No Answer“ (Volaný neodpovídá) a při stavu „Busy/No Answer“ (Obsazeno/Volaný neodpovídá)
- Stav přesměrování (vypnuto/zapnuto) a venkovní cílová čísla pro souběžné vyzvánění až pro 4 virtuální přenosné stanice skupiny přidělování příchozích volání ICD.

* Virtuální přenosná stanice (PS)

Virtuální PS je vyhrazené číslo neexistující přenosné stanice (PS), které umožňuje povolit přístup na venkovní cílová čísla, např. mobilní telefony.

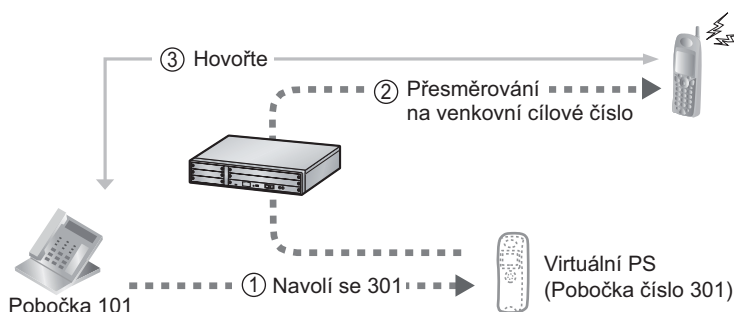

Přepnutí stavu přesměrování/nerušit (FWD/DND) pro venkovní volání

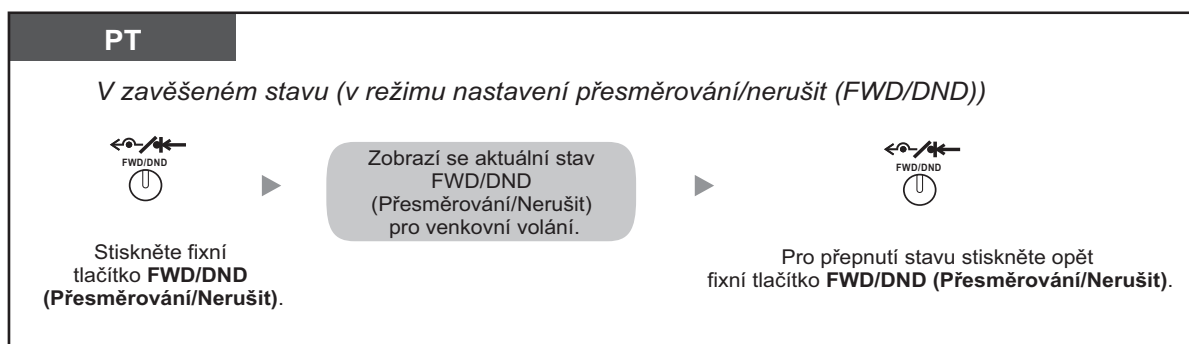

Přepnutí stavu přesměrování/nerušit (FWD/DND) pro vnitřní volání

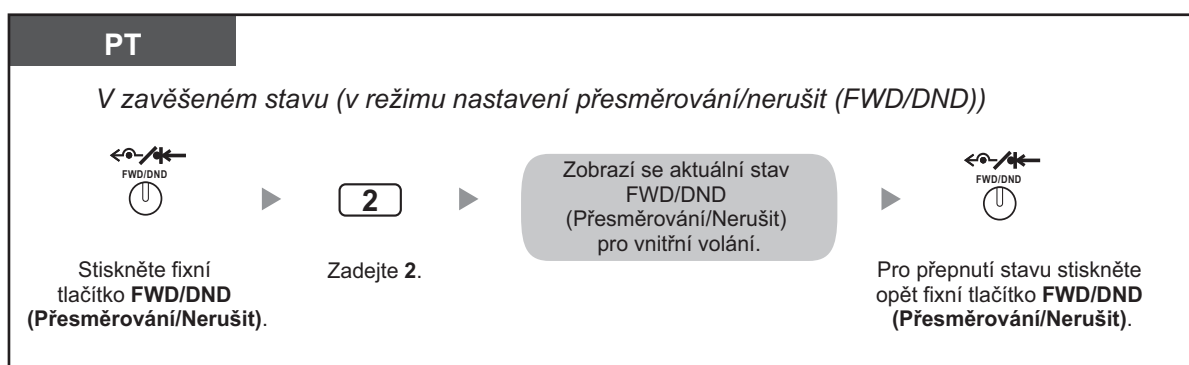



- Po přepnutí stavu FWD/DND (Přesměrování/Nerušit) zůstane zachováno nastavení cílových čísel přesměrování.

Zapnutí a vypnutí funkce FWD/DND (Přesměrování/Nerušit) pro venkovní/vnitřní volání

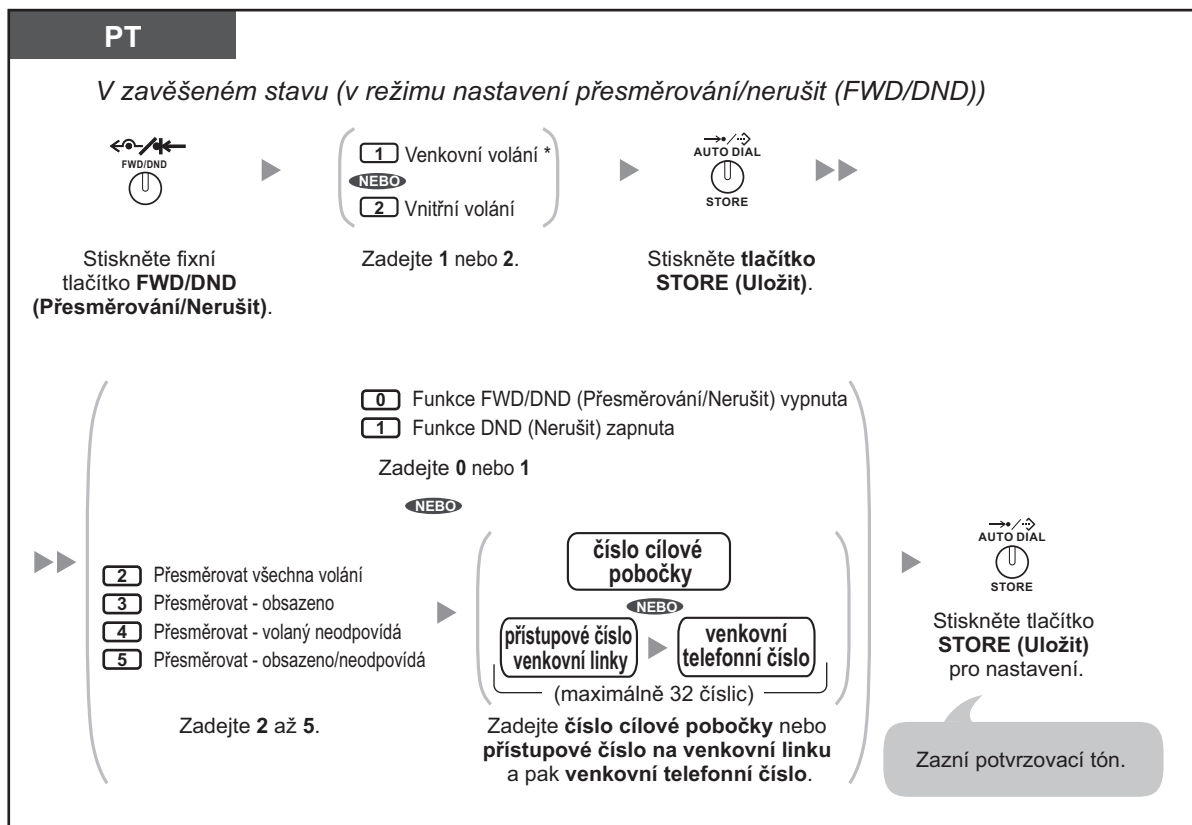

- * Tento krok je možné vynechat.

Nastavení časovače při stavu „No Answer“ (Volaný neodpovídá) a při stavu „Busy/No Answer“ (Obsazeno/volaný neodpovídá)

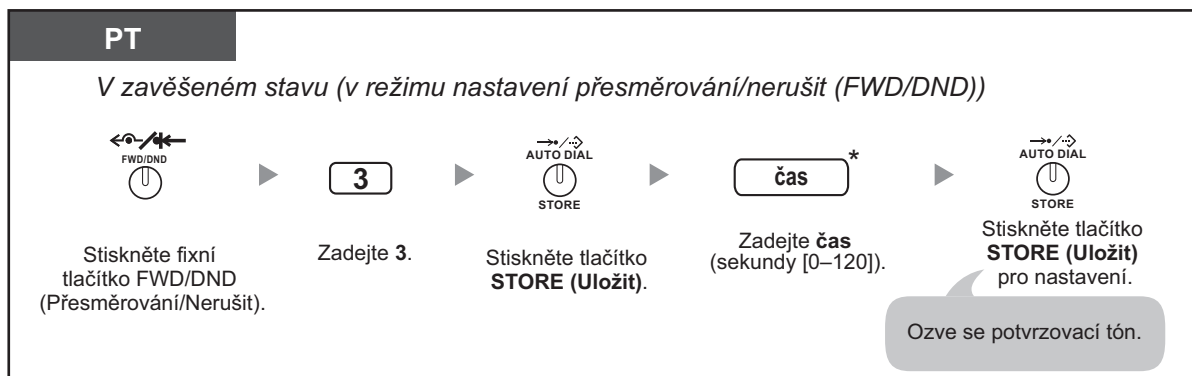



- * Čas můžete zadat jako 1–3 ciferné číslo. 15 sekund se například zadává jako „15” nebo „015”.

Nastavení přeměrování a vnějších cílových čísel pro souběžné vyzvánění vnějších volání ve skupině přidělování příchozích volání ICD

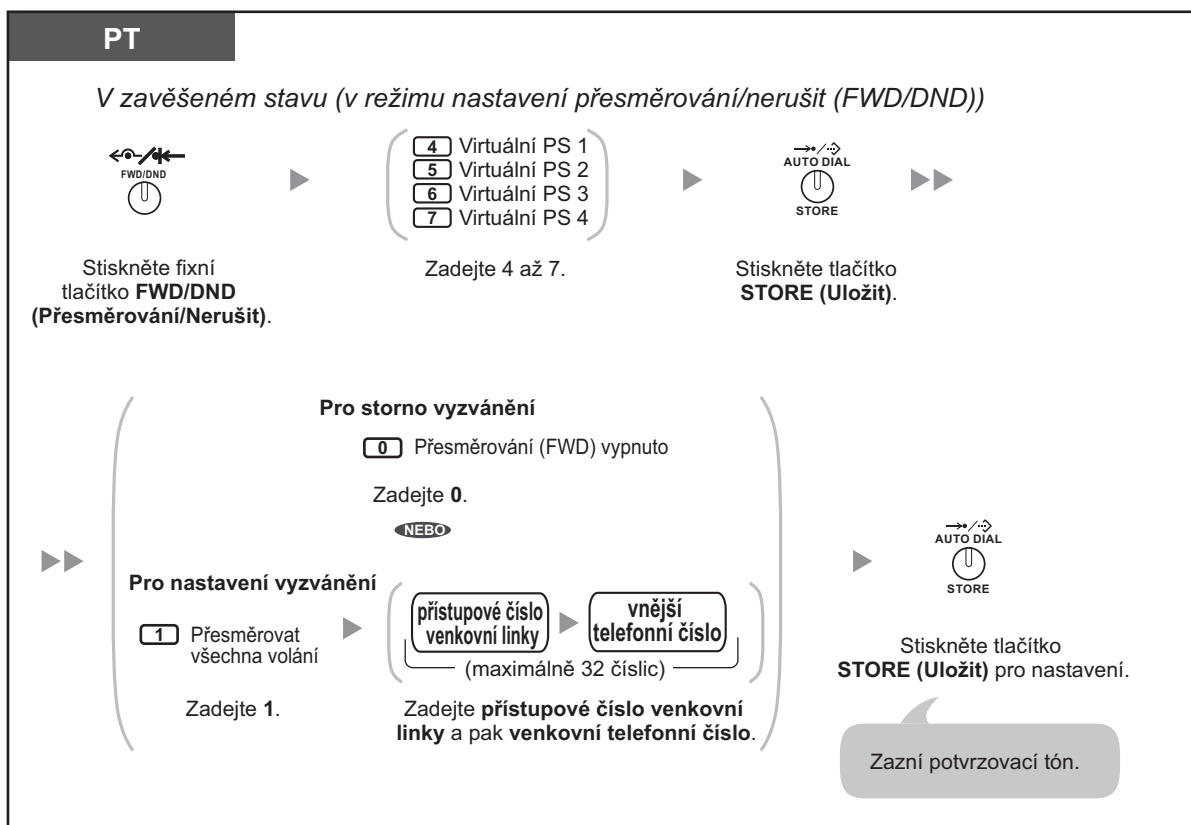

- Jen jedna pobočka přiřazená jako člen 1 v každé skupině ICD může provádět nastavení pro virtuální PS.
- Přeměrování virtuální PS lze zapínat a vypínat zadáním čísla (4–7) této pobočky, a pak stisknutím fixního tlačítka FWD/DND (Přeměrování/Nerušit), místo stisknutí tlačítka AUTO DIAL/STORE (Automatická volba/Uložit).



Nonstop servis TELEFONNÍ ÚSTŘEDNY
volejte dispečink tel. **606 193 950**
PanaTEL® je specialistou na telefonní ústředny,
komunikační systémy Panasonic
www.PanaTEL.cz

◆◆ Přesměrování vašich hovorů pomocí služby ISDN (Call Forwarding [CF]—by ISDN)

Všechny hovory jsou přesměrovány na číslo venkovního účastníka pomocí služby ISDN. Služba ISDN nabízí následující typy přesměrování hovorů.

- Nepodmíněné (**Call Forwarding Unconditional [CFU] - nepodmíněné přesměrování hovoru**)
- Je-li vaše pobočka obsazena (**Call Forwarding Busy [CFB] - přesměrování při stavu obsazeno**)
- Jestliže nepřijímáte volání (**Call Forwarding No Reply [CFNR] - přesměrování při stavu volaný neodpovídá**)

Nastavení

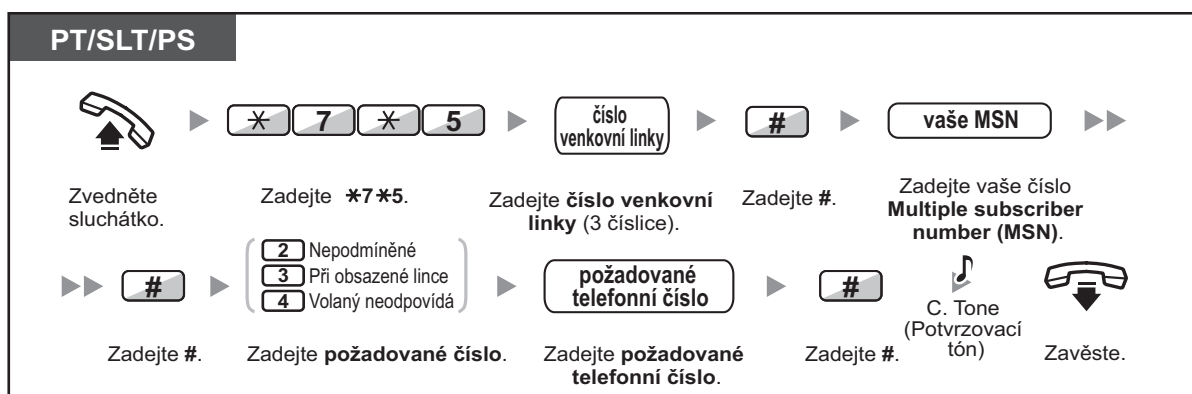

Zrušit

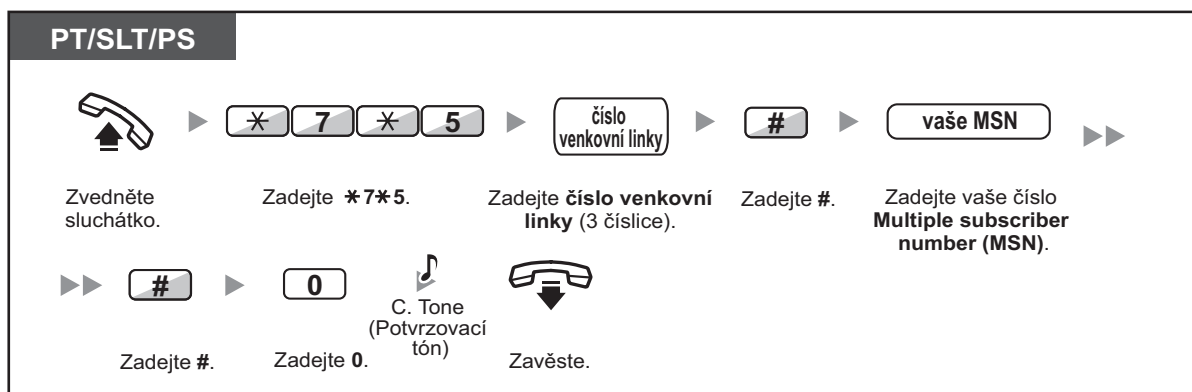

Potvrzení podmínky

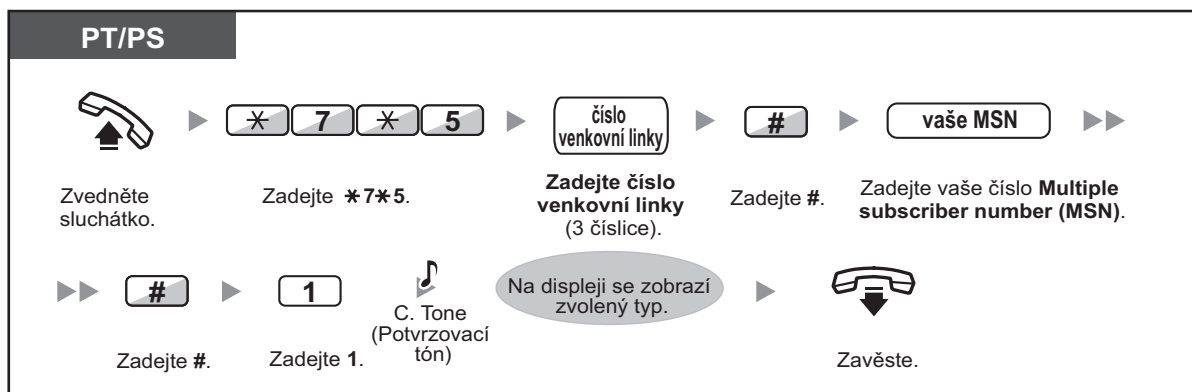

1.6.2 Používání hlasových zpráv (Integrované základní hlasové zprávy (Built-in Simplified Voice Message [SVM]))

Pobočková ústředna může plnit funkci záznamníku.

Vaší pobočce se přiřadí hlasová schránka, kde vám volající budou moci zanechat hlasové zprávy.

Po přepojení do hlasové schránky volající uslyší vaši osobní uvítací zprávu. Namluvit můžete dva různé osobní pozdravy: normální pozdrav a pozdrav pro jednotlivé časové režimy. Svoje pozdravy a zprávy zanechané volajícími si můžete přehrát a vymazat.

- Namluvení standardní uvítací zprávy
- Záznam uvítací zprávy pro jednotlivé časové režimy
- Přesměrování volání do vlastní hlasové schránky
- Zanechání hlasových zpráv
- Vyslechnutí hlasových zpráv volajícími
- Přístup do vaší hlasové schránky z venkovního telefonu
- Přístup do hlasové schránky jiné pobočky z vaší pobočky



- Tato funkce není přístupná na pobočkách SIP.
- Při pokusu o přístup do vaší hlasové schránky se může stát, že uslyšíte obsazovací tón. To nastane tehdy, když se snaží spojit s vaší schránkou příliš mnoho volajících. V takovém případě několik minut počkejte a zkuste to znovu.
- Jestliže obsazená kapacita paměti (včetně uvítací zprávy a hlasových zpráv zanechaných volajícími) pro SVM dosáhne určité hranice, objeví se na displeji upozornění, že je paměť téměř plná a když zvednete sluchátko, ozve se oznamovací tón 3.

Oznamovací tón 3



- **Postup při vstupu do hlasové schránky**
Po zadání čísla funkce SVM (*38) budou při zadání odpovídajících čísel k dispozici tyto operace.

Číslo operace	Operace
0	Vymazat normální uvítací zprávu
1	Nahrát normální uvítací zprávu
2	Přehrát normální uvítací zprávu
3	Vyslechnutí hlasových zpráv volajícími
8	Nahrát uvítací zprávy pro jednotlivé časové režimy
# 6	Zanechat hlasovou zprávu v hlasové schránce jiné pobočky

◆◆ Namluvení standardní uvítací zprávy

Záznam zprávy

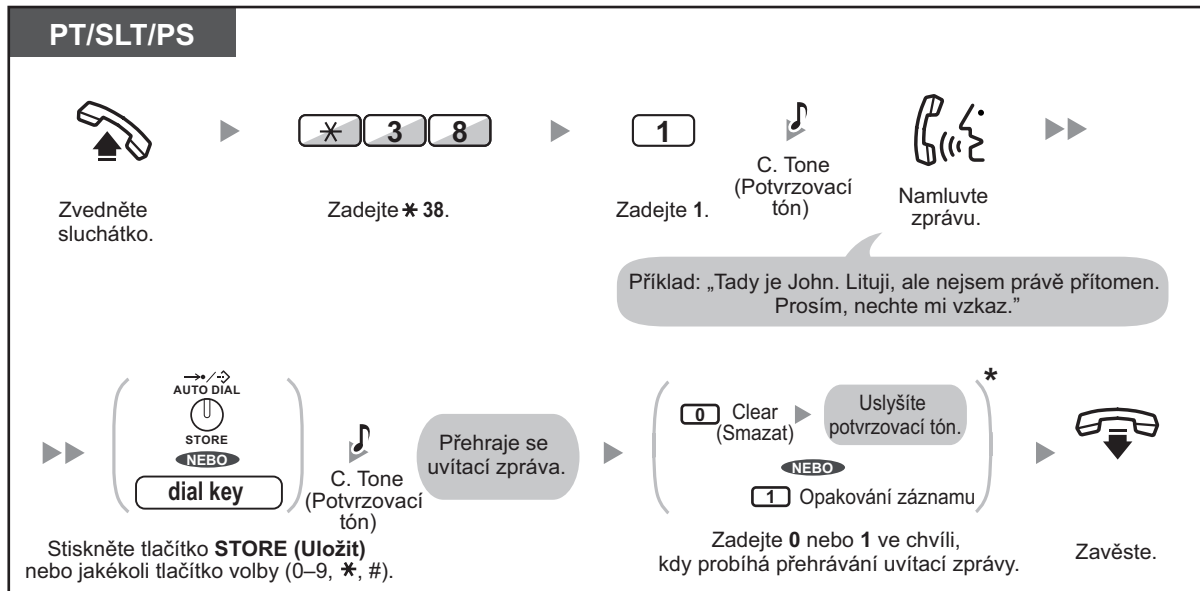

Přehrávání zprávy

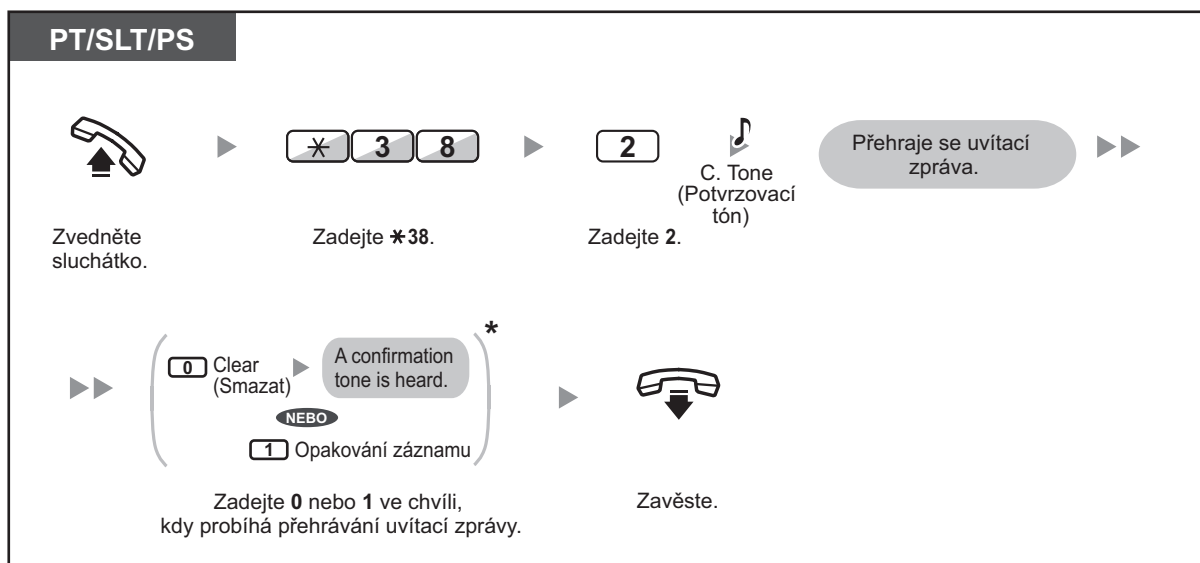

- * Tento krok je možné vynechat.

Pro vymazání

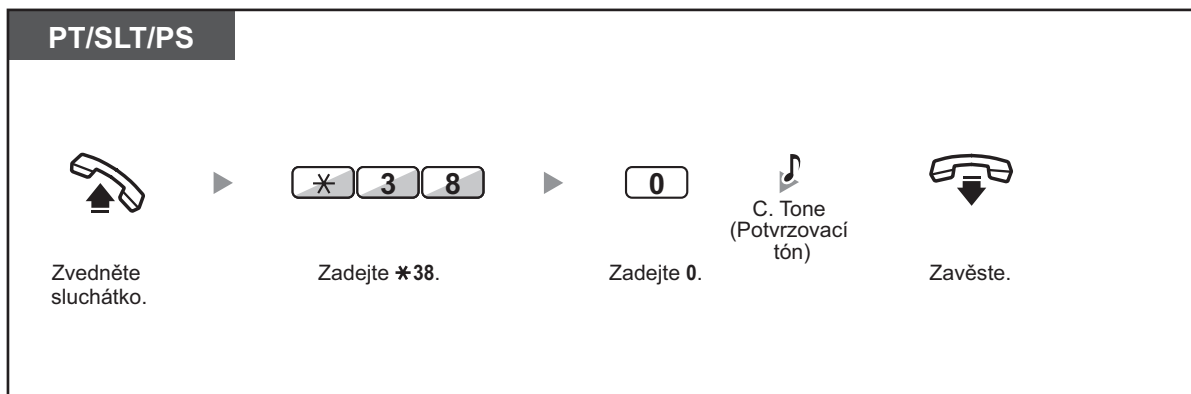

◆◆ Záznam uvítací zprávy pro jednotlivé časové režimy

Kromě normální uvítací zprávy můžete nahrát také samostatné zprávy pro různé časové režimy (den/noc/oběd/přestávka).

Záznam zprávy

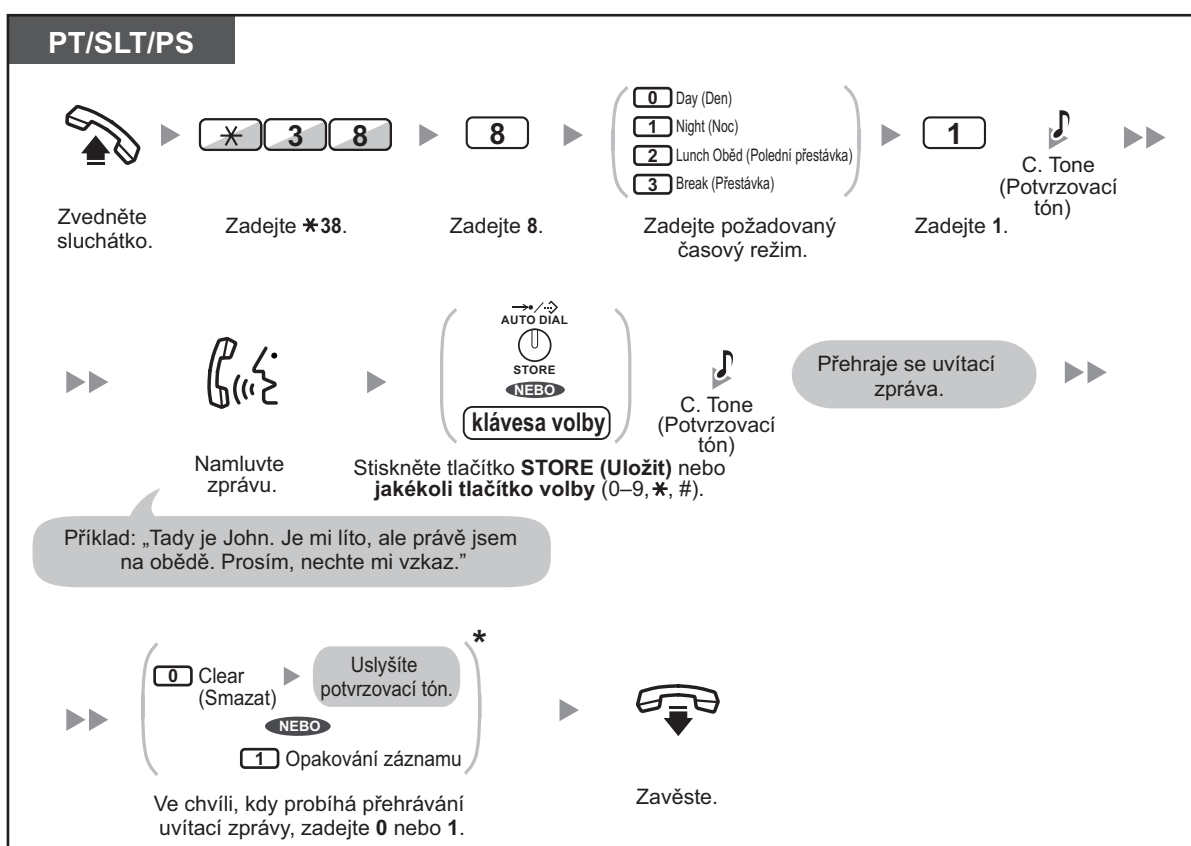

Přehrávání zprávy

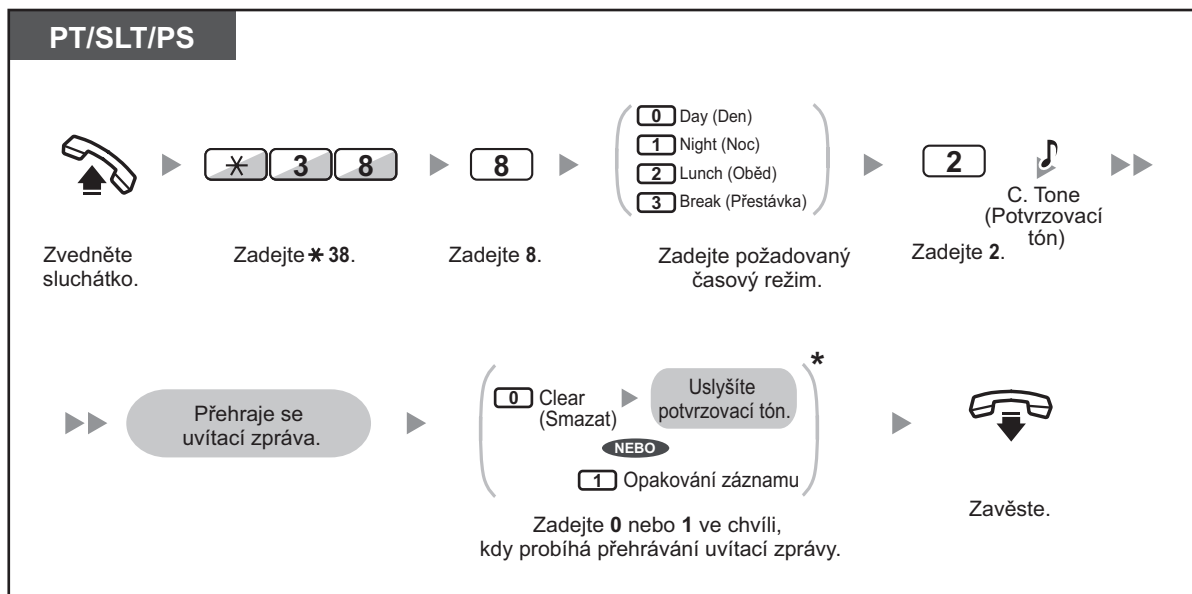

- * Tento krok je možné vynechat.

Pro vymazání

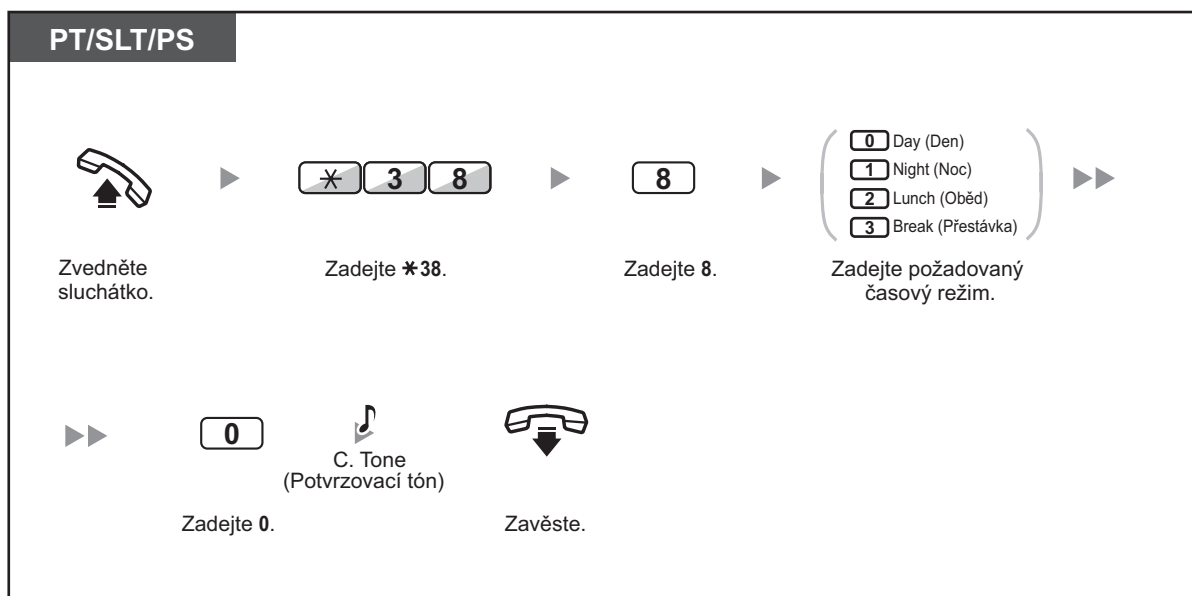

- Pokud byla zaznamenána jak normální uvítací zpráva, tak zpráva pro určitý časový režim, uslyší volající uvítací zprávu příslušného časového režimu. Jestliže však pro některý časový režim zpráva nahrána není, bude místo ní volajícímu přehrána normální uvítací zpráva.

◆◆ Přesměrování volání do vlastní hlasové schránky

Svoje příchozí volání můžete přesměrovat do hlasové schránky, aby vám volající mohli nechat vzkaz, když zrovna nemůžete jejich volání přijmout.

Aktivace/zrušení

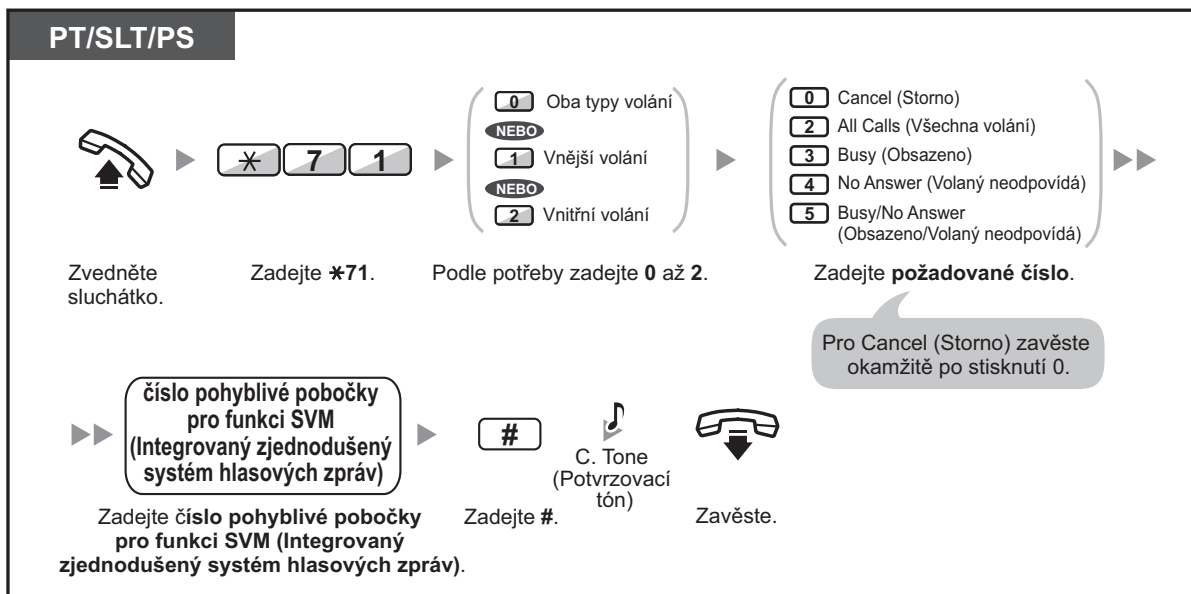

- Výchozí číslo pohyblivé pobočky pro funkci SVM je 591.

◆◆ Zanechání hlasových zpráv

Když volaný uživatel pobočky nemůže váš hovor přijmout a vaše volání jsou přeměrována do hlasové schránky, uslyšíte uvítací zprávu. Poté můžete zanechat pro volanou pobočku hlasovou zprávu. Hlasovou zprávu pro určitou pobočku je též možné zanechat přímo podle následujícího postupu:

Zanechání hlasové zprávy přímo ve schránce na jiné pobočce

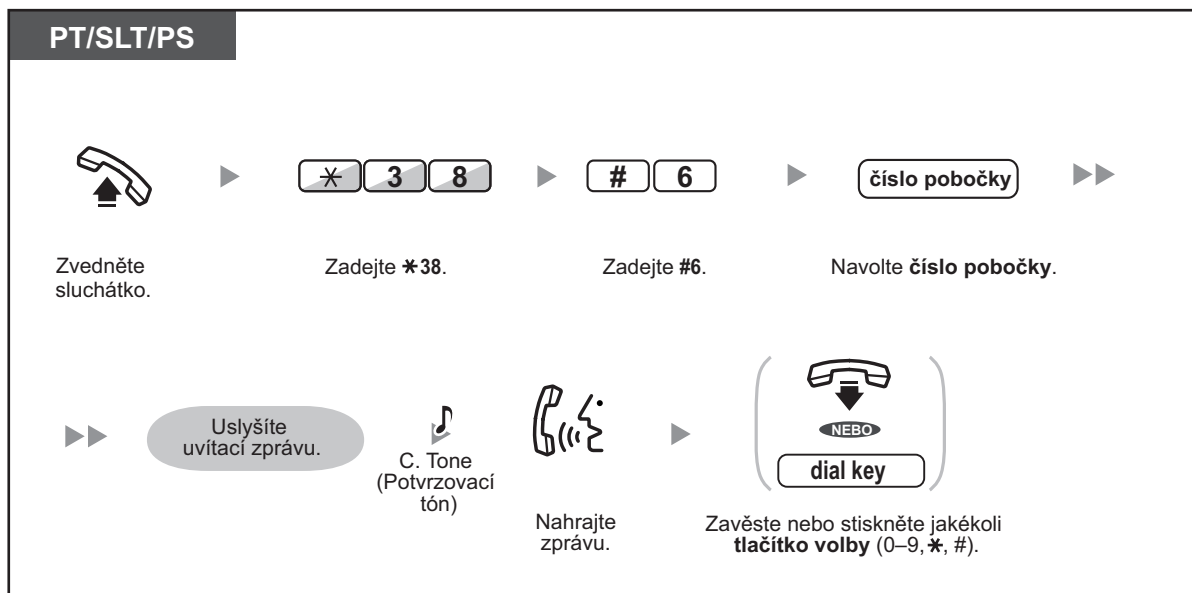

- V následujících případech se záznam hlasové zprávy zastaví, uslyšíte upozorňovací tón a hovor bude ukončen:
 - a. Doba nahrávání hlasové zprávy dosáhla nastaveného limitu (výchozí nastavení: 120 sekund).
 - b. kapacita záznamu funkce SVM dosáhne limitu.



- Během telefonování můžete hovor přeměrovat přímo do hlasové schránky příslušné pobočky tak, že jej na okamžik přidržíte a potom stisknete *38 + #6 + číslo příslušné pobočky. Tím je volajícímu umožněno zanechat zprávu v hlasové schránce příslušné pobočky.



◆◆ Vyslechnutí hlasových zpráv volajícími

Když volající zanechá hlasovou zprávu, v SVM logu se rovněž zaznamená informace o volajícím. Tento SVM log si můžete zobrazit na displeji proprietárního telefonu nebo PS stisknutím tlačítka Message (Zpráva).

Vyslechnutí hlasových zpráv

PT/PS



V zavěšeném stavu

Stiskněte tlačítko **MESSAGE (Zpráva)**, až se zobrazí požadovaný log funkce SVM (Integrovaný zjednodušený systém hlasových zpráv).

Zvedněte sluchátko.

PT/SLT/PS

Zvedněte sluchátko.

Zadejte *38.

Zadejte 3.

PT/SLT/PS

Zvedněte sluchátko.

Stiskněte tlačítko **MESSAGE (Zpráva)** nebo zadejte *702.

Vymazání hlasové zprávy, kterou právě posloucháte

PT/SLT/PS

Při poslechu hlasové zprávy

Zadejte 3.

Stiskněte tlačítko **STORE (Uložit)** nebo zadejte 1 pro potvrzení.



- Během poslechu uložených hlasových zpráv podle některého z dříve popsaných postupů je volbou příslušných čísel k dispozici několik operací. Dostupné jsou následující možnosti:

Číslo operace	Postup
1 / # *	Přehrání hlasové zprávy od začátku
2	Poslech následující hlasové zprávy
3	Smazání hlasové zprávy (Stiskněte tlačítko AUTO DIAL/STORE (Automatická volba/Uložit) nebo zadejte 1 pro potvrzení.)
4	Zavolat účastníkovi, který zanechal hlasovou zprávu
5	Poslech předcházející hlasové zprávy
# 6	Zanechat přímo zprávu v hlasové schránce jiné pobočky. (Volte číslo požadované pobočky.)
# 8	Přehrát uvítací zprávu a nahrát hlasovou zprávu do vlastní hlasové schránky
# 9	Ukončit hovor

- Kromě údaje o volajícím se po zanechání zprávy v hlasové schránce zapíšu do SVM logu následující informace:
 - Jméno volajícího
 - Telefonní číslo volajícího
 - Čas pořízení záznamu
 - Stav hlasové zprávy
 - „New” (Nová) se zobrazuje u zprávy, která ještě nebyla přehrána.
 - „Old” (Stará) se zobrazuje u zprávy, která již byla přehrána.

Informace zobrazované displejem se mohou lišit podle množství přijatých údajů a typu používaného telefonu. Výše popsané údaje uvidí pouze uživatelé proprietárních telefonů s 6řádkovým displejem.

- Pomocí identifikačního kódu PIN můžete SVM log uzamknout, aby jeho obsah neviděli ostatní uživatelé a nemohli si přehrávat vaše zprávy (tzv. Display Lock). Viz část "3.1.2 Nastavení režimu programování".
- Je-li váš telefon opatřen tlačítkem „Zpráva pro jinou pobočku”, můžete se připojit do schránky jiné pobočky a vyslechnout si hlasové zprávy této pobočky.
- Přejde-li do vaší schránky nová hlasová zpráva, uslyšíte po zvednutí sluchátka oznamovací tón 4. Je-li telefon vybaven tlačítkem Message (Zpráva) nebo indikátorem Message/Ringer (Zpráva), příslušné tlačítko nebo indikátor se po příchodu nové zprávy rozsvítí.

Oznamovací tón 4



Poslech hlasové zprávy, pokud máte zamčený displej

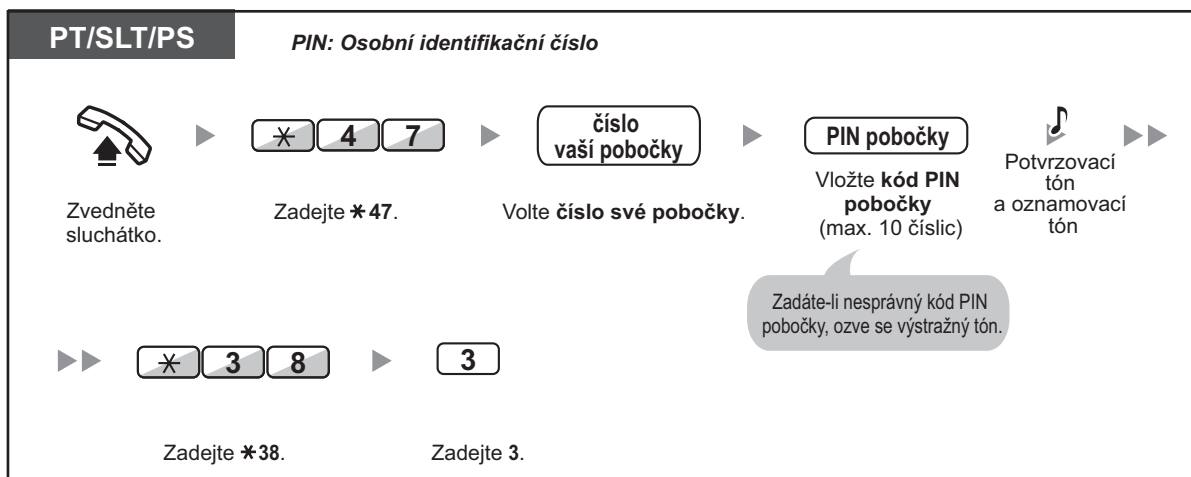

- Když stisknete tlačítko Message (Zpráva) při zavěšeném sluchátku, abyste si vyslechli vzkazy, zámek displeje se dočasně vyřadí.

Vymazání hlasových zpráv z SVM logu

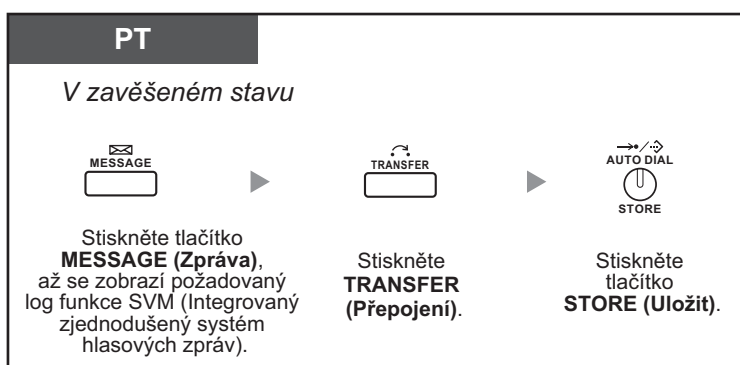

◆◆ Přístup do vaší hlasové schránky z venkovního telefonu

Do své hlasové schránky můžete vstoupit a provádět v ní všechny operace funkce SVM prostřednictvím venkovní linky stejně, jako byste seděli u své pobočky.

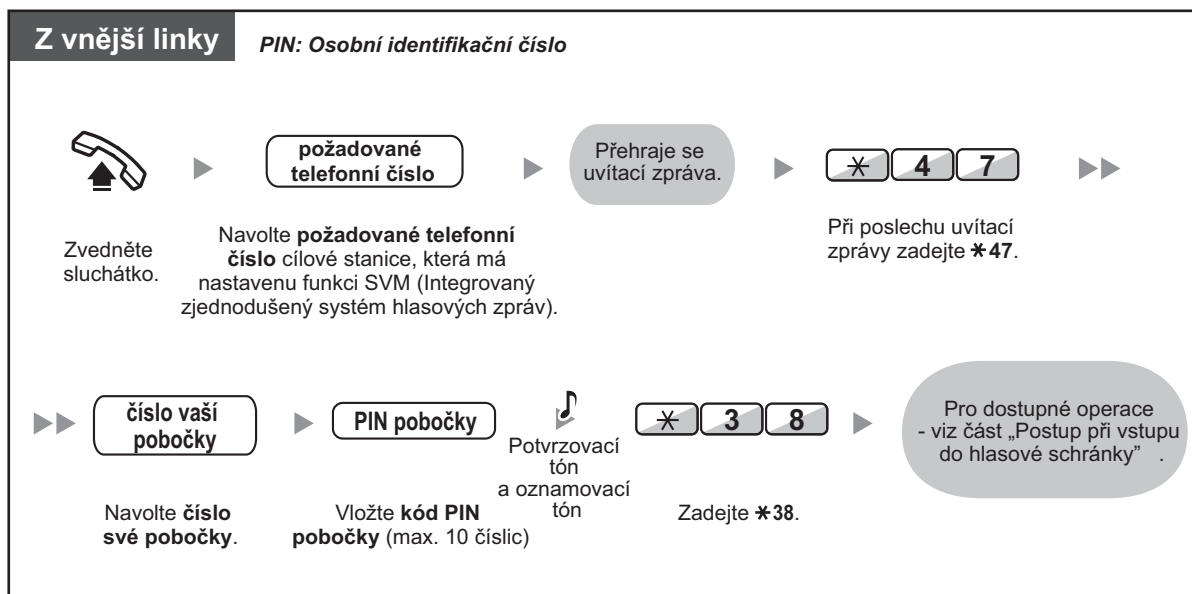

- Když uslyšíte odkazovací tón při pokusu zanechat vzkaz přímo ve hlasové schránce jiné pobočky, znamená to, že je tato schránka nedostupná. Po stisknutí tlačítka * můžete zadat číslo jiné pobočky.
- Pokud přistupujete do své hlasové schránky přes venkovní linku, nebudete mít možnost zavolat účastníkovi, který vzkaz zanechal, pouhým stisknutím tlačítka 4 při poslechu vzkazu.

Poslech hlasových zpráv zanechaných v hlasové schránce jiné pobočky

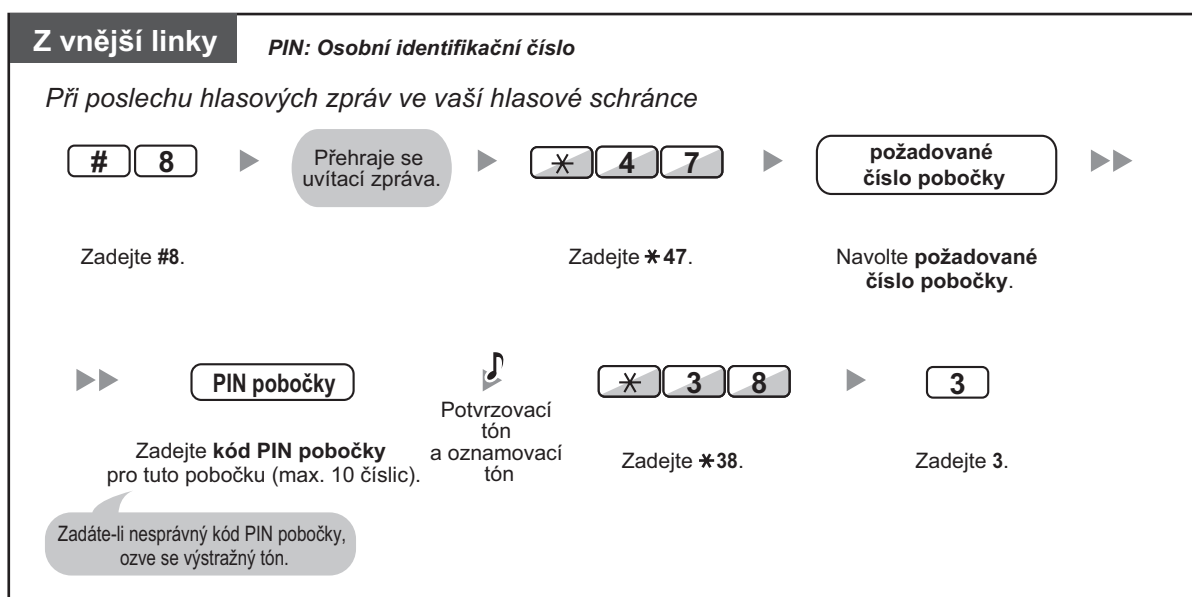

◆◆ Přístup do hlasové schránky jiné pobočky z vaší pobočky

Můžete vstoupit do hlasové schránky jiné pobočky (např. abyste do ní nahráli uvítací zprávu) pomocí následujících kroků:

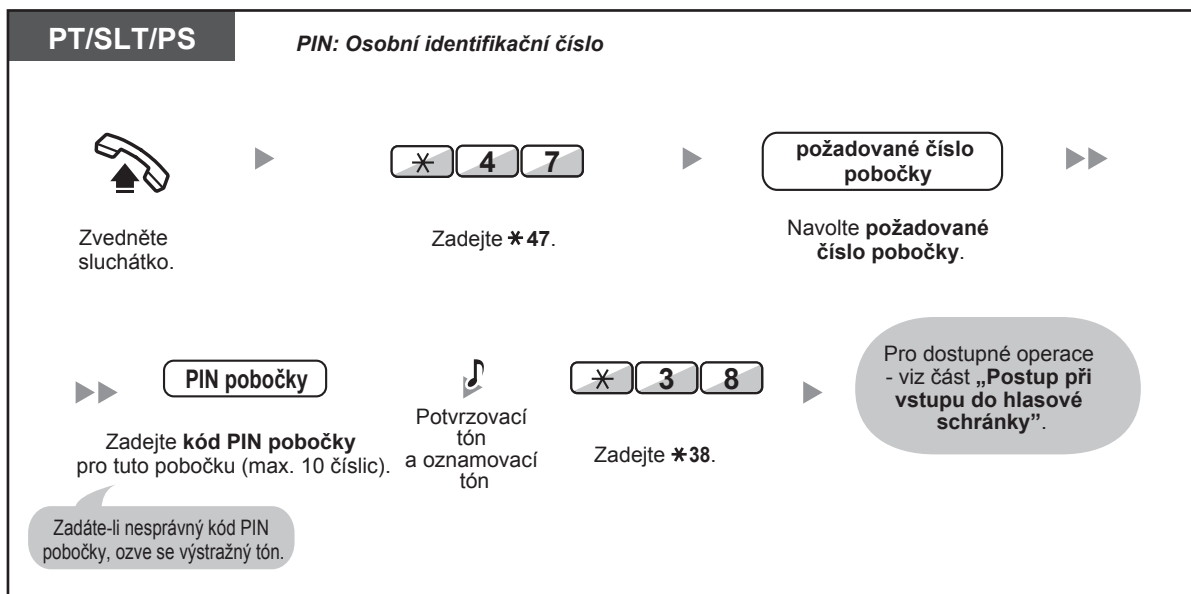

Nonstop servis TELEFONNÍ ÚSTŘEDNY
volejte dispečink tel. **606 193 950**
PanaTEL® je specialistou na telefonní ústředny,
komunikační systémy Panasonic
www.PanaTEL.cz

1.6.3 Zobrazení zprávy o nepřítomnosti na displeji telefonu volajícího (Absent Message)

Používáte-li proprietární telefon Panasonic s displejem, můžete zjistit důvod, proč volaný nepřijímá hovor. K dispozici je osm přednastavených zpráv a jedna osobní zpráva (max. 16 znaků). Vybraná zpráva se zobrazí na telefonu volajícího.

Číslo zprávy	Zpráva (Příklad)
1	Will Return Soon (Vrátím se brzy)
2	Gone Home (Jsem doma)
3	At Ext (Na pobočce) %%% (Číslo pobočky)
4	Back at (Budu zpět) %:%% (Hodin:Minut)
5	Out until (Nebudu přítomen do) %/%% (Měsíc/Den)
6	In a Meeting (Mám poradu)
7	
8	
9	Zpráva přiřazená pro každou pobočku. (Osobní zpráva o nepřítomnosti)

Nastavení

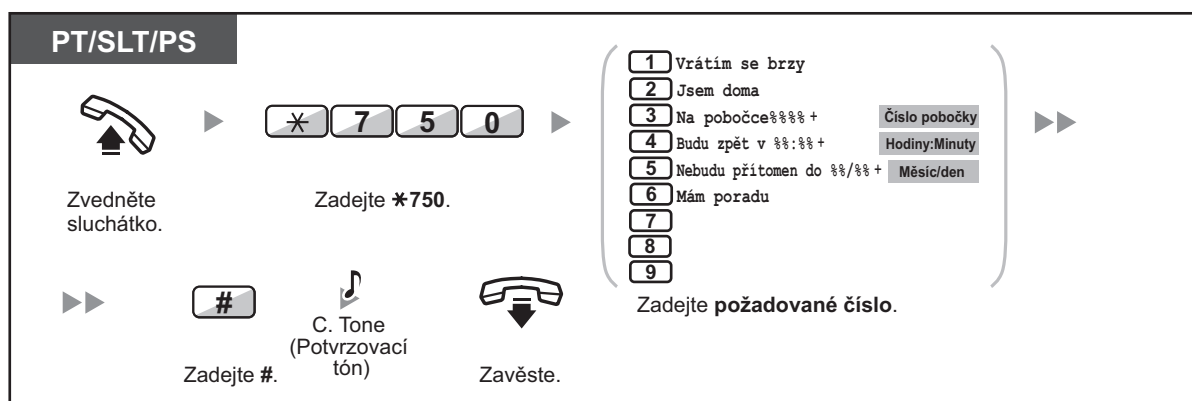

Zrušit

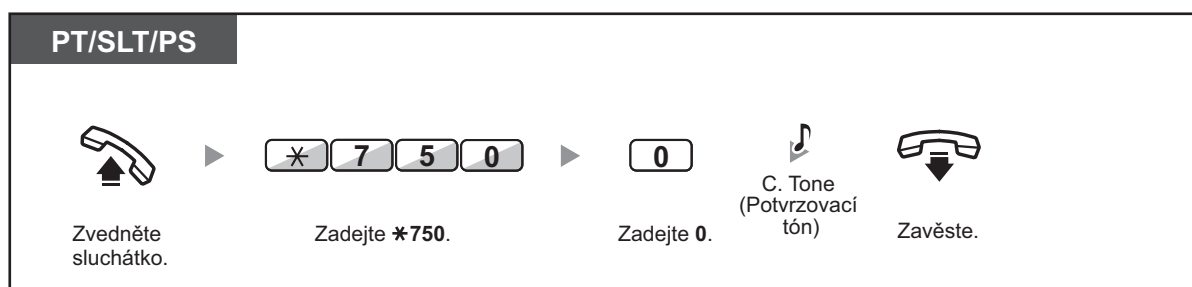



- Do pozic "%" případně zadejte nové číslice. Je třeba, abyste zadali správný počet znaků reprezentovaných „%“ pomocí číslic 0 až 9 nebo *.
- Předem naprogramované zprávy lze v nastavení systému upravit.
- Vytvoření vaší osobní zprávy (zprávy číslo 9), viz část "3.1.2 Nastavení režimu programování".

1.6.4 Zajištění telefonu proti neoprávněnému použití (zámek pobočky)

Svoji pobočku můžete uzamknout, aby z ní ostatní uživatelé nemohli neoprávněně telefonovat. Funkce se někdy také označuje jako Electronic Station Lockout.

Zablokování

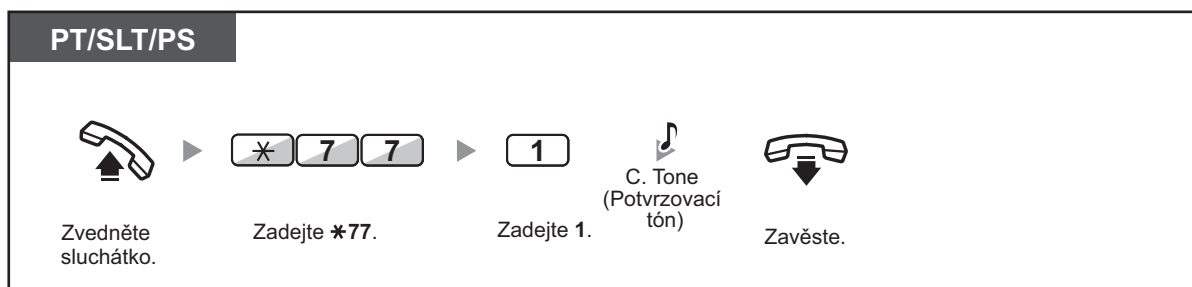

Odblokování

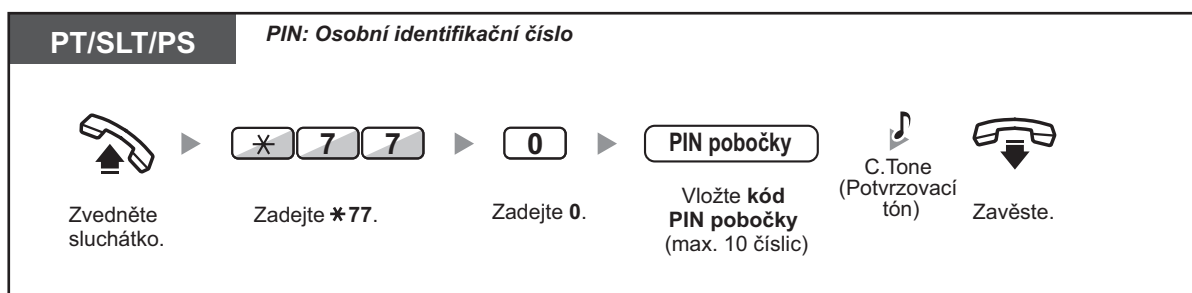

- **Když zapomenete kód PIN pobočky nebo nemůžete pobočku odblokovat**, obraťte se na správce ústředny. Správce může kód PIN vaší pobočky vymazat. Potom si budete moci zvolit a nastavit nový kód PIN a jeho zadáním pobočku odemknout.
- Pokud je pobočka pomocí této funkce uzamčena, nemůže využívat následující funkce:
 - Volat na venkovní linky
 - Změnit cíl přesměrování volání
- Dokud si nenastavíte kód PIN pobočky, nebudete moci využívat zámek pobočky.

Venkovní volání během aktivace zámku pobočky

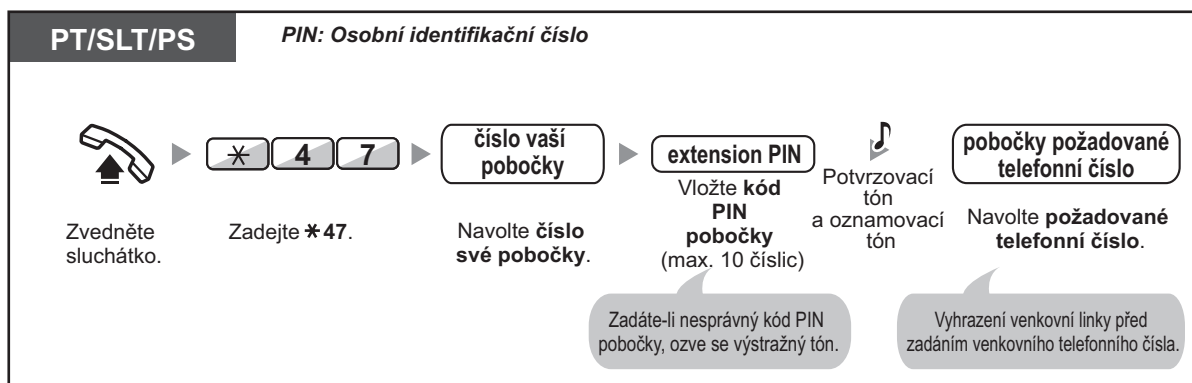



- Po skončení hovoru se automaticky obnoví zámek pobočky (Extension Dial Lock).

1.7 Odeslání/Příjem upozornění

1.7.1 Upozornění prostřednictvím výzvy

- Skupinová výzva
- Oznámení prostřednictvím výzvy a následné přepojení hovoru

◆◆ Skupinová výzva

Pro předem nastavenou skupinu můžete odeslat hlasitou zprávu na proprietární telefony, externí reproduktory nebo oboje.

Výzva

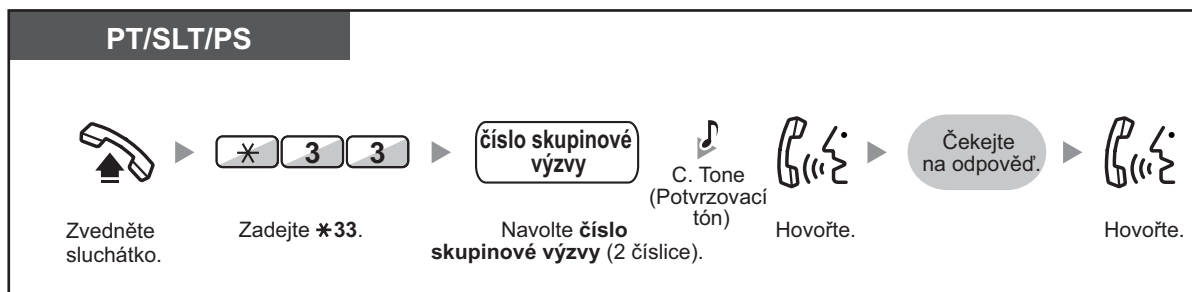

- Pokud ve skupině, již hodláte poslat hlasité oznámení, právě funkce oznamování probíhá, uslyšíte tón obsazeno.

◆◆ Oznámení prostřednictvím výzvy a následné přepojení hovoru

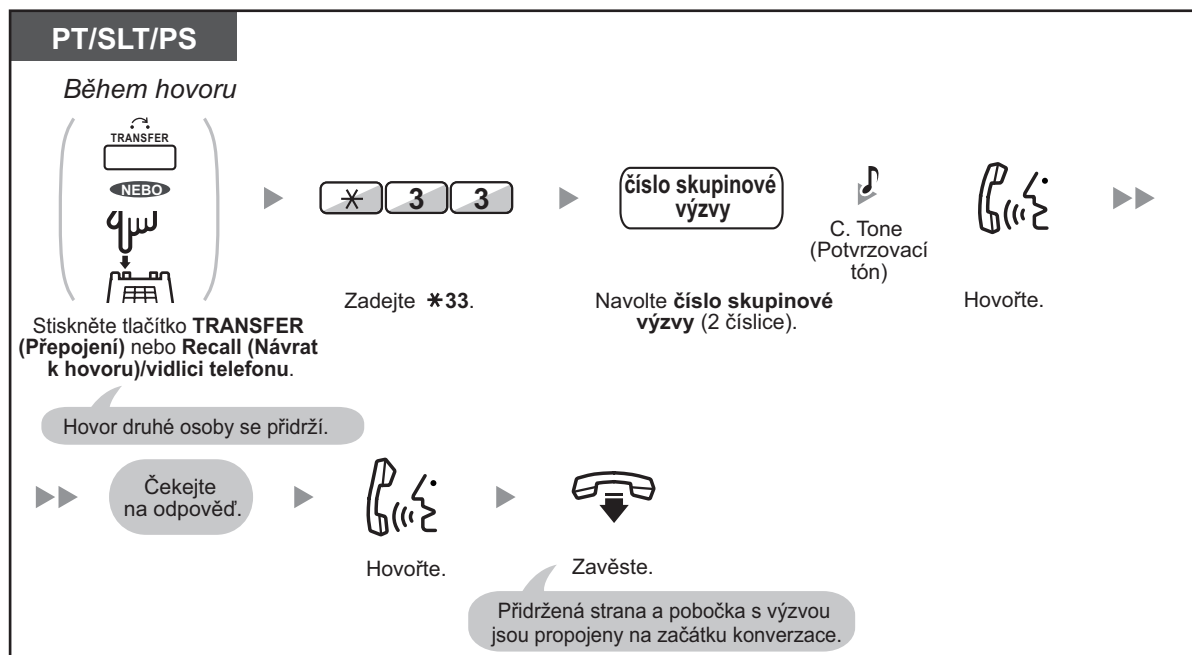



- Po zavěšení může volající, jehož hovor byl přidržen, hovořit s uživatelem, který výzvu přijme.

1.7.2 Povolení/zákaz upozornění prostřednictvím výzvy

Přijetí

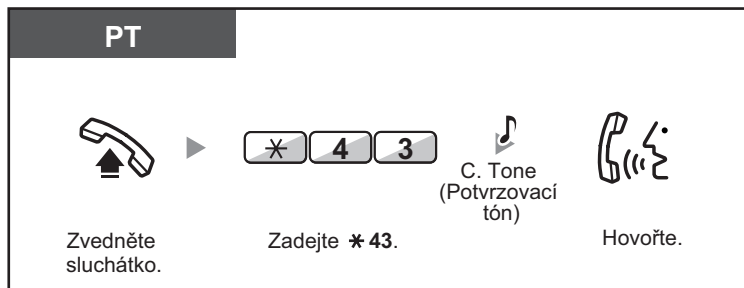

Povolit/odmítnout výzvu (paging)

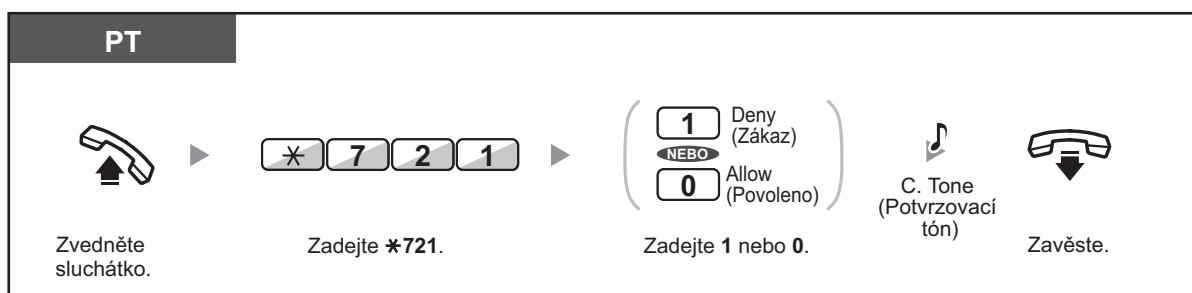

- Následuje seznam poboček, které nemohou přijímat výzvu (paging):
 - Přenosné stanice
 - Jednolinkové telefony
 - Proprietární telefony, které vyzvánějí nebo jsou obsazeny
 - Proprietární telefony v režimu Paging Deny (výzva odmítnuta)
 - Proprietární telefon v režimu DND (Nerušit)
- Pro uživatele některých IP proprietárních telefonů je nutný zásah do nastavení systému, aby mohli přijímat oznámení.
- I když oznámení nebylo určeno pro vaši pobočku, přesto je můžete přijmout, pokud jste členem skupiny pro výzvu.

1.7.3 Odeslání upozornění a konverzace (Oběžníkové vysílání - Broadcasting)

Členům vybrané skupiny můžete zavolat a předat jim hlasové oznámení. S volanými účastníky také můžete sestavit konferenční hovor. Konverzaci uslyší ostatní volaní účastníci. Oznámení si mohou účastníci vyslechnout po zvednutí sluchátka. Vysláním upozorňovacího tónu mohou požádat o zařazení do konference.

Oznámení oběžníkovým vysíláním (Broadcasting)/příjem oběžníkovým vysíláním

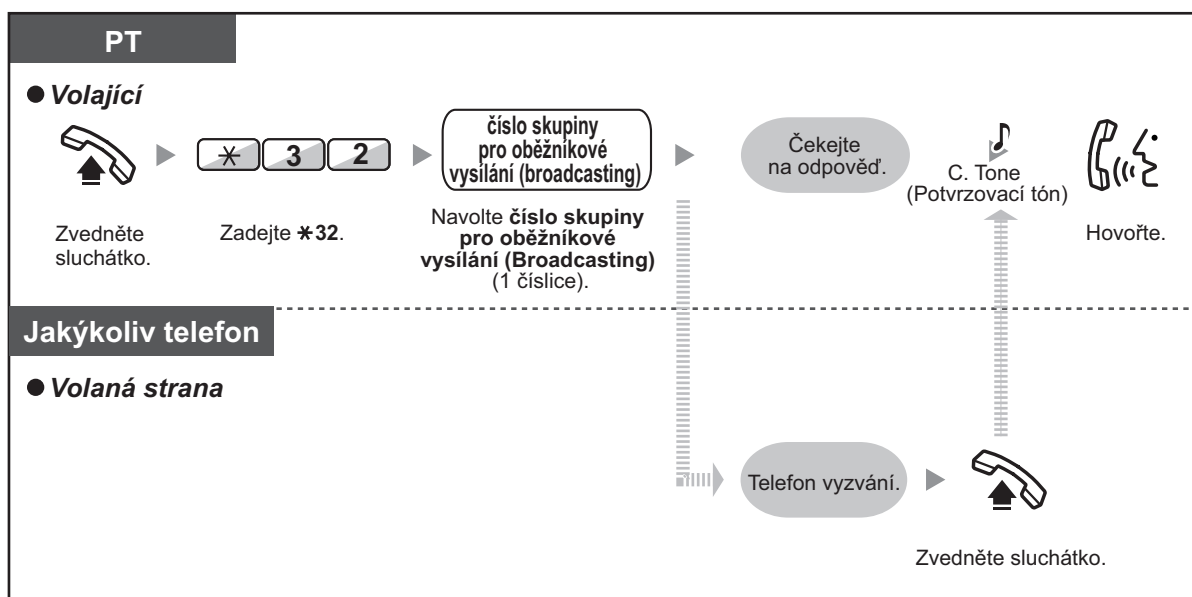

◆ Volající

Hovor s vybraným uživatelem

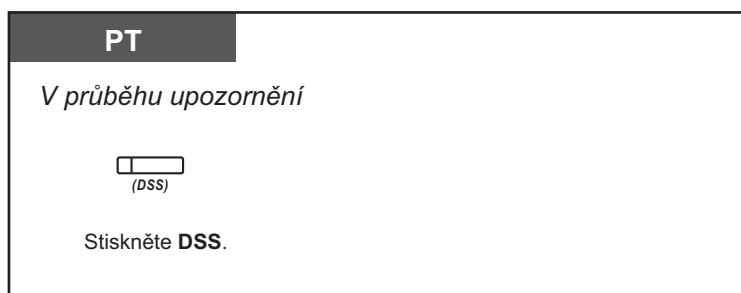

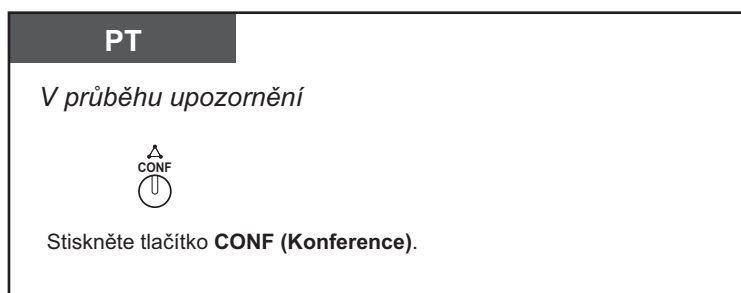

Hovor s účastníkem ve skupině v předem nastaveném pořadí



Ukončit hovor s vybraným uživatelem

PT

Během hovoru

- **Ukončit hovor s vybraným účastníkem**

(DSS)
Stiskněte **DSS**.
- **Ukončení hovoru s účastníkem, který se připojil ke konferenci jako poslední**

Stiskněte **TRANSFER** (Přepojení).
- **Pro odpojení účastníka, který se připojil do konference jako poslední na základě oběžníkového vysílání**

Stiskněte tlačítko **FLASH/RECALL** (Ukončit/Návrat k hovoru).

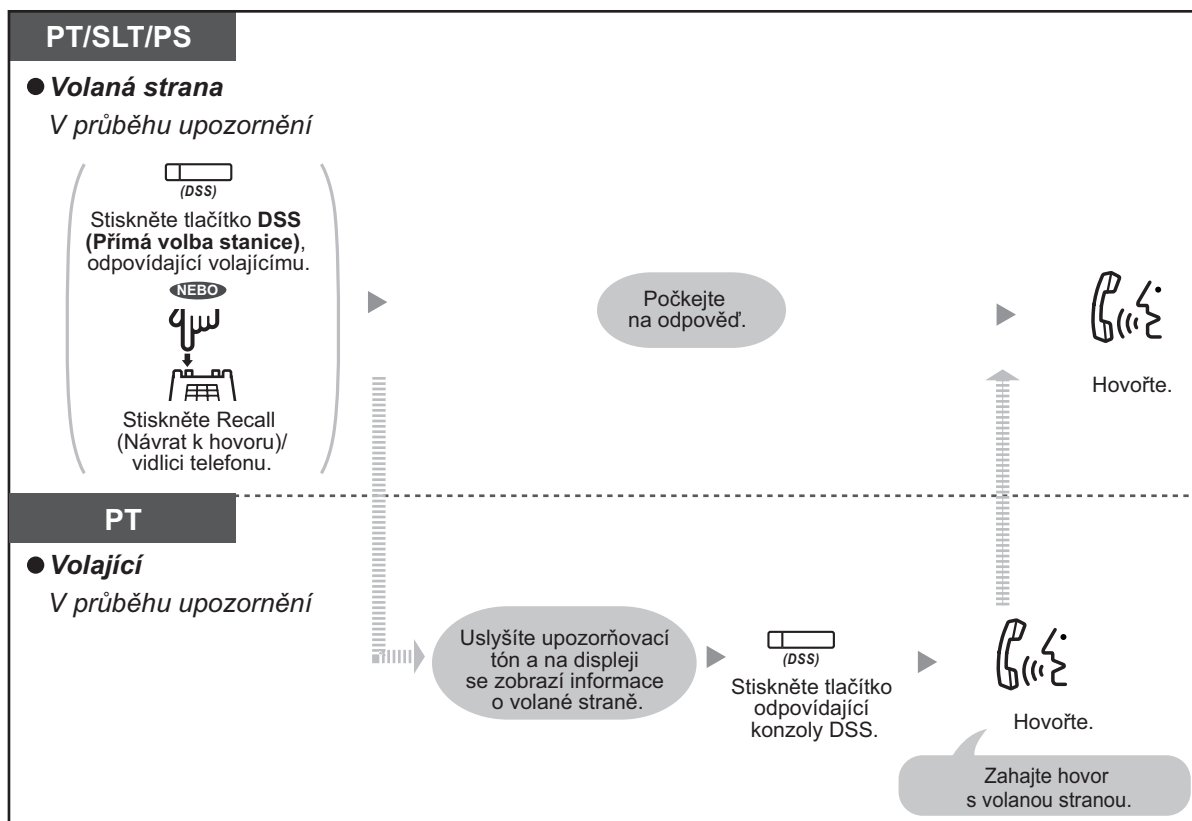

- Tlačítko **FLASH/RECALL** (Ukončit/Návrat k hovoru) musí být v tomto případě přeprnuté do režimu Flash/Recall prostřednictvím systémového programování.

◆ Volaná pobočka

Odeslání upozorňovacího tónu volajícímu a připojení do konference



- Konferenční hovor může mít nejvýše 4 členy (včetně volajícího).



1.8 Nastavení telefonu podle vašich požadavků

1.8.1 Nastavení budíku (připomínač, Timed Reminder)

Chcete-li, aby vás telefon upozorňoval na schůzky apod., můžete použít funkci budíku. Upozornění může být jednorázové nebo každodenní (dokud nebude zrušeno) v nastavenou dobu. Když po upozornění budíkem zvednete sluchátko, ozve se speciální oznamovací tón nebo předem nahraná zpráva.

Nastavení

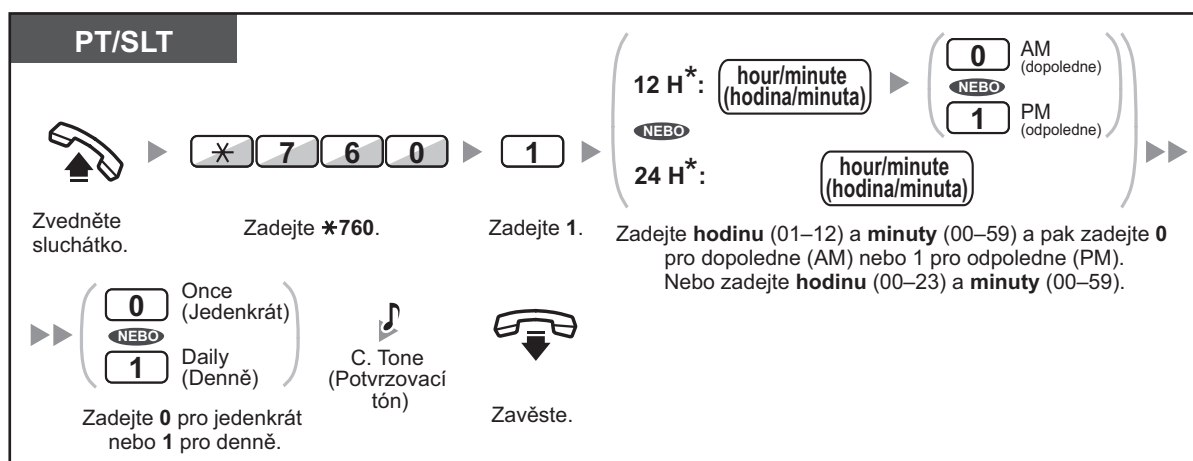

- * Čas zadávejte ve formátu nastaveném v pobočkové ústředně (12hodinovém nebo 24hodinovém).

Zrušit

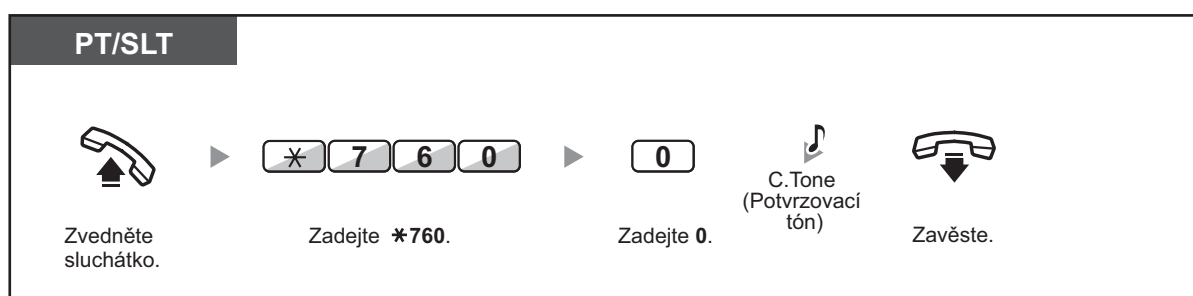

Zastavení nebo přijetí zpětného vyzvánění



Kontrola

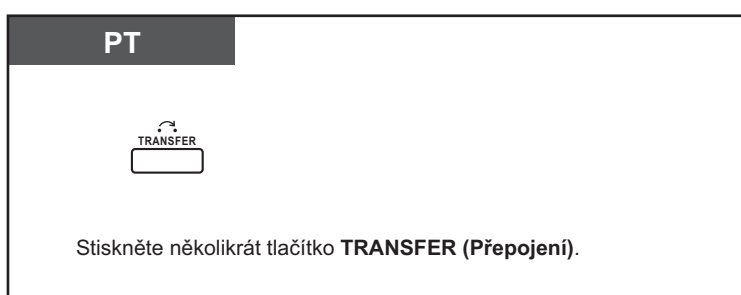

- Upozornění budíkem můžete také potvrdit softwarovým tlačítkem.
- Budík vyzvání předem nastavený počet sekund.
- **Když přijímáte příchozí volání v průběhu zpětného vyzvánění**, vyzvánění začne po skončení zpětného zvonění.
- **Budete-li hovořit v době, na kterou je budík nastaven**, vyzvánění začne až po ukončení hovoru.

1.8.2 Odmítnutí příchozích volání (Nerušit, Do Not Disturb [DND])

- Funkce DND (Nerušit)
- Přepnutí stavu FWD/DND (Přesměrování/Nerušit) pomocí pevného tlačítka FWD/DND

◆◆ Funkce DND (Nerušit)

Vyzvánění příchozích volání můžete na svém telefonu zakázat. To může být užitečné, pokud máte právě poradu nebo jste jinak zaneprázdněni.

Aktivace/zrušení

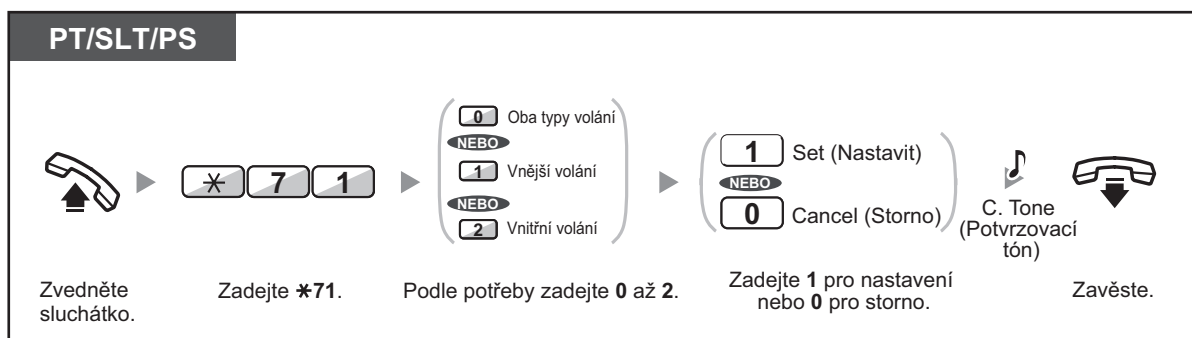

- Používáte-li proprietární telefon, můžete funkci DND (Nerušit) zapnout nebo zrušit stisknutím tlačítka FWD/DND (Přesměrování/Nerušit) (fixní tlačítko místo *,710”.



- O aktuálním nastavení informuje indikátor tlačítka FWD/DND (Přesměrování/Nerušit):
Nesvíí: Obě funkce jsou vypnuty.
Svíí červeně: Přesměrování (FWD)
Bliká pomalu červeně: Režim DND (Nerušit)
- Systém pracuje ve dvou režimech: (1) Přepínání FWD/DND (Přesměrování/Nerušit) a (2) pevné nastavení FWD/DND. Podrobnější informace vám poskytne správce systému.

(1) V režimu přepínání FWD/DND (Přesměrování/Nerušit):

Stisknutím tlačítka FWD/DND (Přesměrování/Nerušit) (tlačítko s pevně přiřazenou funkcí) ve stavu volné linky se spustí přepínání:



(2) V režimu nastavení FWD/DND (Přesměrování/Nerušit):

Stisknutím tlačítka FWD/DND (Přesměrování/Nerušit) (fixní tlačítko) ve stavu volné linky můžete přepnout stav FWD/DND a nastavit cíl přesměrování (viz část "Přepnutí stavu FWD/DND (Přesměrování/Nerušit) pomocí pevného tlačítka FWD/DND").

Poznámka

Programovatelné tlačítko FWD/DND (Přesměrování/Nerušit) je vždy v režimu přepínání: jeho režim není možné měnit.

- Je-li funkce DND (Nerušit) zapnutá, volající uslyší ve sluchátku tón DND.
- Je-li tato funkce nastavená, přesměrování hovorů (FWD) nefunguje.
- Pobočky s příslušným oprávněním mohou tuto funkci obejít a volat i na pobočku se zapnutou funkcí DND (Nerušit).
- Na pobočce SIP funkci DND (Nerušit) nelze nastavit ani zrušit. Funkci je však možné nastavit při programování systému.
- Když pomocí tlačítka SDN voláte na PDN pobočku se zapnutou funkcí DND (Nerušit), bude tato funkce dočasně vypnuta.
- Je-li nastaveno zpracování vnitřních volání jinak než venkovních (zapnutí/vypnutí DND), doporučujeme naprogramovat zvlášť tlačítko FWD/DND (Přesměrování/Nerušit) — pro venkovní volání a tlačítko FWD/DND—pro vnitřní volání, protože:
 - a. indikátory tlačítek FWD/DND (Přesměrování/Nerušit) —pro oba typy volání (včetně pevného tlačítka FWD/DND) signalizují nastavení pro venkovní nebo vnitřní volání, ale ne pro oba typy současně.

Poznámka

Symbol DND na displeji informuje pouze o nastavení pro venkovní volání.

- b. stisknutím tlačítka FWD/DND (Přesměrování/Nerušit) —pro oba typy volání (včetně pevného tlačítka FWD/DND) se nezmění režim funkce FWD nebo DND (Nerušit) pro vnitřní a venkovní volání zvlášť.



Přizpůsobení telefonu

- 3.1.3 Přizpůsobení funkcí tlačítek
Vytvořte nebo upravte tlačítka FWD/DND (Přesměrování/Nerušit) (Oba typy volání, venkovní volání, vnitřní volání).

◆◆ Přepnutí stavu FWD/DND (Přesměrování/Nerušit) pomocí pevného tlačítka FWD/DND

Pomocí systémového telefonu (PT) lze snadno přepínat stav FWD/DND (Přesměrování/Nerušit) pro venkovní/vnitřní volání bez nutnosti rušit dříve nastavené cílové číslo přesměrování.



Přepnutí stavu přesměrování/nerušit (FWD/DND) pro venkovní volání

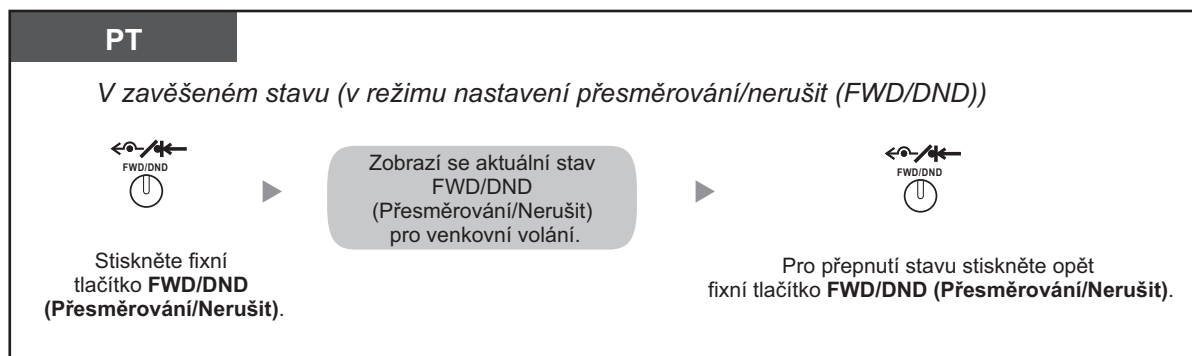

Přepnutí stavu přesměrování/nerušit (FWD/DND) pro vnitřní volání

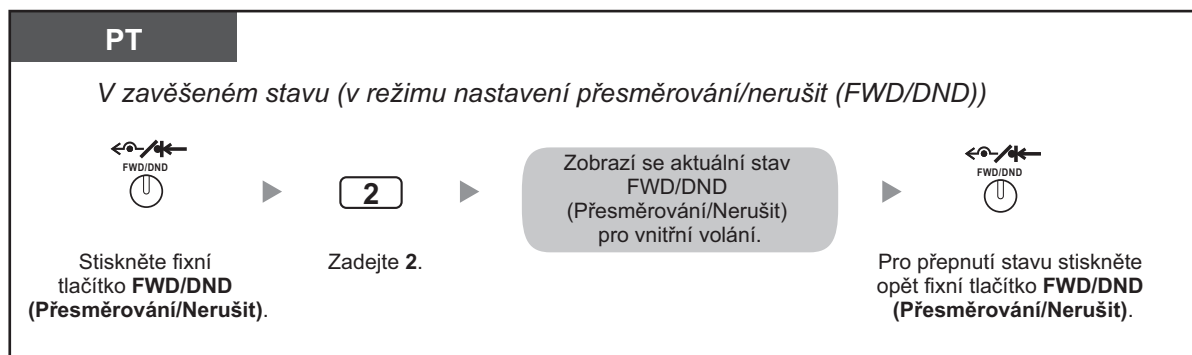

Zapnutí a vypnutí funkce FWD/DND (Přesměrování/Neružit) pro venkovní/vnitřní volání

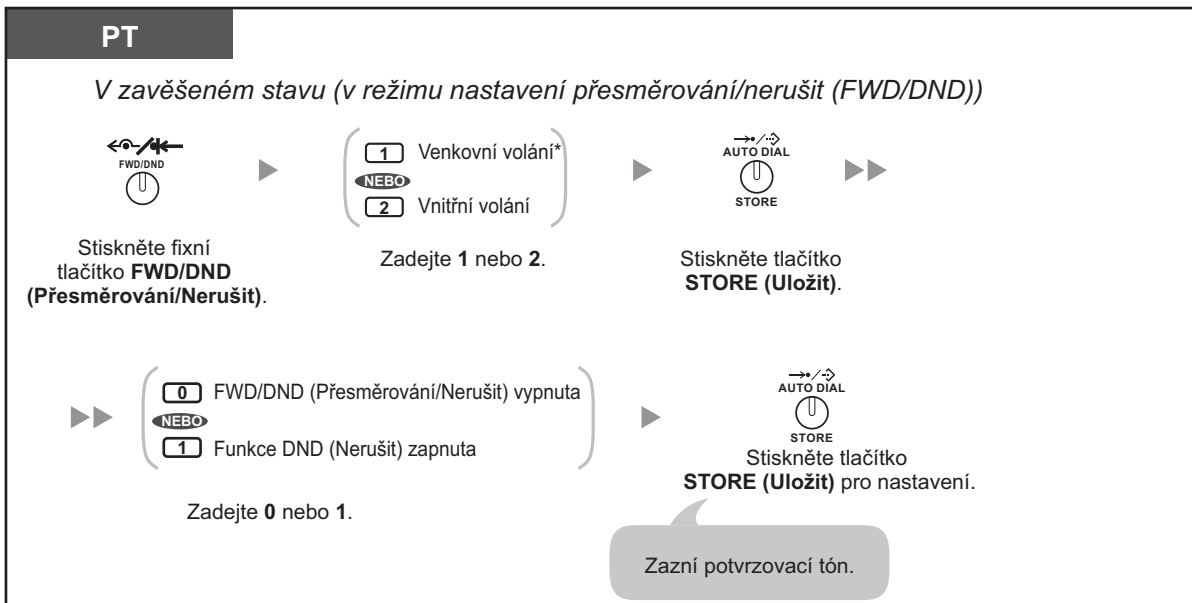

- * Tento krok je možné vynechat.



1.8.3 Čekající příchozí volání (Call Waiting/Off-hook Call Announcement [OHCA]/Whisper OHCA)

Během hovoru se může z reproduktoru nebo ve sluchátku ozvat tón nebo hlasová informace upozorňující na čekající volání. (Výchozí nastavení: Vypnuto— Žádný hovor [vnitřní hovory]/Žádný tón [venkovní hovory])

Tón čekajícího volání:

tón ze zabudovaného reproduktoru proprietárního telefonu/sluchátka běžného telefonu. Pro změnu tónu z proprietárního telefonu - viz část "3.1.2 Nastavení režimu programování".

OHCA:

hlasové upozornění z vestavěného reproduktoru

Whisper OHCA (Tichý režim):

hlasové upozornění ve sluchátku

Zapnutí/vypnutí upozornění pro vnitřní volání (Manual Call Waiting)

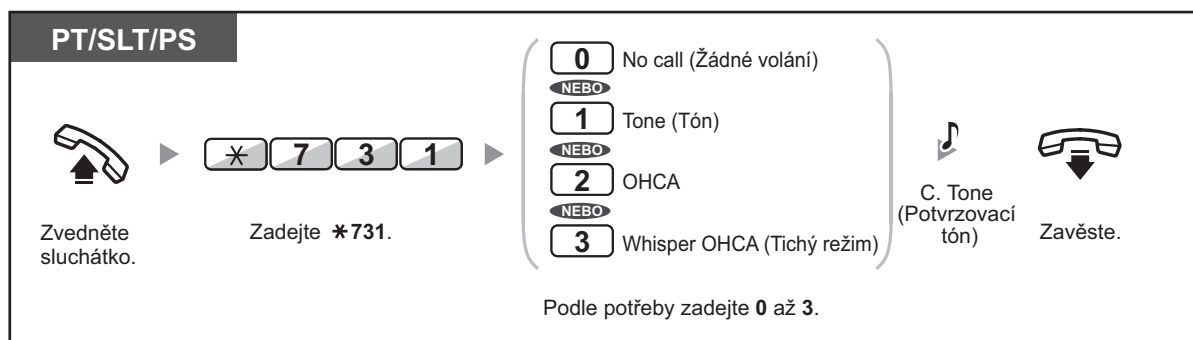

Zapnutí/vypnutí upozornění pro venkovní volání (Automatic Call Waiting)



- Funkce OHCA je k dispozici jen na určitých proprietárních digitálních telefonech.
- Funkce Whisper OHCA (Tichý režim) je k dispozici jen na určitých proprietárních digitálních telefonech a IP proprietárních telefonech. Kromě toho obě strany musí používat telefony podporující tuto funkci.

1.8.4 Zobrazení vašeho telefonního čísla na telefonu volajícího a volaného (Calling/Connected Line Identification Presentation [CLIP/COLP])

CLIP:

Na displeji telefonu volaného se zobrazí číslo přidělené vaší pobočce.

COLP:

Když přijímáte venkovní volání, můžete volajícímu účastníkovi ukázat svoje telefonní číslo.

Jako číslo zobrazované na displeji telefonu volaného nebo volajícího můžete nastavit buď číslo venkovní linky nebo číslo přidělené vaší pobočce.

Nastavíte-li „Public” (veřejné číslo), zobrazí se na displeji číslo použité venkovní linky.

Když nastavíte „Your extension” (Vaše pobočka), zobrazí se na displeji číslo přidělené vaší pobočce.

Zobrazení čísla přiřazeného venkovní lince nebo vaší pobočce

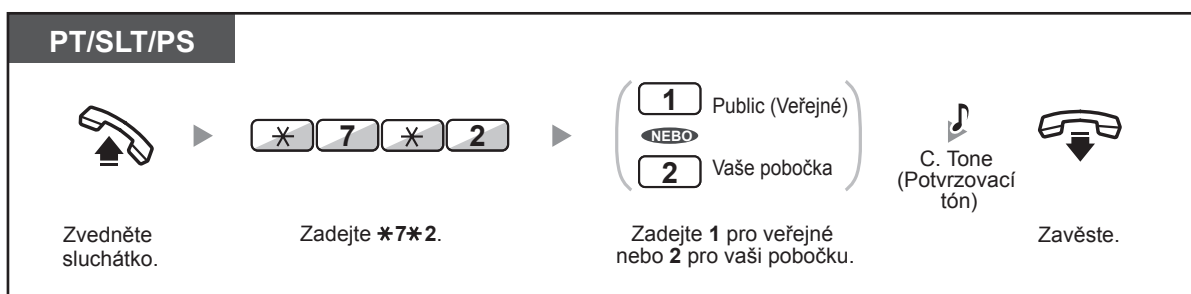

- Dostupnost této funkce závisí na nabídce služeb ISDN telekomunikačního operátora.



- Budete-li volat jiného účastníka pomocí tlačítka skupiny ICD, zobrazí se na displeji číslo skupiny.

1.8.5 Zákaz zobrazení vašeho telefonního čísla (státní linky) na displeji telefonu volajícího (Connected Line Identification Restriction [COLR])

Když přijímáte venkovní volání, můžete se rozhodnout, zda volající uvidí vaše telefonní číslo nebo ne.

Zobrazit/Nezobrazit

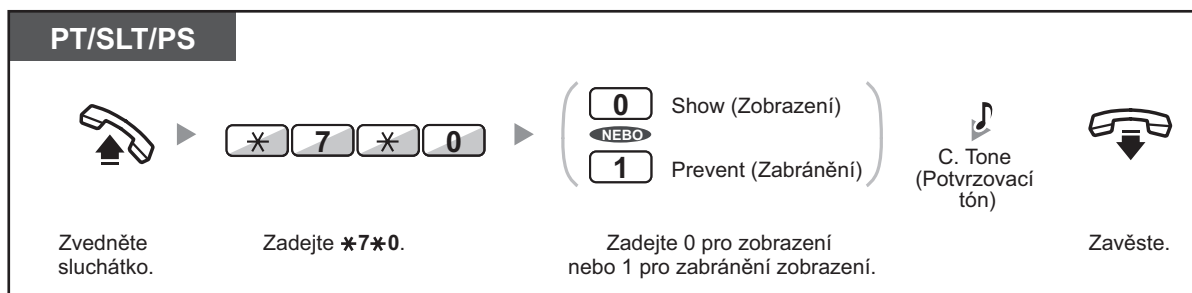

- Aktuální režim můžete změnit stisknutím tlačítka COLR při zavěšeném sluchátku. Indikátor tlačítka COLR signalizuje aktuální stav takto:
Nesvítí: telefonní číslo se zobrazí.
Svítí červeně: telefonní číslo se nezobrazí.
- Dostupnost této funkce závisí na nabídce služeb ISDN telekomunikačního operátora.



Přizpůsobení telefonu

- 3.1.3 Přizpůsobení funkcí tlačítek
Vytvořte nebo upravte tlačítko COLR (Connected Line Identification Restriction - Zákaz identifikace připojené linky).

1.8.6 Nezobrazení vlastního telefonního čísla na displeji telefonu volaného (Calling Line Identification Restriction [CLIR])

Když voláte po venkovní lince, můžete se rozhodnout, zda volaný uvidí vaše telefonní číslo nebo ne.

Zobrazit/Nezobrazit

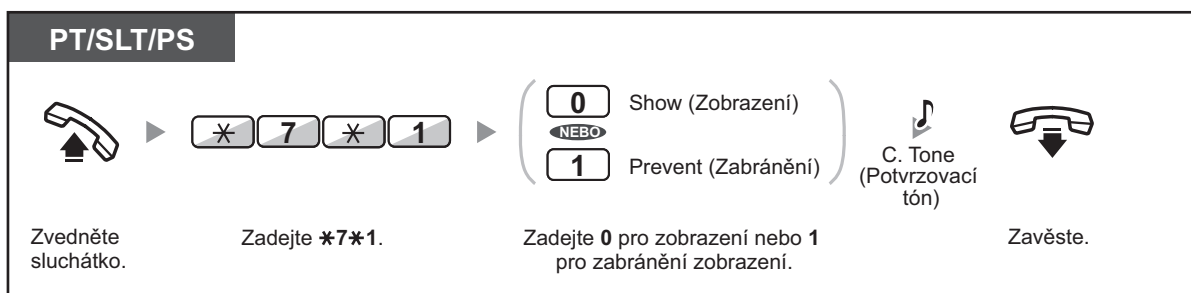

- Aktuální režim můžete změnit stisknutím tlačítka CLIR při zavěšeném sluchátku. Indikátor tlačítka CLIR signalizuje aktuální stav takto:
Nesvíí: telefonní číslo se zobrazí.
Svíí červeně: telefonní číslo se nezobrazí.
- Dostupnost této funkce závisí na nabídce služeb ISDN telekomunikačního operátora.



Přizpůsobení telefonu

- 3.1.3 Přizpůsobení funkcí tlačítek
Vytvořte nebo upravte tlačítko CLIR (Calling Line Identification Restriction - Zákaz identifikace volající linky).

1.8.7 Zobrazení vašeho telefonního čísla na telefonu volaného účastníka

Při uskutečnění venkovního volání můžete zobrazit své telefonní číslo volanému účastníku. Na displeji telefonu druhého účastníka se zobrazí číslo přidělené vaší pobočce.

Zobrazit

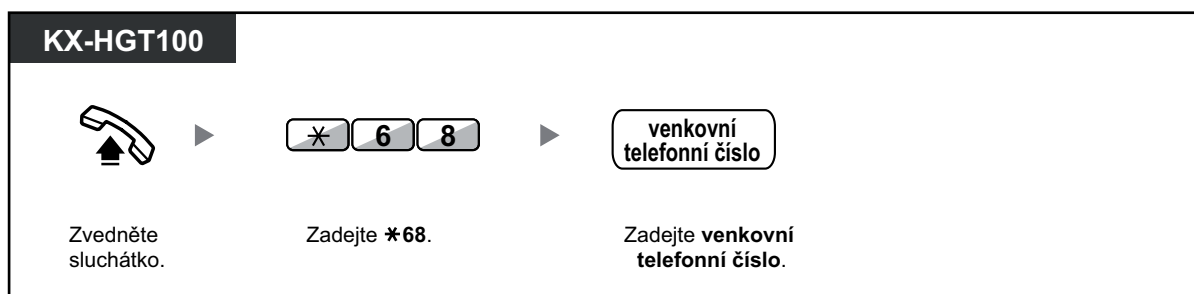

Nezobrazit

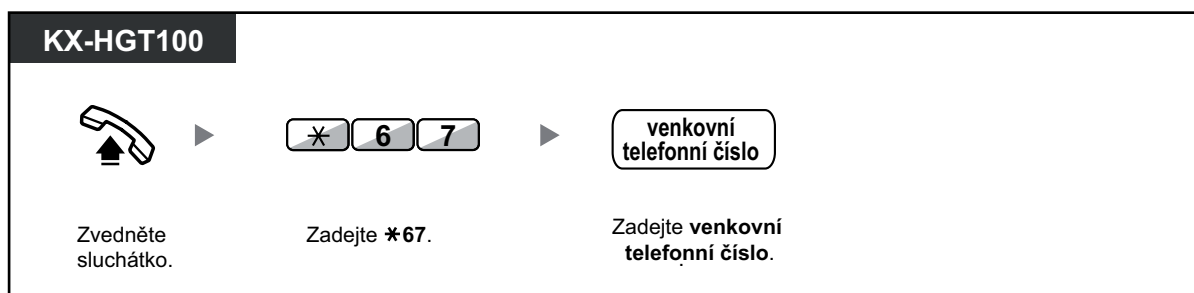

Dostupnost této funkce závisí na následujících faktorech:

- Existence služby ISDN u poskytovatele telefonních služeb druhého účastníka
- Telefonní služba ITSP poskytovatele druhého účastníka (Internet Telephony Service Provider - Poskytovatel služby internetové telefonie)
- Nastavení telefonního zařízení druhého účastníka

1.8.8 Zapnutí hudby na pozadí (BGM)

Po zavěšení můžete telefon využít k přehrávání hudby ze zabudovaného reproduktoru. Musí být připojen externí zdroj hudby, např. rozhlasový přijímač. Je-li pobočka obsazena (zvednutí sluchátka, vyřizování hovorů apod.), reprodukce hudby se na potřebnou dobu přeruší. Po zavěšení se přehrávání znovu obnoví.



Výběr a zapnutí/vypnutí

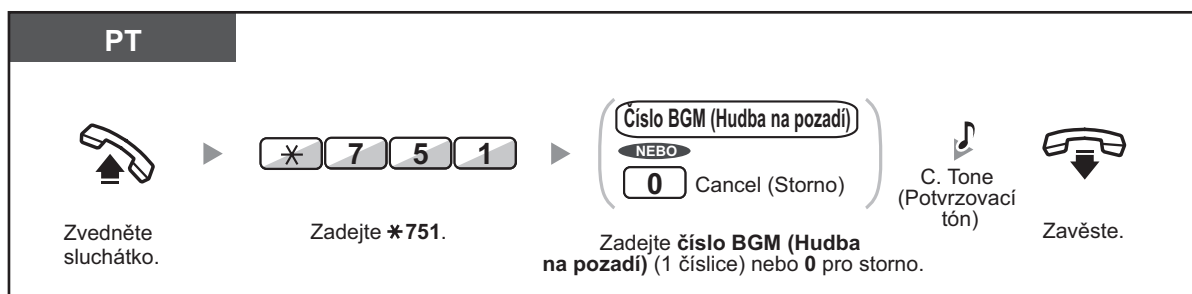

- Pro některé uživatele proprietárních IP telefonů může být nutný zásah do programování systému, aby mohli hudbu poslouchat.

1.8.9 Ochrana linky proti upozorňovacím tónům (Data Line Security)

Funkce umožňuje zablokovat přenos upozorňovacích tónů (čekající volání, upozornění na přidržžený hovor apod.) během komunikace na lince. Ochranu linky použijte, máte-li k pobočce připojené zařízení pro datovou komunikaci (fax, PC), jejíž kvalitu by mohla přítomnost tónů na lince ovlivňovat.

Aktivace/zrušení

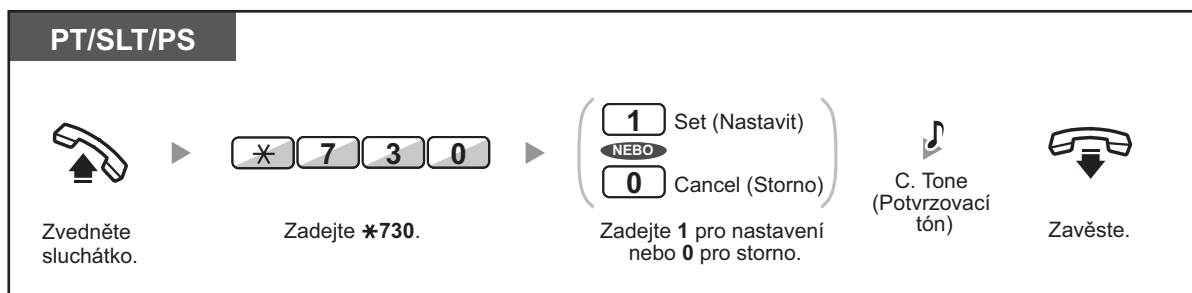

1.8.10 Kontrola časového režimu ústředny (Time Service Status)

Aktuální časový režim můžete kontrolovat na displeji telefonu.

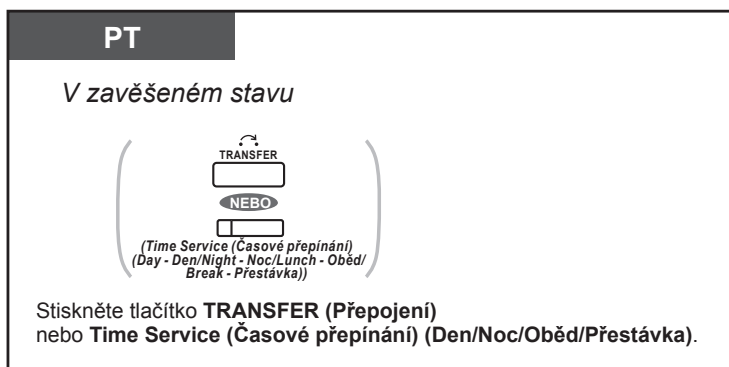

- Indikátor tlačítka Time Service (Časové přepínání) (Day/Night/Lunch/Break) signalizuje aktuální stav takto:
Nesvítí: Den
Svítí zeleně: Oběd (polední přestávka)
Bliká zeleně: Přestávka
Svítí červeně: Noc
Bliká červeně: Pracovní klid
- Každý uživatel pobočky kromě správců může sledovat aktuální stav stisknutím tlačítka Time Service (Časové přepínání) (Day/Night/Lunch/Break).



Přizpůsobení telefonu

- 3.1.3 Přizpůsobení funkcí tlačítek
Vytvořte nebo upravte tlačítko Time Service (Časové přepínání) (Day/Night/Lunch/Break).

1.8.11 Nastavení vyzvánění na paralelním telefonu (Paralleled Telephone)

Máte-li ke svému digitálnímu proprietárnímu telefonu paralelně připojený obyčejný telefon, můžete si zvolit, jestli bude i on při příchozím volání vyzvánět. (Výchozí nastavení: Vyzvánění zapnuto)

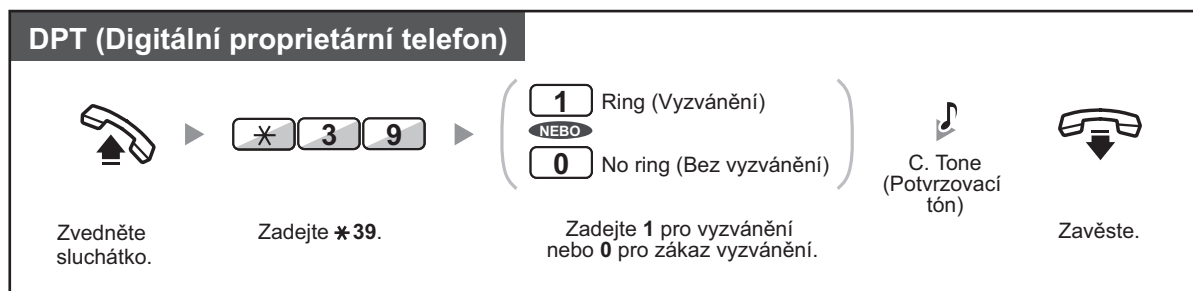

- **I když je nastaveno „No ring” (Nevyzvánět)**, lze obyčejným telefonem volat a přijímat hovory zvednutím sluchátka.
- **Když zvednete sluchátko, zatímco je druhý telefon používán**, hovor se přepojí k vám.
- Funkce není dostupná na modelu KX-T7665.

1.8.12 Použití přenosné stanice (PS) paralelně s běžným telefonem (Bezdrátový paralelní režim XPD)

Přenosná stanice může být používána paralelně s proprietárním nebo běžným telefonem. Při takovém režimu vyzvání přichází hovor na normálním telefonu a přenosné stanici současně.

Nastavení



Zrušit

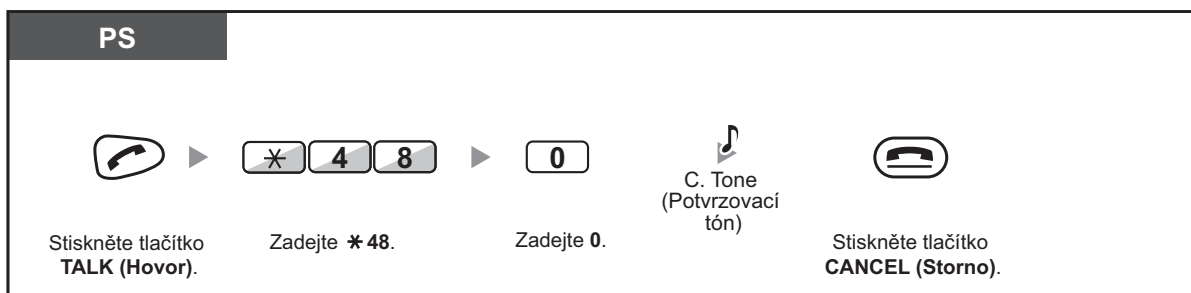

- Některé standardně připojené telefony (kabelem) neumožňují tuto funkci použít.
- **Když zvednete sluchátko, zatímco je druhý telefon používán, hovor se přepojí k vám.**

1.8.13 Obnovení výchozího nastavení funkcí pobočky (Extension Feature Clear)

U níže uvedených funkcí pobočky můžete obnovit výchozí nastavení najednou.

Funkce se někdy také označuje jako Station Programme Clear.

Funkce	Výchozí nastavení
Volání zvednutím sluchátka (Hot Line) ^{*1}	Vypnuto
Čekání zprávy—(Všechny zprávy, které zanechali uživatelé dalších poboček)	Vypnuto
Zákaz převzetí volání (Call Pickup Deny)	Povoleno
Přesměrování volání (Call Forwarding - FWD) ^{*1}	Vypnuto
Zpráva o nepřítomnosti	Vypnuto
Zákaz oznamování prostřednictvím výzvy (Paging Deny)	Povoleno
Budík (Timed Reminder)	Smazání
Funkce nerušit DND (Nerušit) ^{*1}	Vypnuto
Čekající hovor - pro vnitřní volání ^{*1} Čekající hovor - pro venkovní volání ^{*1}	Vypnuto (žádný hovor) Vypnuto (žádný tón)
Zákaz vstupování do hovoru (Executive Busy Override Deny)	Povoleno
BGM - hudba v pozadí	Vypnuto
Ochrana linky proti tónům (Data Line Security)	Vypnuto
Paralelní telefon	Vyzvánění paralelního telefonu povoleno
Log-in/Log-out (Přihlášení/odhlášení)	Log-in (Přihlášení)

*1 Možnost obnovení výchozího stavu závisí na naprogramování systému.

PT/SLT/PS



Zvedněte sluchátko.



* 7 9 0

Zadejte * 790.



C. Tone
(Potvrzovací tón)



Zavěste.



- Jen pro uživatele v Kanadě:
Po uvedení funkcí pobočky do výchozího stavu bude funkce oznamování čekajících volání nastavena na „Povoleno” (Tón). V takovém případě se po zvednutí sluchátka ozve oznamovací tón 2.

1.9 Využívání centra volání (Call Centre)

1.9.1 Opuštění skupiny pro přepojování příchozích volání (Log-in/Log-out (Přihlášení/odhlášení), Wrap-up (Manuální odpojení))

Stav své pobočky ve skupině pro přidělování příchozích volání můžete kontrolovat. Po odhlášení přestanou na vašem telefonu vyzvánět volání směřovaná do skupiny. Po přihlášení budou příchozí volání na vašem telefonu znovu vyzvánět. (Výchozí nastavení: Přihlášen) I když je vaše pobočka do skupiny přihlášená, můžete si nastavit časovou prodlevu (wrap-up time) od předchozího hovoru, kdy nebudete přijímat volání. Tento čas můžete využít např. na sepsání zprávy apod.

Můžete také manuálně zapnout stav „Not Ready“ (nepřipraven) a tím se dočasně ze skupiny odhlásit.

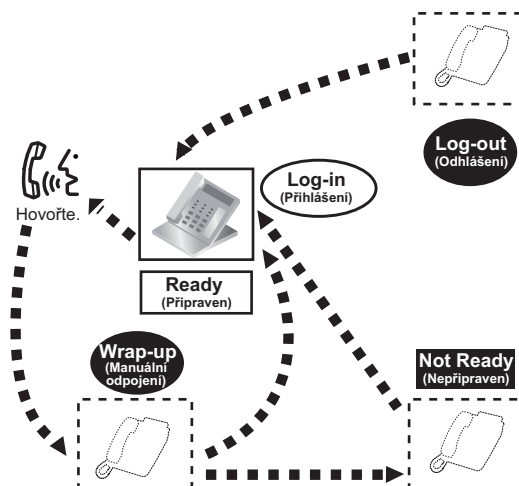

Přihlášení/odhlášení

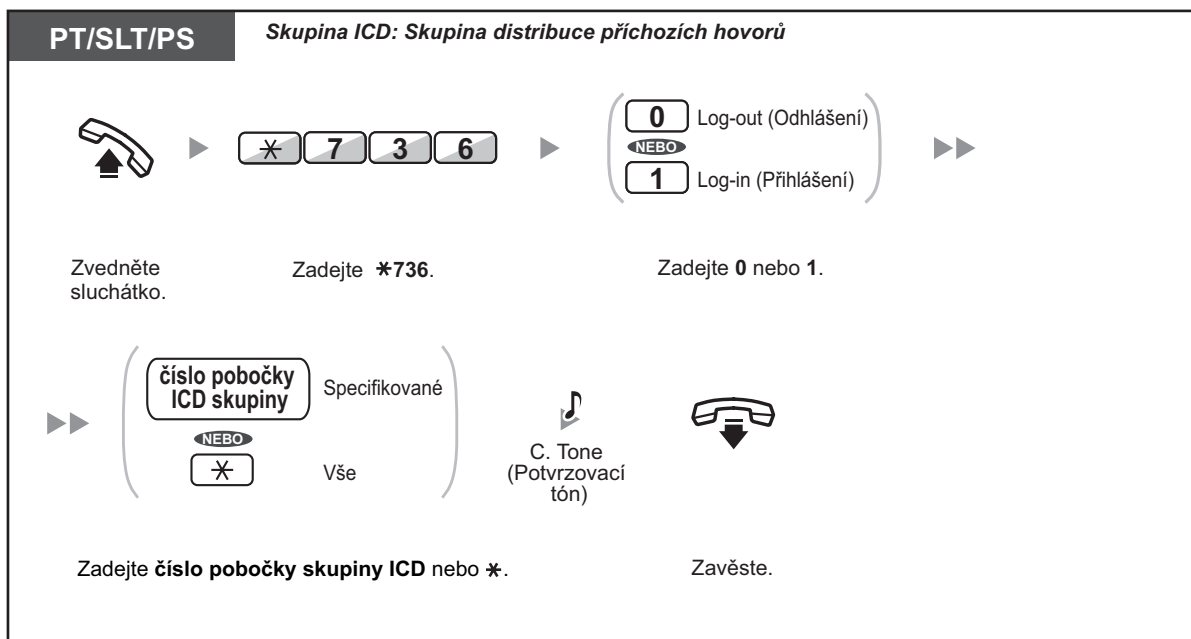

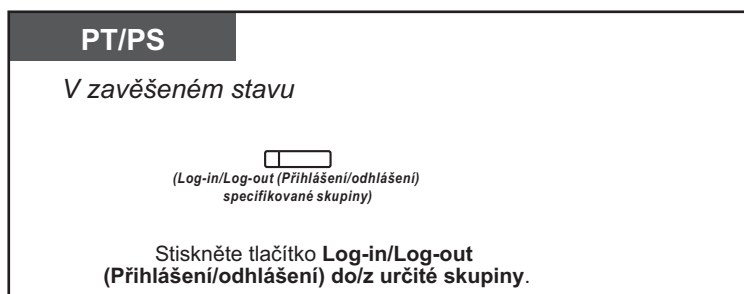
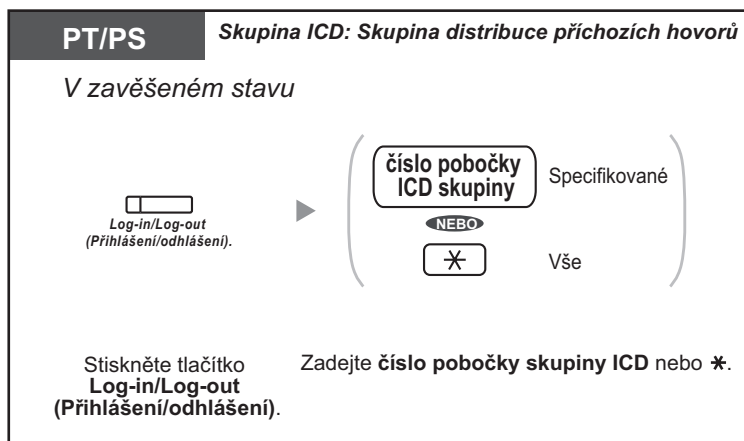

Použití režimu „nepřipraven“

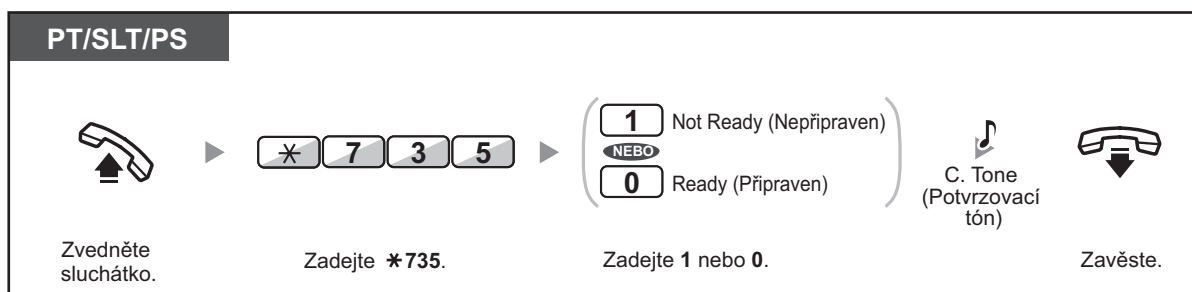

Nastavení/zrušení stavu „Not Ready“ (Nepřipraven) nebo vypnutí režimu „Wrap-up“ (Manuální odpojení) (Zapnutí režimu „Připraven“)

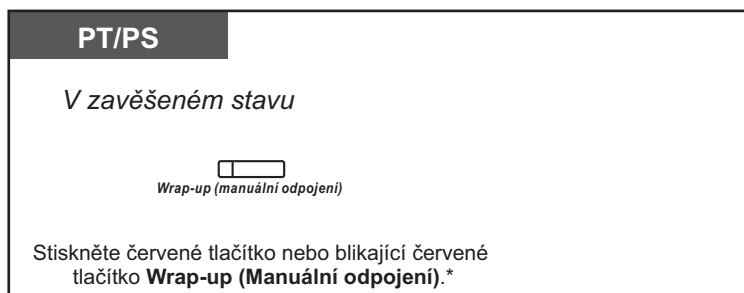



- * Stav se změní takto:
Ready (Připraven) → Not Ready (Nepřipraven)
Not Ready (Nepřipraven) → Ready (Připraven)
Wrap-up (Manuální odpojení) → Not Ready (Nepřipraven)
- Indikátor tlačítka Log-in/Log-out (Přihlášení/odhlášení) specifikované skupiny signalizuje aktuální stav takto:
Nesvítí: Přihlášeno
Svítí červeně: Odhlášeno
- Tlačítkem Wrap-up (Manuální odpojení) se přepíná režim Not Ready (Nepřipraven) nebo Ready (Připraven).
Indikátor tlačítka Wrap-up (Manuální odpojení) signalizuje aktuální stav takto:
Nesvítí: Režim Ready (Připraven)
Svítí červeně: Režim Not Ready (Nepřipraven)
Bliká červeně: Režim Wrap-up (Manuální odpojení)
- V režimu Wrap-up (Manuální odpojení)/Not Ready (Nepřipraven) nejsou na pobočku směrována žádná volání a to ani v případě, že je uživatel přihlášen v několika skupinách.
- Alespoň jedna pobočka ve skupině by měla být vždy přihlášena - záleží na naprogramování systému.
- Pobočka správce může ovládat stav přihlášení/odhlášení ostatních poboček.
Další informace najdete v části "1.9.2 Monitorování a řízení stavu volání skupiny pro přepojování příchozích volání (Incoming Call Distribution Group Monitor)".



Přizpůsobení telefonu

- 3.1.3 Přizpůsobení funkcí tlačítek
Vytvořte nebo upravte tlačítka Log-in/Log-out (Přihlášení/odhlášení), Log-in/Log-out specifikované skupiny nebo Wrap-up (Manuální odpojení).



Nonstop servis TELEFONNÍ ÚSTŘEDNY
volejte dispečink tel. **606 193 950**
PanaTEL® je specialistou na telefonní ústředny,
komunikační systémy Panasonic
www.PanaTEL.cz

1.9.2 Monitorování a řízení stavu volání skupiny pro přepojování příchozích volání (Incoming Call Distribution Group Monitor)

- Monitorování stavu čekajících volání
- Monitorování a přepínání stavu přihlášení/odhlášení jednotlivých poboček

Z pobočky správce je možné kontrolovat a monitorovat stav jednotlivých poboček ve skupině. Touto pobočkou by měl být proprietární telefon s šestiřádkovým displejem. Informace na displeji a indikátor tlačítka DSS signalizují:

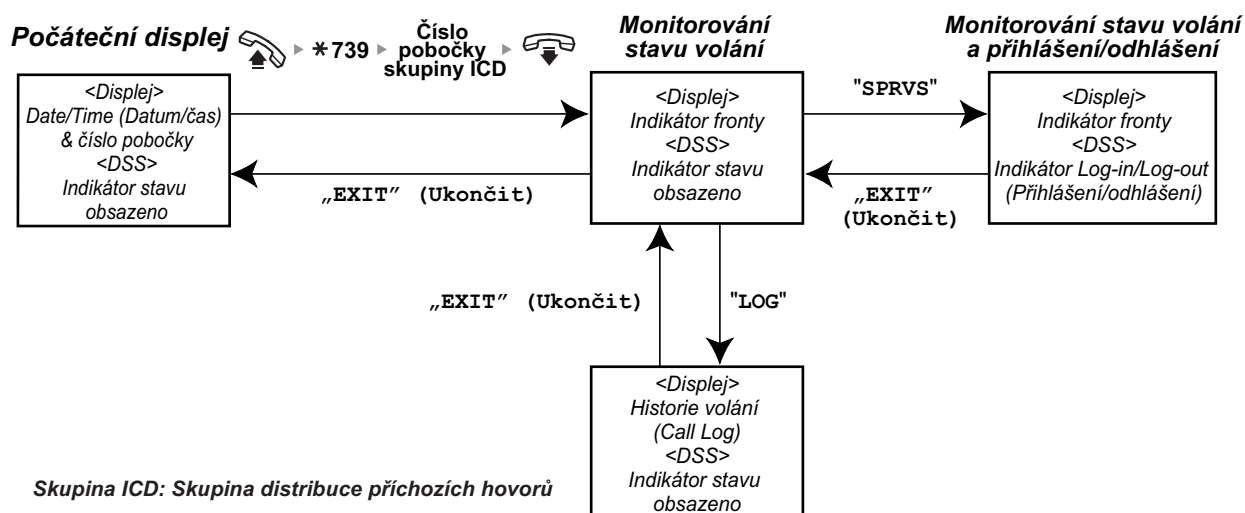

◆◆ Monitorování stavu čekajících volání

Z pobočky správce může monitorovat stav čekajících volání ve frontě. Je-li volání přepojeno z jiné skupiny kvůli jejímu přetížení, zobrazuje se stav automaticky.

Zobrazují se následující informace.

<Monitorování fronty>

- Aktuální datum a čas
- Číslo/jméno skupiny ICD
- Počet čekajících volání
- Nejdelší doba čekání

<Historie volání>

- Datum/čas posledního vymazání záznamů
- Celkový počet příchozích volání
- Počet volání přepojených z jiné skupiny kvůli přetížení
- Počet nepřijatých volání
- Průměrná doba čekání volání ve frontě

Monitorování

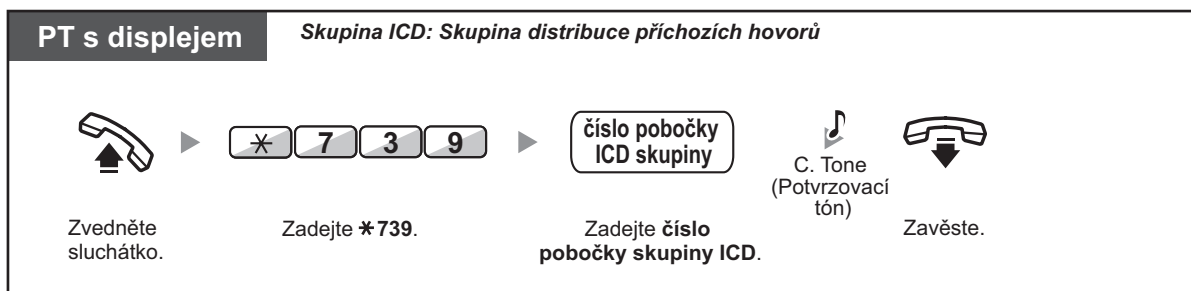

Smazání záznamů

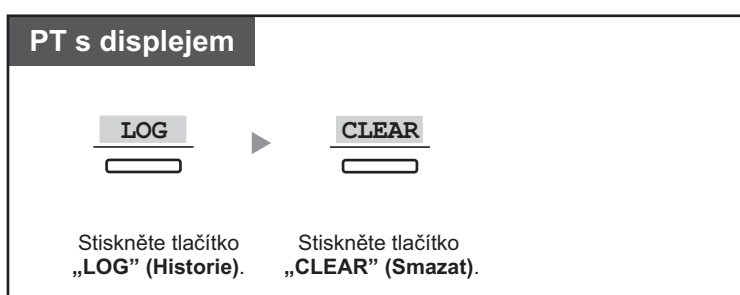

- Shromážděné informace se vymažou. Přesáhne-li délka čísla počet zobrazitelných číslic, zobrazí se "*****".

◆◆ Monitorování a přepínání stavu přihlášení/odhlášení jednotlivých poboček

Pobočka správce může monitorovat stav přihlášení/odhlášení členů skupiny pro přepojování příchozích volání pomocí indikátoru tlačítka DSS. Je-li třeba, může také změnit stav jejich přihlášení/odhlášení.

Monitorování

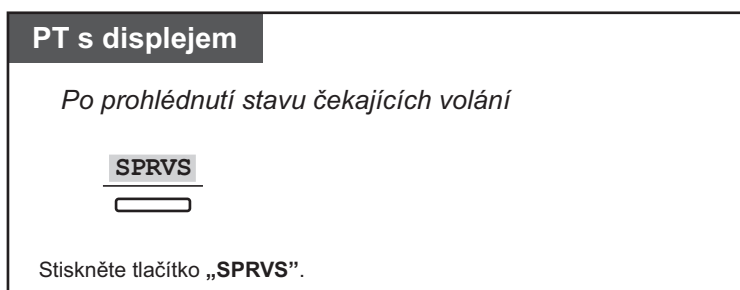

Změna stavu přihlášení/odhlášení

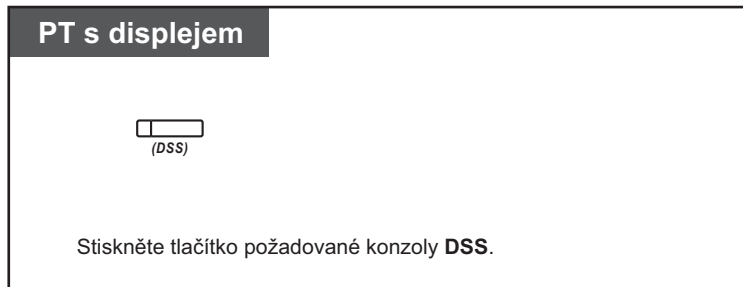

- Indikátor tlačítka DSS signalizuje aktuální stav takto:
Nesvítí: Pobočka není přihlášená do skupiny.
Svítí zeleně: Přihlášená (připravená) pobočka
Bliká zeleně: Přihlášená (nepřipravená) pobočka
Svítí červeně: Odhlášeno

1.9.3 Přesměrování čekajících volání (manuální přesměrování fronty)

Je-li skupina pro přepojování příchozích volání přetížena, radí se příchozí volání do fronty.

Pobočky mohou kontrolovat stav fronty pomocí indikátoru Hurry-up (Rychlé přesměrování) a přepojit čekající volání na předem zadané číslo manuálně.

Funkce se někdy označuje jako spěšné přesměrování.



Přesměrování čekajícího volání

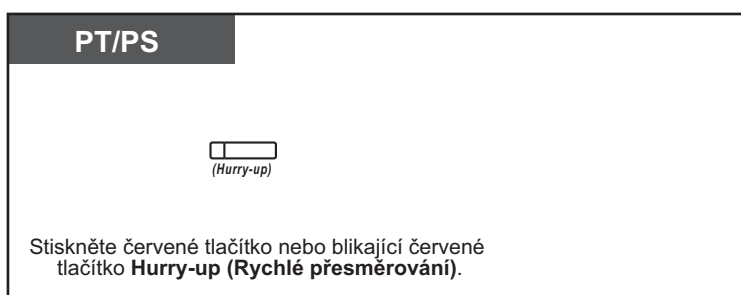

- Indikátor tlačítka Hurry-up (Rychlé přesměrování) signalizuje aktuální stav takto:
 - Nesvíí:** Žádné čekající volání.
 - Svíí červeně:** Několik čekajících volání.
 - Bliká červeně:** Počet čekajících volání přesáhl nastavenou hodnotu pro manuální přesměrování fronty.



Přizpůsobení telefonu

- 3.1.3 Přizpůsobení funkcí tlačítek
Vytvořte nebo upravte tlačítko Hurry-up (Rychlé přesměrování).

1.10 Připojení dalších zařízení k systému

1.10.1 Dveřní telefon/elektronický vrátný

Uživatelé na pobočkách mohou hovořit s osobami u vchodu prostřednictvím vstupního telefonu. Nastavené pobočky nebo venkovní účastník může přijmout volání ze vstupního telefonu u vchodu. Z pobočky lze odemknout dveře.

- Volání na dveřní telefon
- Otevírání dveří (Door Open)

◆◆ Volání na dveřní telefon

Volání ze vstupního telefonu

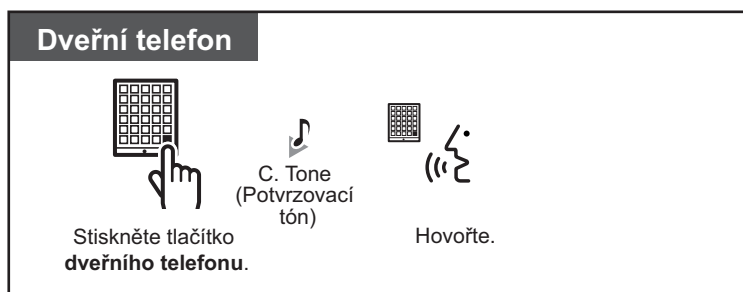

Přijetí volání ze vstupního telefonu

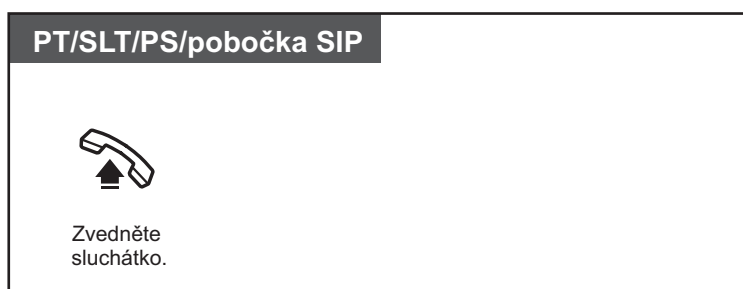

Volání na dveřní telefon

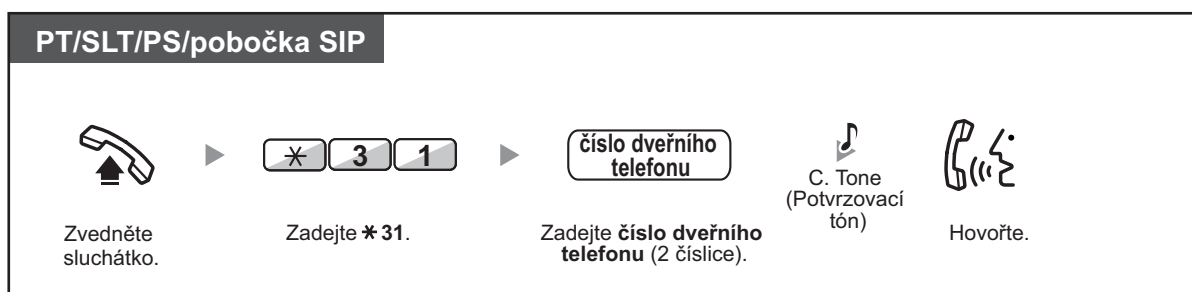



- Nebude-li volání ze vstupního telefonu (u dveří) přijato během nastavené doby, volání bude zrušeno.

◆◆ Otevírání dveří (Door Open)

Na některých pobočkách může být tato funkce zakázána.

Z vybrané pobočky

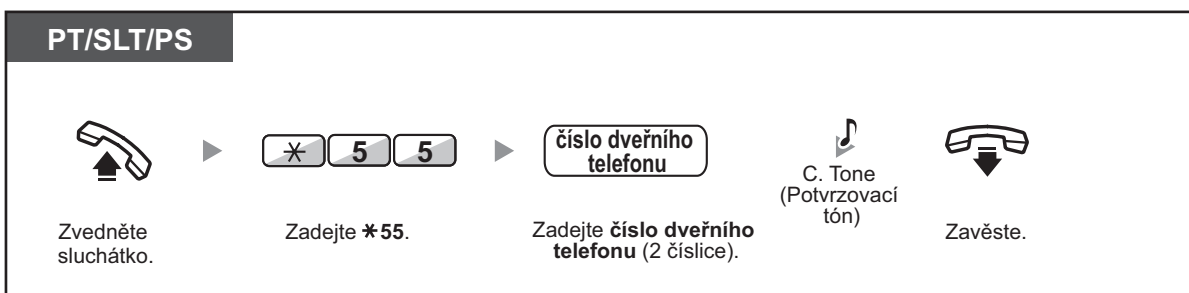

Z libovolné pobočky během hovoru s osobou u vstupního telefonu

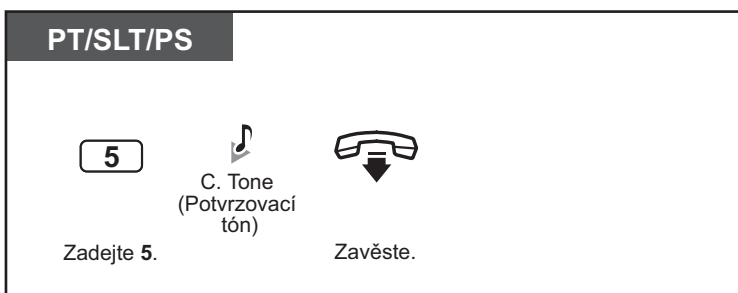

- Zámek dveří bude otevřen jen na nastavený časový interval.

1.10.2 Pokud je připojeno externí relé

Z poboček s příslušným oprávněním je možné spínat relé připojené k ústředně (např. alarm).

Sepnutí relé



- Po uplynutí nastaveného časového intervalu se relé rozpojí.

1.10.3 Pokud je připojeno externí čidlo

Z poboček s příslušným oprávněním je možné přijímat volání z externího čidla připojeného k ústředně (např. zabezpečovací zařízení objektu).

Příjem volání čidla



- Nebude-li volání přijato během nastaveného intervalu, volání externího čidla se ukončí.

1.10.4 Je-li připojena hostitelská pobočková ústředna

- Přístup k externím službám (External Feature Access [EFA])

◆◆ Přístup k externím službám (External Feature Access [EFA])

Můžete používat speciální funkce (např. Čekající volání), poskytované hostitelskou ústřednou nebo telekomunikačním operátorem. Funkce jsou k dispozici pouze v případě venkovních volání.

<Příklad> Přidržení probíhajícího volání a hovor s jiným účastníkem

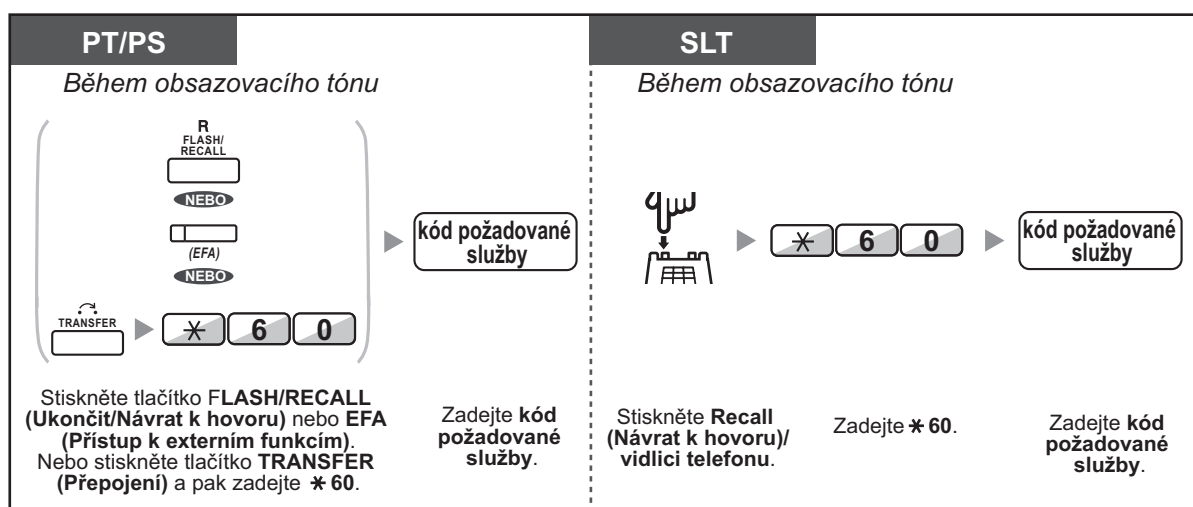

- V tomto případě je nutné při programování systému nastavit tlačítka FLASH/RECALL (Ukončit/Návrat k hovoru) na proprietárním telefonu na přístup k externím službám (External Feature Access, EFA).



Přizpůsobení telefonu

- 3.1.3 Přizpůsobení funkcí tlačítek
Vytvořte nebo upravte tlačítko EFA sloužící přístupu k externím službám.



Nonstop servis TELEFONNÍ ÚSTŘEDNY
volejte dispečink tel. **606 193 950**
PanaTEL® je specialistou na telefonní ústředny,
komunikační systémy Panasonic
www.PanaTEL.cz

1.10.5 Externí záznamový systém

K externímu systému hlasových zpráv VPS se mohou připojovat jak uživatelé na pobočkách, tak volající z venkovní linky.

- Přesměrování volání do hlasové schránky (Integrace hlasové pošty)

Pokud je vaše pobočka vybavena systémem Panasonic Voice Processing System (například KX-TVP/řada KX-TVS) prostřednictvím digitální integrace, budou dostupné rovněž následující funkce:

- Monitorování hlasové zprávy (Live Call Screening [LCS])
- Záznam hovoru



- Funkce systému Voice Processing System nejsou dostupné pro uživatele poboček SIP. Avšak uživatel zařízení KX-HGT100 může některé funkce systému Voice Processing System používat. Viz Rychlý referenční průvodce k modelu KX-HGT100, kde jsou uvedeny podrobnosti o dostupných funkcích.

◆◆ Přesměrování volání do hlasové schránky (Integrace hlasové pošty)

- Přesměrování hovorů do hlasové schránky
- Přepojení volání do hlasové schránky
- Vyslechnutí hlasových zpráv

Když nemůžete volání přijímat, můžete je přesměrovat do hlasové schránky. Můžete se rozhodnout, které typy příchozích volání (vnitřní, venkovní, oba typy) mají být přesměrovány.

Je-li na vašem telefonu tlačítko Message (Zpráva), rozsvítí se jeho indikátor, když vám někdo zanechá ve schránce vzkaz. Když zvednete sluchátko, ozve se vám tón upozornění* a to bez ohledu na to, jestli na telefonu je tlačítko Message (Zpráva) či není.

V případě potřeby můžete na svém telefonu vytvořit tlačítko Voice Mail Transfer a jeho prostřednictvím přepojovat příchozí volání do schránky jiné pobočky, aby mohli volající zanechat vzkaz.

Povolená délka jednotlivého záznamu závisí na nastavení systému hlasového záznamu.

Přesměrování hovorů do hlasové schránky

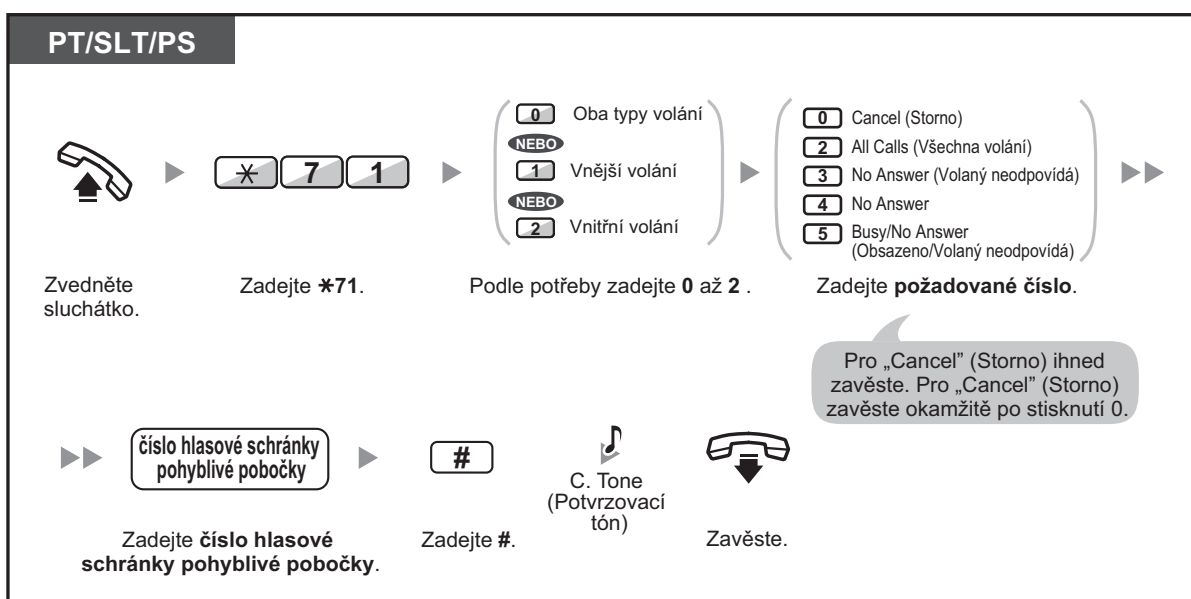

Přepojení volání do hlasové schránky

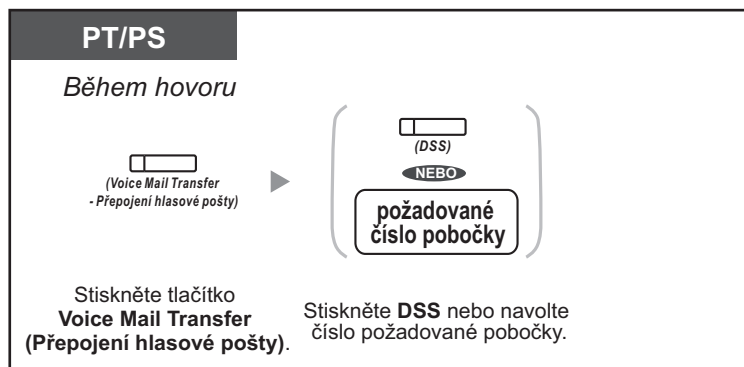

Vyslechnutí hlasových zpráv



- *Tón upozornění po zvednutí sluchátka



- Jediným dotykem můžete vstoupit do hlasové schránky.
- Výchozí pohyblivé číslo pobočky hlasové schránky je 500.



Přizpůsobení telefonu

- 3.1.3 Přizpůsobení funkcí tlačítek
Vytvořte nebo upravte tlačítka Voice Mail Transfer nebo Message (Zpráva).

◆◆ Monitorování hlasové zprávy (Live Call Screening [LCS])

Když účastník nahrává hlasovou zprávu do vaší schránky, můžete hovor monitorovat, aniž byste jej přijali. Pokud se rozhodnete, můžete hovor během monitorování přijmout. K dispozici jsou dva způsoby (Výchozí: Hlasitý příposlech).



Hlasitý příposlech (hands-free):

Zanechávání vzkazu můžete monitorovat automaticky s využitím hlasitého reproduktoru telefonu.

Režim Private (Důvěrný):

Na zanechávání vzkazu vás upozorní výstražný tón.

Před použitím funkce monitorování hlasové zprávy

- Vytvořte tlačítko monitorování hlasové zprávy (Live Call Screening (LCS)).
- Zvolte režim, buď hlasitý příposlech nebo důvěrný režim (Osobní programování).
- Nastavte kód PIN pobočky (Personal Identification Number).
- Zapněte funkci monitorování hlasové zprávy (Live Call Screening).

Zapnutí funkce Live Call Screening

PT/PS *PIN: Personal Identification Number*

  **PIN pobočky**

Stiskněte tlačítko s funkcí monitorování **Live Call Screening (LCS)**.

Vložte **kód PIN pobočky** (max. 10 číslic)

To je vyžadováno pouze tehdy, pokud je uložen kód PIN pobočky.

Zrušení funkce Live Call Screening

PT/PS



Stiskněte červené tlačítko **Live Call Screening** (**Monitorování zanechávání vzkazu v hlasové schránce**).

Schéma kroků ovládání

Činnosti v šedých polích je možno provádět i v hands free režimu.

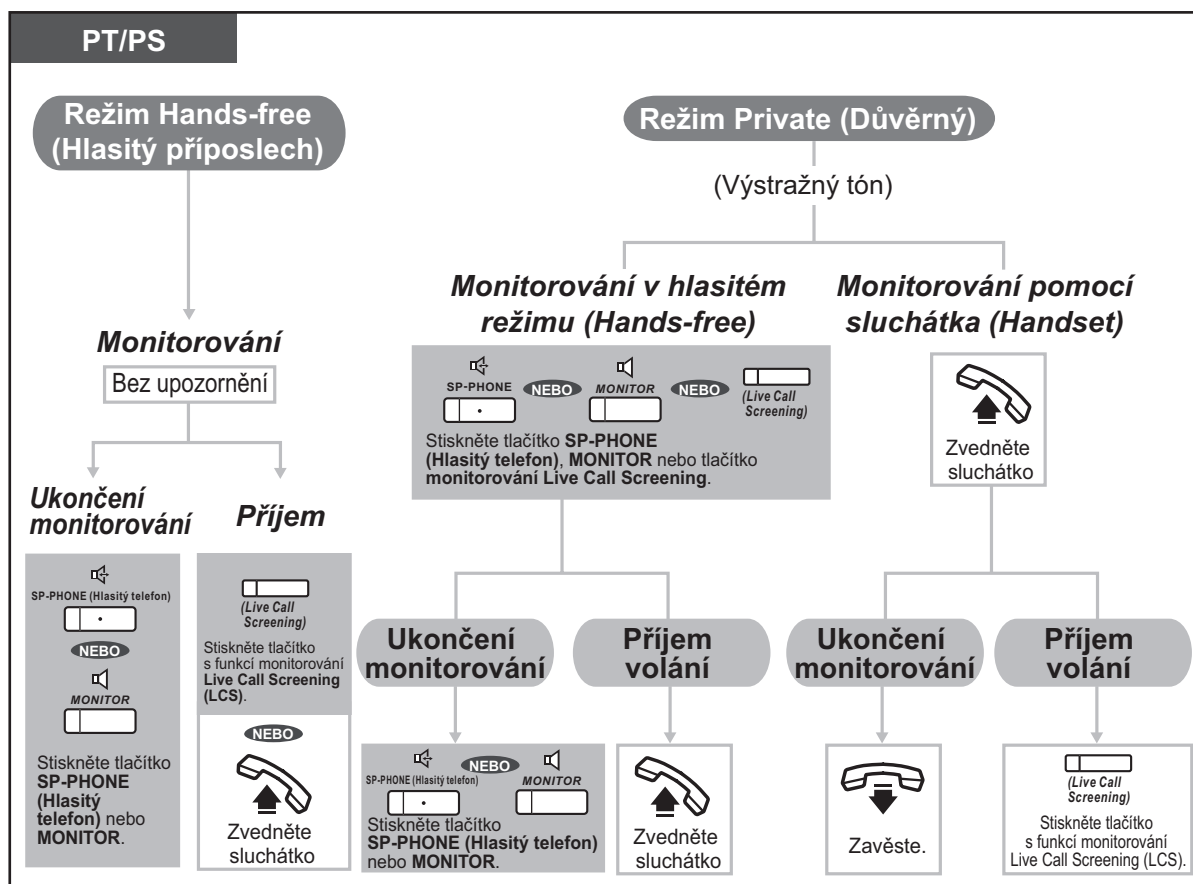

- O aktuálním nastavení informuje indikátor tlačítka monitorování hlasové zprávy Live Call Screening (LCS):
 - Nesvídí:** Monitorování je vypnuto.
 - Bliká rychle zeleně:** Upozornění v důvěrném režimu.
 - Bliká pomalu zeleně:** Probíhá monitorování.
 - Svídí červeně:** Monitorování je zapnuto.
- Z pobočky správce lze kód PIN pobočky vymazat.
- Na jednoblinkovém telefonu je tato funkce k dispozici, jestliže je připojen paralelně k proprietárnímu telefonu. (Pouze režim Private)
Pro přijetí volání při monitorování hlasové zprávy stiskněte tlačítko Recall/hook.
- Uživatelům proprietárních telefonů je v důvěrném režimu k dispozici monitorování pouze pomocí sluchátka.



Přizpůsobení telefonu

- 3.1.2 Nastavení režimu programování—**Nastavení režimu monitorování hlasové zprávy (Live Call Screening)**
Volba způsobu monitorování vzkazu: automaticky pomocí reproduktoru nebo během nahrávání vzkazu.
- 3.1.3 Přizpůsobení funkcí tlačítek
Vytvořte nebo upravte tlačítko Live Call Screening (LCS).

◆◆ Záznam hovoru

Průběh telefonického hovoru můžete zaznamenávat a ukládat do hlasové schránky. Hlasovou schránku pro uložení záznamu můžete zvolit podle potřeby.



Záznam hovoru do vlastní hlasové schránky (Two-way Record)

PT/PS

Během hovoru

Stiskněte tlačítko **Two-way Record (Obousměrný záznam hovoru)**.

Záznam hovoru do jiné hlasové schránky (Two-way Transfer)

PT/PS

Během hovoru

Stiskněte tlačítko **Two-way Transfer (Obousměrný záznam hovoru do jiné schránky)**.

Stiskněte **DSS** nebo navolte číslo jiné pobočky.

Záznam hovoru do schránky jiné pobočky jediným dotykem (One-touch Two-way Transfer)

PT/PS

Během hovoru

Stiskněte tlačítko **One-touch Two-way Transfer (Obousměrný záznam hovoru jedním dotykem)**.



- Indikátor tlačítka Two-way Record, Two-way Transfer nebo One-touch Two-way Transfer signalizuje aktuální stav takto:
Nesvíí: Záznam neprobíhá.
Svíí: Záznam probíhá.



- **Poznámka:**
Před zapnutím záznamu hovoru upozorněte na tuto skutečnost osobu na druhém konci linky.



Přizpůsobení telefonu

- 3.1.3 Přizpůsobení funkcí tlačítek
Vytvořte nebo upravte si tlačítko Two-way Record, Two-way Transfer a One-touch Two-way Transfer.

1.11 Administrativní funkce

1.11.1 Používání telefonů v ubytovacích zařízeních (Hospitality Features)

Z pobočky naprogramované jako pobočka operátora hotelu je možno sledovat stav přihlášení/odhlášení pobočky na každém jednotlivém pokoji. Po stisknutí flexibilního tlačítka „Přihlášení“ (Check-in), „Odhlášení“ (Check-out) nebo „Cleaned-up“ (Smazání) se telefon odpovídající pobočky přepne do stavu sledování stavu pokojů a indikátor tlačítka přímé volby stanice DSS zobrazí aktuální stav příslušného pokoje. Tímto způsobem může operátor monitorovat stav pokojů pouze pomocí svého telefonu. Může také aktivovat automatické buzení telefonem pro hotelové pokoje.



- Přihlášení
- Odhlášení
- Nastavení budíku pro vybranou pobočku (buzení telefonem) (Remote Wake-up Call)
- Cleaned-up (Smazání)



- Operátor hotelu musí mít pro funkce „Check-in“ (Přihlášení), „Check-out“ (Odhlášení) nebo „Cleaned-up“ (Smazání) k dispozici systémový telefon vybavený šestiřádkovým displejem.
- V režimu kontroly stavu pokojů:
 - a. Z pobočky operátora hotelu je možno pouze sledovat stav in/out (přihlášení/odhlášení) a připravenost/nepřipravenost (ready/not ready) poboček.
 - b. Indikátor každého z tlačítek DSS informuje o stavu příslušného pokoje takto:
Nesvíí: Odhlášený a Připraven
Bliká červeně: Odhlášený a Nepřipraven
Svíí červeně: Přihlášený
 - c. Indikátory ostatních tlačítek se nemusí chovat obvyklým způsobem.
 - d. Pobočka operátora hotelu se chová, jako by byla obsazená. Volající uslyší obsazovací tón.

◆◆ Přihlášení

Operátor hotelu může měnit stav poboček pomocí tlačítka Check-in (Přihlášení) na telefonu své pobočky.

Přihlášení

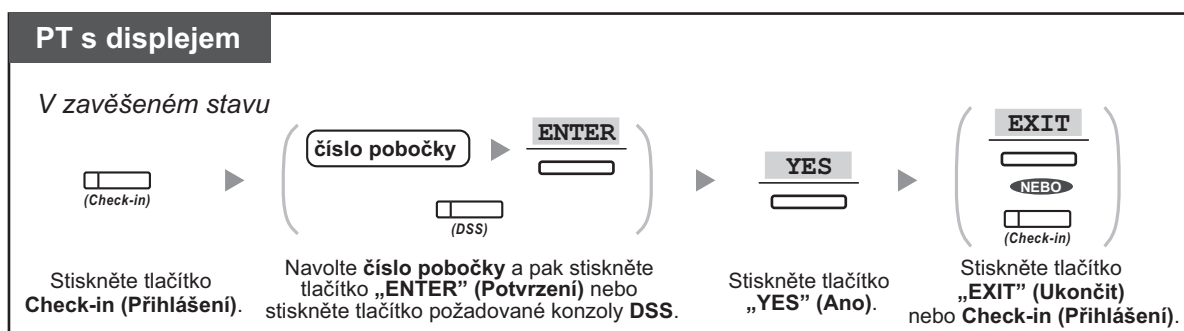



- Po přihlášení se zruší zámek pobočky (Remote Extension Dial Lock) a host může volat na venkovní čísla. (Viz část "2.1.1 Správa poboček".)
 - Po přihlášení se automaticky smažou veškeré záznamy o předchozích poplatcích.
 - Po změně stavu pobočky pokoje se automaticky uloží podrobné údaje o stavu pokoje. Funkce je podmíněna naprogramováním systému.
- <Příklad>

Date	Time	Ext	CO	Dial Number
02/02/00	03:07PM	1234		Check in

◆◆ Odhlášení

Operátor hotelu může změnit stav poboček pomocí tlačítka Check-out (Odhlášení) na telefonu své pobočky. V závislosti na nastavení PBX může operátor:

- Zaznamenávat/upravovat údaje o poplatcích za bar/jiných poplatcích
- Vytisknout fakturu s vyúčtováním

Odhlášení pokoje s vytištěním/bez vytištění účtu

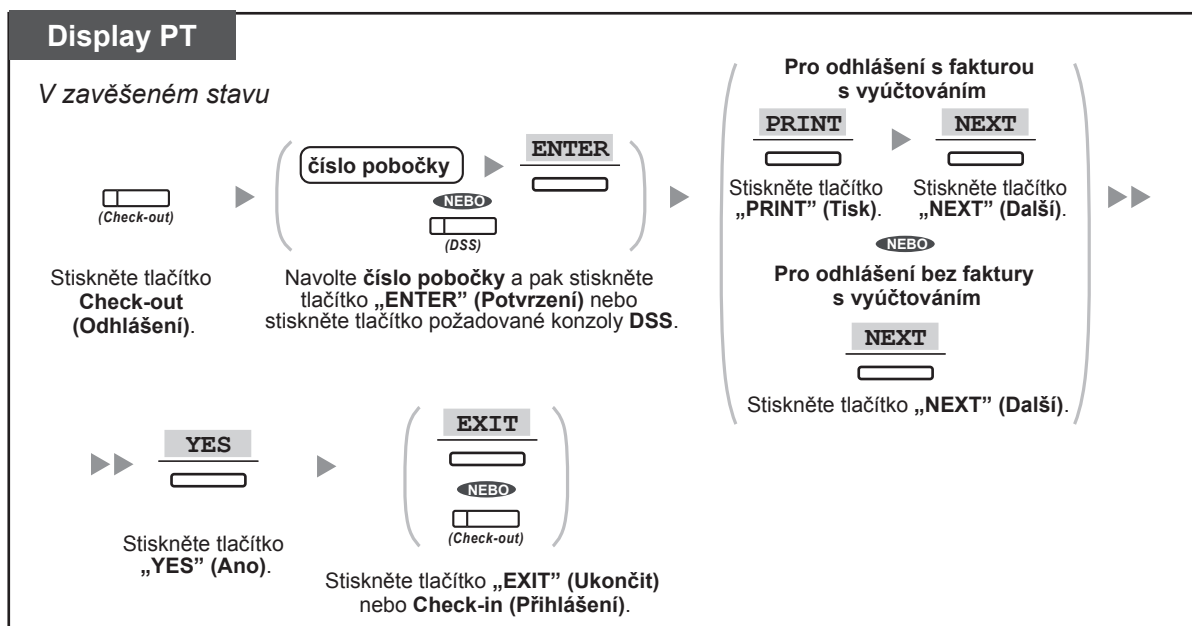

Záznam a editace údajů o poplatcích s vytištěním/bez vytištění dokladu

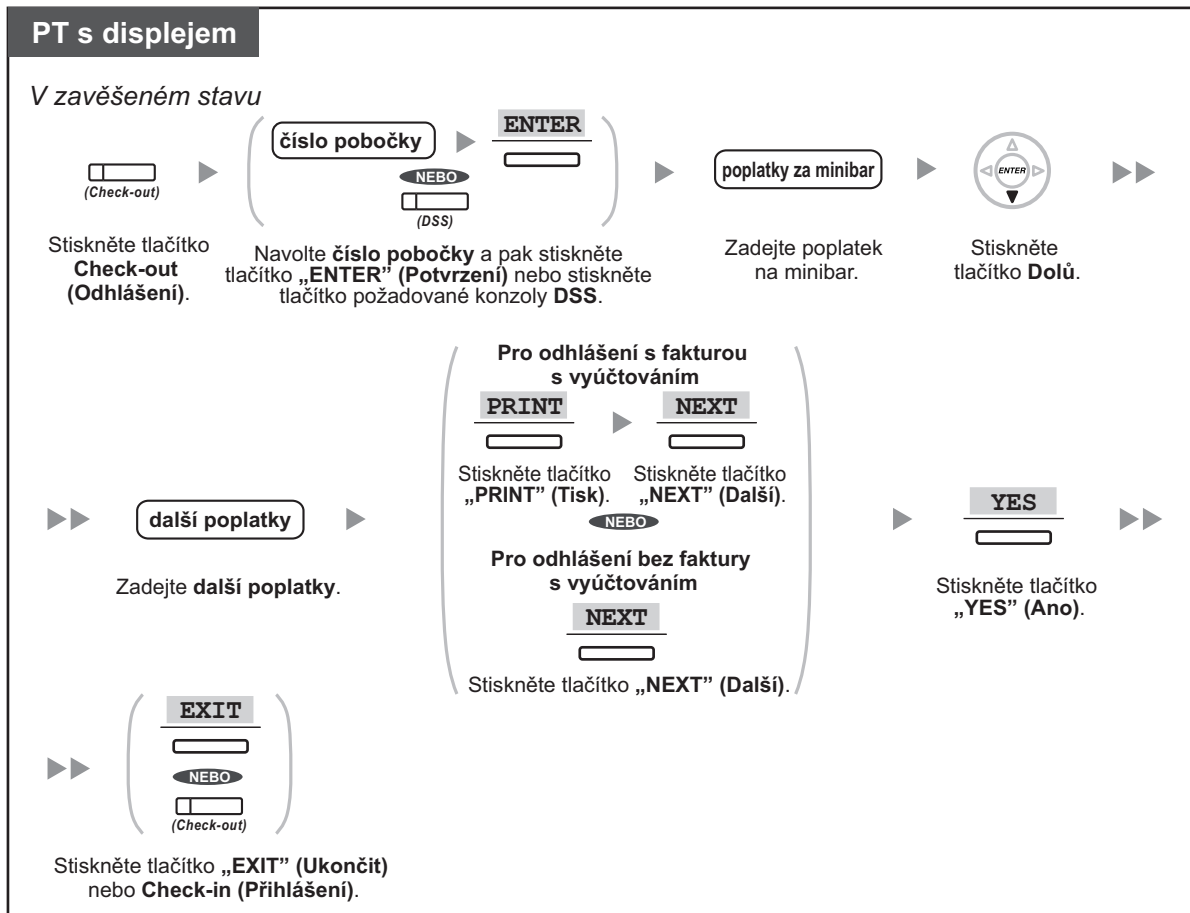

Nonstop servis TELEFONNÍ ÚSTŘEDNY
 volejte dispečink tel. **606 193 950**
 PanaTEL® je specialistou na telefonní ústředny,
 komunikační systémy Panasonic
www.PanaTEL.cz



- Po odhlášení se aktivuje zámek pobočky (Remote Extension Lock) a z telefonu již nelze volat na venkovní čísla. (Viz část "2.1.1 Správa poboček".)
- Po odhlášení se automaticky smažou údaje o nastavení buzení telefonem a historie hovorů. Současně se obnoví výchozí nastavení pobočky. Pro seznam funkcí, které se resetují, viz část "1.8.13 Obnovení výchozího nastavení funkcí pobočky (Extension Feature Clear)".
- Po změně stavu pobočky pokoje se automaticky uloží podrobné údaje o stavu pokoje. Funkce je podmíněna naprogramováním systému.
<Příklad>

Date	Time	Ext	CO	Dial Number
02/03/00	08:08AM	1234		Check out

- Tisk faktury vyžaduje tiskárnu připojenou k pobočkové ústředně, přičemž telefon pobočky musí být v klidovém stavu, jinak nebude možno tisknout.
<Příklad>

```
*****
*                Hotel                *
*****
Check in   : 01.JAN.00 06:31PM
Check out  : 03.JAN.00 07:03AM
Room       : 202 : Mr. Smith

01/01/00 06:52PM 202 01 Call amount:0012 01:24'30 00084.50 001
02/01/00 06:07PM 202 01 123456789          00:10'12 00010.20 1234567890
02/01/00 07:30PM 202 01 012345678901234    00:06'36 00006.60 12345
02/01/00 08:45PM 202 01 0011234567890123    00:03'00 00003.00 12345

Telephone                104.30 (Tax 10.000% = 9.48)
Minibar                   4.00 (Tax 10.000% = 0.36)
Others                     0.00 (Tax 15.000% = 0.00)
-----
Total                      FR 108.30 (Tax Total = 9.84)

Sheet : 002

===== Hotel NCPPBX =====
Tel: +41 3 12 34 56 78 Fax: +41 3 12 34 56 78
E-Mail: 12345678@hotelncppbx.ch
```

- V pobočkové ústředně se ukládá pouze omezené množství informací o pokojích. Před dosažením záznamové kapacity se automaticky vytisknou údaje pro pobočku s největším počtem hovorů. V takovém případě bude účet poněkud zjednodušený. Poté se v ústředně začnou ukládat další údaje.
„Call amount:0012” (Počet hovorů:0012) v příkladu výše informuje, že již byly automaticky vytištěny údaje o 12 voláních.



Přizpůsobení telefonu

- 3.1.3 Přizpůsobení funkcí tlačítek
Vytvoření a změna tlačítka Check-in (Přihlášení) a Check-out (Odhlášení)

◆◆ Nastavení budíku pro vybranou pobočku (buzení telefonem) (Remote Wake-up Call)

Buzení zapíná i vypíná operátor hotelu. Host si tedy buzení nemusí programovat sám. Operátor může také kontrolovat aktuální nastavení budíku pro vybraný pokoj.

Nastavení

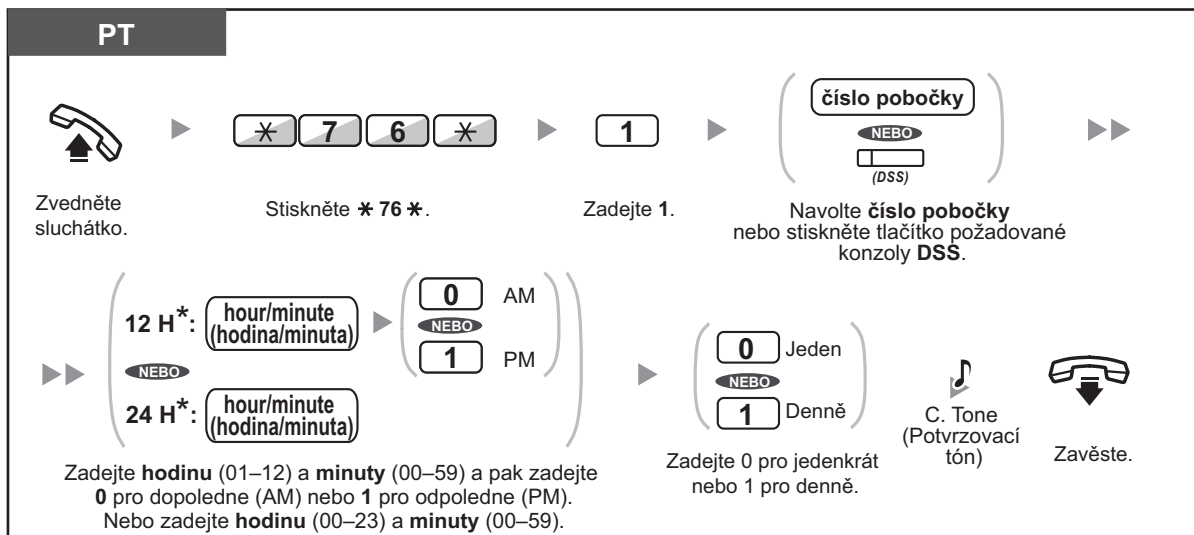

- * Čas zadávejte ve formátu nastaveném v pobočkové ústředně (12hodinovém nebo 24hodinovém).

Zrušit

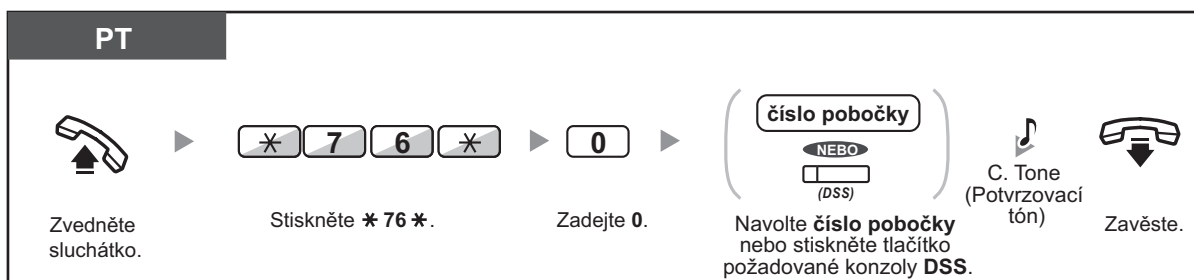

Kontrola

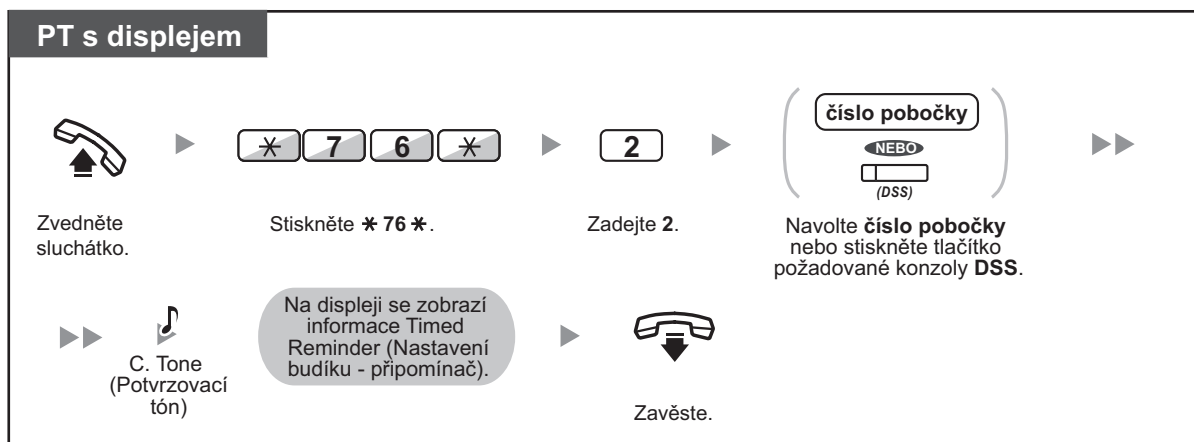

- Buzení telefonem je možno nastavit přímo prostřednictvím telefonu pobočky pokoje. (Pro informace o funkci Timed Reminder (Nastavení budíku - připomínač), viz část "1.8.1 Nastavení budíku (připomínač, Timed Reminder)".) Použijte se vždy poslední nastavení, nezávisle na tom, z které pobočky byl budík nastaven.
 - Po aktivaci buzení se v případě přijetí volání i nepřijetí automaticky uloží podrobné informace. Funkce je podmíněna naprogramováním systému.
- <Příklad>

Date	Time	Ext	CO	Dial Number
02/02/00	02:45PM	1234		Timed Reminder/Start
02/02/00	02:46PM	1234		Timed Reminder/No Answer
02/02/00	02:47PM	1234		Timed Reminder/Answer



- Uživatelé se systémovými proprietárními telefony PT bez displeje mohou pouze kontrolovat stav funkce budíku podle výše uvedeného postupu. Je-li buzení aktivní, ozve se potvrzovací tón.

◆◆ Cleaned-up (Smazání)

Operátor hotelu může změnit stav poboček pokoje v závislosti na tom, zda bylo pro pokoj provedeno „smazání“ nebo nikoli tlačítkem Cleaned-up (Smazání), přiřazeným na příslušnou pobočku. To umožňuje operátorovi hotelu ověřit, zda je pokoj „smazán“ a zda je připraven pro dalšího hosta.

Pro změnu stavu „smazání“ pokoje

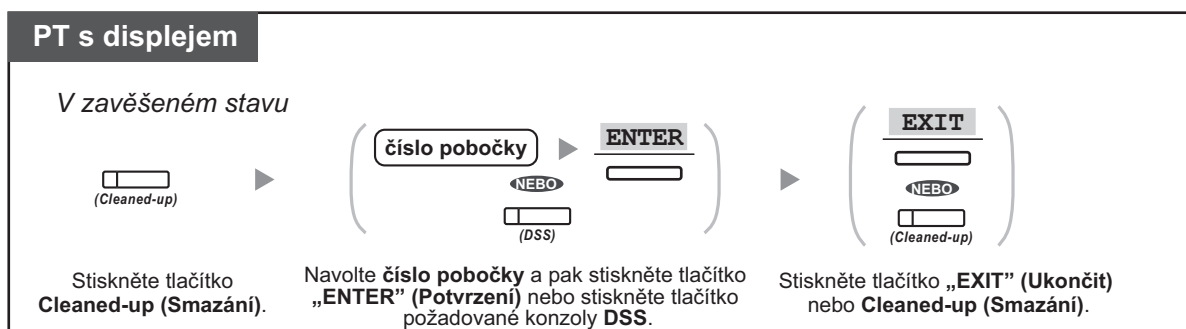



Přizpůsobení telefonu

- 3.1.3 Přizpůsobení funkcí tlačítek
Vytvořte nebo upravte tlačítko Cleaned-up (Smazání).

1.12 Výměna nastavení mezi pobočkami

1.12.1 Pohyblivá pobočka

Nastavení vaší pobočky si můžete vyměnit s nastavením jiné pobočky. Tak máte možnost používat svoje nastavení včetně čísla pobočky na pobočce jiného uživatele. Nastavení, např. číslo pobočky a paměť volby jediným tlačítkem, tak budete mít k dispozici na nové pobočce. Možné je také zaměnit nastavení konzoly DSS společně s nastavením pobočky. Funkce Walking Extension (Pohyblivá pobočka) je užitečná, když se kupříkladu přestěhujete do jiné kanceláře.

Funkce se někdy označuje jako Walking Station.

Záměna vašeho nastavení s jinou pobočkou

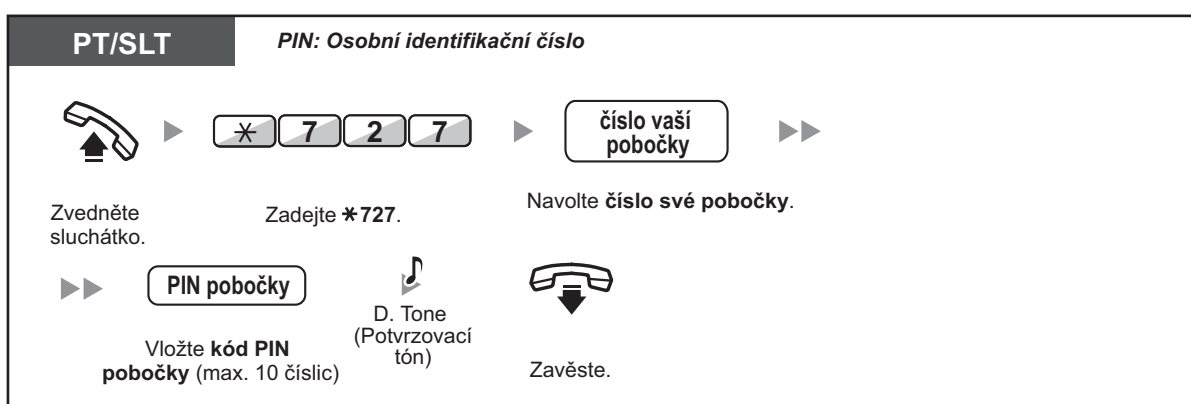

- Pro využití této funkce je potřebný kód PIN pobočky. Viz část "Přiřazení osobního identifikačního čísla (PIN) pobočky (Extension PIN [Personal Identification Number])" v "3.1.1 Přizpůsobení telefonu (Osobní programování)".
- Vaše původní pobočka převezme staré nastavení vaší nové pobočky.
- Nastavení pobočky lze vyměňovat mezi těmito typy telefonů: SLT a SLT, PT a PT nebo SLT a PT.
- Při použití řady KX-NT300 (kromě KX-NT321)/telefonu KX-DT343/KX-DT346 s bezdrátovou náhlavní soupravou Bluetooth a při výměně nastavení s jinou pobočkou řady KX-NT300 (kromě KX-NT321)/uživatel telefonu KX-DT343/KX-DT346, nemůžete používat svou bezdrátovou náhlavní soupravu Bluetooth na jiné pobočce. Bezdrátové náhlavní soupravy jsou přihlášeny k konkrétním telefonním přístrojům. Proto bude třeba zaregistrovat bezdrátovou náhlavní soupravu Bluetooth na každou požadovanou pobočku. Podrobnosti o registraci - viz část „Registrace Bluetooth“ v části 3.1.2 Nastavení režimu programování".

1.12.2 Rozšířená pohyblivá pobočka

Kromě výměny nastavení mezi pobočkami (Pohyblivá pobočka) také můžete změnit stav svojí pobočky na Service-in (Ve službě) nebo Service-out (Mimo službu) (Rozšířená pohyblivá pobočka).

Service-in (Ve službě) Pobočka se používá (normální stav).

Service-out (Mimo službu): Funkce Extension Dial Lock (Zámek pobočky) (→ 1.6.4 Zajištění telefonu proti neoprávněnému použití (zámek pobočky)) a DND (Nerušit) (→ 1.8.2 Odmítnutí příchozích volání (Nerušit, Do Not Disturb [DND])) se aktivují na pobočce a uživatel pobočky nemůže uskutečňovat neautorizovaná venkovní volání ani přijímat volání.

Tato funkce se může hodit, jestliže:

- určitá osoba používá stejné nastavení pobočky na různých místech, např. v jiném oddělení nebo doma,
- dvě nebo více osob střídavě používají týž telefon.

<Příklad (a)> Používáte stejné nastavení pobočky na různých místech

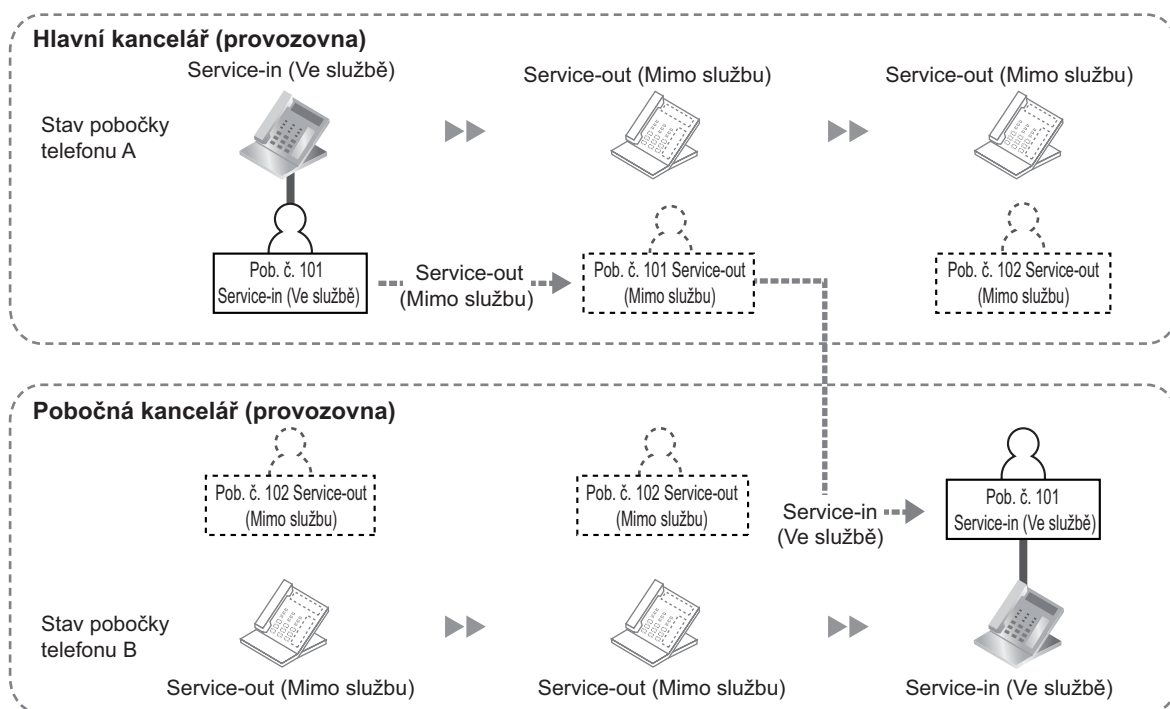

V tomto příkladu nastavuje uživatel A stav své pobočky v hlavní provozovně na Service-out (Mimo službu). Poté může přepnout stav jiné pobočky v pobočné provozovně na Service-in (Ve službě) a mít tak své nastavení k dispozici tam.

<Příklad (b)> Dva uživatelé sdílejí jeden telefon

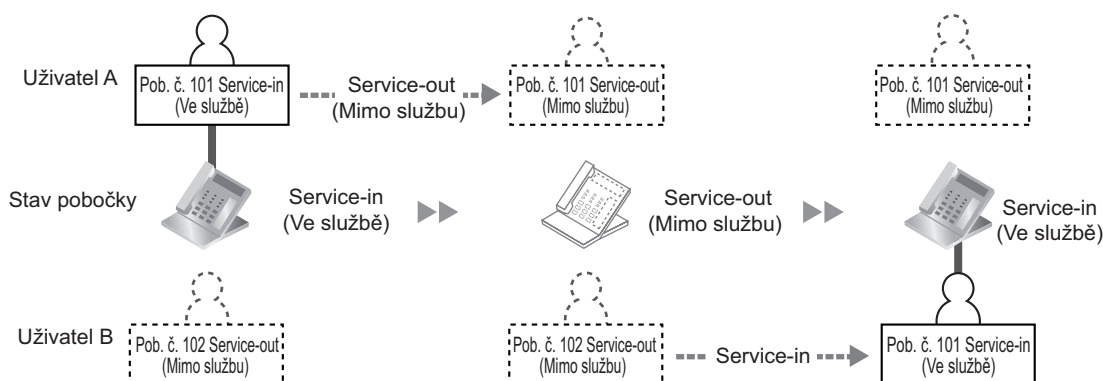

V tomto příkladu pracují uživatelé A a B na směny a užívají stejný telefon. Uživatel A po skončení práce nastaví stav telefonu na Service-out (Mimo službu). Potom si uživatel B nastaví stav pobočky na Service-in (Ve službě) a bude mít k dispozici svoje nastavení pobočky.

Nastavení stavu pobočky Service-out (Mimo službu)

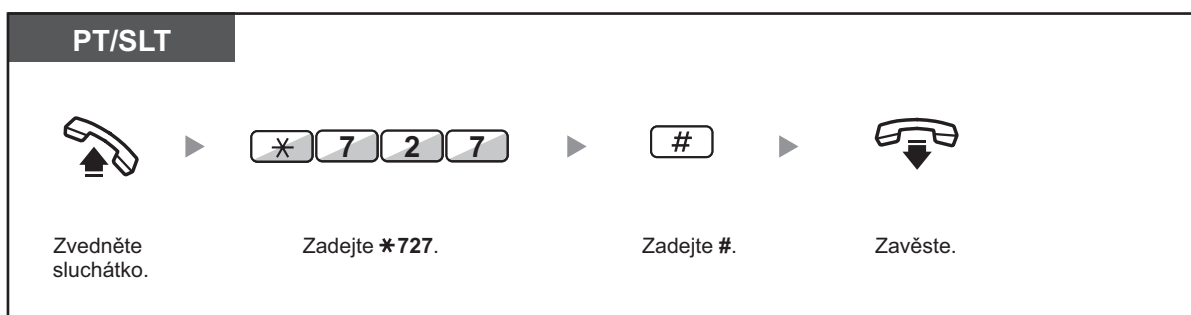

Nastavení stavu pobočky Service-in (Ve službě) a zpřístupnění vlastního nastavení

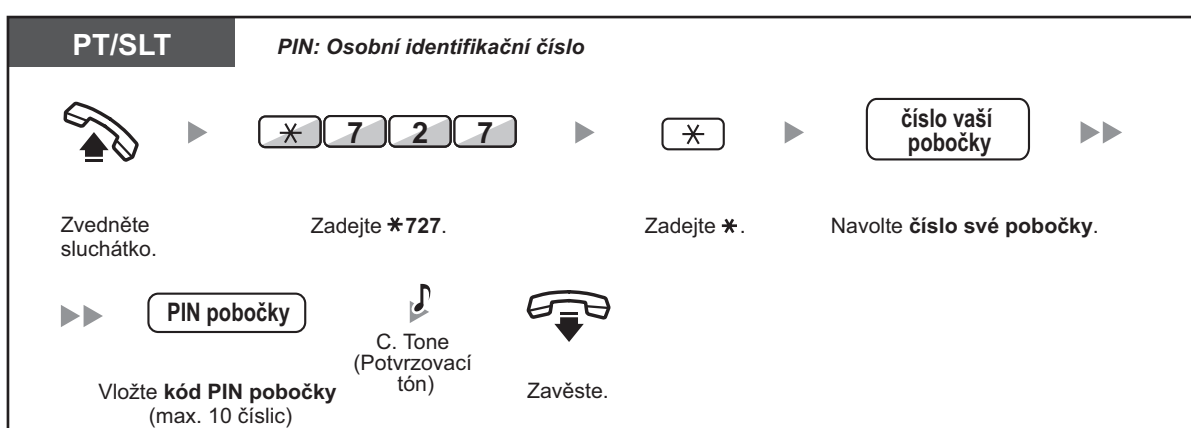

- Pro využití této funkce je potřebný kód PIN pobočky. Viz část "Přiřazení osobního identifikačního čísla (PIN) pobočky (Extension PIN [Personal Identification Number])" v "3.1.1 Přizpůsobení telefonu (Osobní programování)".
- Nastavení pobočky lze vyměňovat mezi těmito typy telefonů: SLT a SLT, PT a PT nebo SLT a PT.

1.13 Použití proprietárního telefonu s displejem

1.13.1 Používání historie hovorů (Call Log)

Funkce je dostupná pro proprietární telefony a přenosné stanice s displejem.

- Volání s využitím historie nepřijatých volání
- Volání s použitím paměti odchozích hovorů

◆◆ Volání s využitím historie nepřijatých volání

Informace o voláních z venkovní linky a volání z externího čidla se ukládají automaticky do historie volání. Počet uložených záznamů se nastavuje při programování systému.

Dosáhne-li počet záznamů nastaveného limitu a přijde nové volání, vymaže se nejstarší záznam.

Zaznamenané telefonní číslo můžete upravit.

Rozsvítí-li se indikátor tlačítka Call Log (Historie volání), je v paměti historie nepřijaté volání.

V historii se ukládají tyto informace:

- Jméno volajícího
- Datum/Čas přijetí volání
- Přijetí nebo nepřijetí volání
Zkontrolováno nebo nezkontrolováno
- Telefonní číslo volajícího

Prohlížení uložených údajů pomocí tlačítka Call Log (Historie volání)

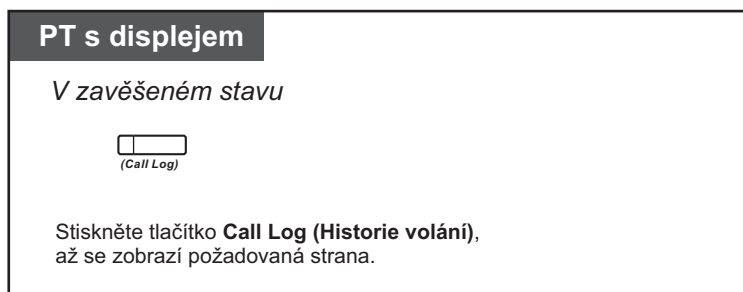

Prohlížení uložených údajů pomocí navigačního tlačítka

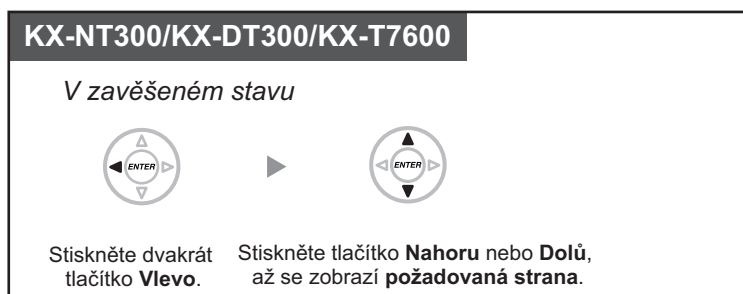

Smazání historie volání

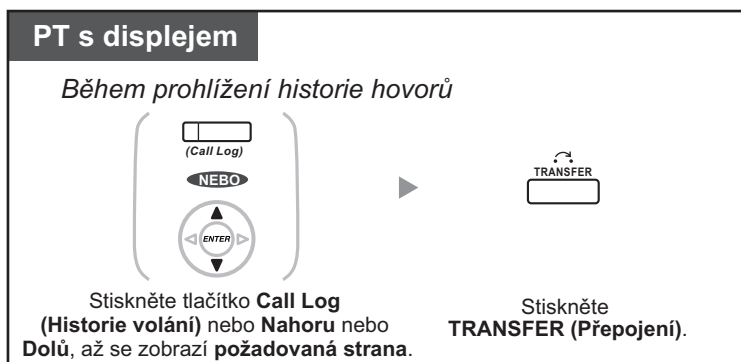

Volání

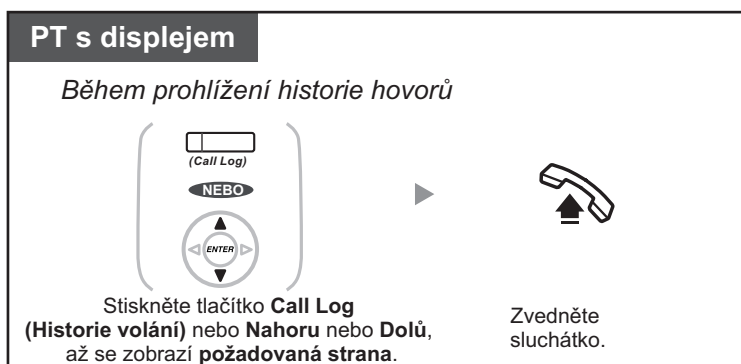

Uložení čísla volajícího do osobního seznamu zkrácené volby



- Indikátor tlačítka Call Log (Historie volání) signalizuje aktuální stav takto:
Nesvíí: Žádné příchozí volání. Všechny záznamy už byly zkontrolovány.
Swíí červeně: Neprohlédnuté záznamy o zmeškaných voláních.
- Pokud bylo volání přijato jinou pobočkou, uloží se záznam do paměti vaší pobočky i pobočky, která volání přijala.
- Přístup do historie volání své pobočky můžete zakázat pomocí kódu PIN pobočky. Viz část "3.1.2 Nastavení režimu programování".
- Můžete si také vytvořit tlačítko Call Log (Historie volání) pro skupinu ICD.
- Když si prohlédnete záznamy historie a přijde nový hovor, obsah displeje bude nahrazen údajem o volajícím.



Přizpůsobení telefonu

- 3.1.3 Přizpůsobení funkcí tlačítek
Vytvořte nebo upravte tlačítko Call Log (Historie volání) nebo Call Log skupiny ICD.

◆◆ Volání s použitím paměti odchozích hovorů

K volání můžete využít paměť naposledy volaných čísel.

Volání

KX-NT300/KX-DT300/KX-T7600

V zavěšeném stavu



Stiskněte tlačítko **Doleva**.

Stiskněte tlačítko **Nahoru** nebo **Dolů**, až se zobrazí požadované číslo.

Zvedněte sluchátko.

Volání pomocí tlačítka REDIAL (Opakovaná volba)

PT s displejem

V zavěšeném stavu



Stiskněte tlačítko **REDIAL (Opakovaná volba)** pro zobrazení historie odchozích volání.*

Stiskněte tlačítko **REDIAL (Opakovaná volba)**, až se zobrazí požadované číslo.

Zvedněte sluchátko.



- * Podmíněno naprogramováním systému.
- Tato operace je k dispozici pouze u digitálních systémových telefonů s displejem.

Uložení čísla volajícího do osobního seznamu zkrácené volby

PT s displejem

Jakmile je zobrazena požadovaná strana



Stiskněte tlačítko **STORE (Uložit)**.



- Přístup do historie volání své pobočky můžete zakázat pomocí kódu PIN pobočky. Viz část "3.1.2 Nastavení režimu programování".
- Když si prohlížíte záznamy historie a přijde nový hovor, obsah displeje bude nahrazen údajem o volajícím.

1.13.2 Používání telefonních seznamů

K volání můžete využít seznamy čísel (*osobní seznam zkrácené volby, systémový seznam zkrácené volby a seznam pobočky*).

Na svoji pobočce můžete ukládat, upravovat a mazat údaje pouze v osobním seznamu.

Když si prohlédnete záznamy v seznamu a přijde nový hovor, obsah displeje bude nahrazen údajem o volajícím.

- Volání pomocí seznamu
- Ukládání jmen a čísel
- Zadávání znaků

◆◆ Volání pomocí seznamu

Výběr čísla a volání



- * Seznamy se zobrazují v tomto pořadí:
Jedno stisknutí: Osobní seznam zkrácené volby
Dvě stisknutí: Systémový seznam zkrácené volby
Tři stisknutí: Seznam pobočky
- Chcete-li ukončit práci se seznamy, stiskněte tlačítko CANCEL (Storno) nebo FLASH/RECALL (Ukončit/Návrat k hovoru).
- Přístup do osobního seznamu zkrácené volby můžete zakázat pomocí kódu PIN pobočky, aby byl zamezen přístup. Viz část "3.1.2 Nastavení režimu programování".



- Obecně záznamy obsahují jména uživatelů a příslušná telefonní čísla. Není-li jméno uloženo, záznam se nezobrazí.
- Systémový seznam zkrácené volby je možno otevřít stisknutím tlačítka AUTO DIAL/STORE (Automatická volba/Uložit) se zavěšeným sluchátkem.

◆◆ Ukládání jmen a čísel

Uložení záznamu do osobního seznamu zkrácené volby

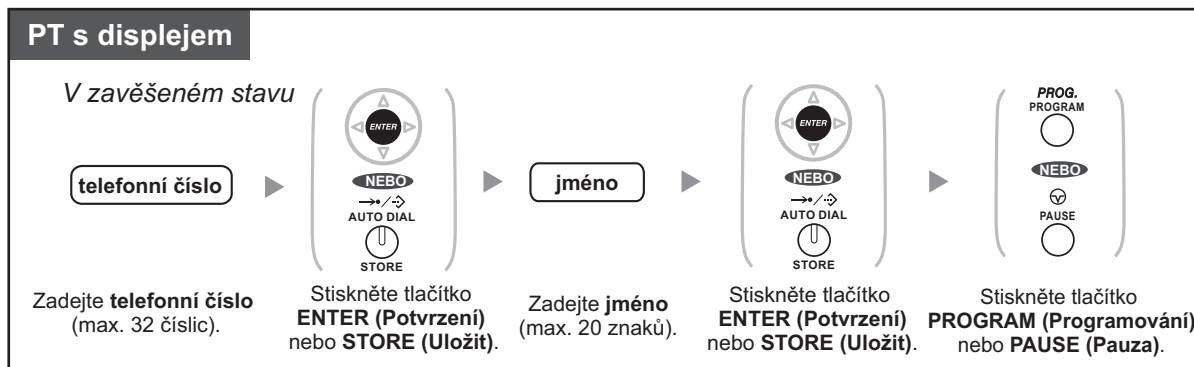

- Telefonní čísla a jména se uloží do první volné pozice osobního seznamu zkrácené volby.
- Uživatel PS: Viz „Návod k obsluze“ přenosné stanice.



- Pro další podrobnosti - viz část "Uložení jmen a čísel v osobním seznamu zkrácené volby" v "3.1.2 Nastavení režimu programování".

◆◆ Zadávání znaků

Vkládat můžete všechny znaky uvedené v tabulce níže. Každému z číselných tlačítek telefonu odpovídá určitá skupina znaků. Tabulky 1 a 2 je možné upravovat.

Tabulka 1 (Standardní režim)

Krát Tlačítko	1	2	3	4	5	6	7	8	9
1	!	?	"	1					
2	A	B	C	a	b	c	2		
3	D	E	F	d	e	f	3		
4	G	H	I	g	h	i	4		
5	J	K	L	j	k	l	5		
6	M	N	O	m	n	o	6		
7	P	Q	R	S	p	q	r	s	7
8	T	U	V	t	u	v	8		
9	W	X	Y	Z	w	x	y	z	9
0	(Mezera)	.	,	'	:	;	0		
*	/	+	-	=	<	>	*		
#	\$	%	&	@	()	€	£	#

Tabulka 1 (Standardní režim pro model RU)

Krát Tlačítko	1	2	3	4	5	6	7	8	9
1	!	?	"	1					
2	A	B	C	a	b	c	2		
3	D	E	F	d	e	f	3		
4	G	H	I	g	h	i	4		
5	J	K	L	j	k	l	5		
6	M	N	O	m	n	o	6		
7	P	Q	R	S	p	q	r	s	7
8	T	U	V	t	u	v	8		
9	W	X	Y	Z	w	x	y	z	9
0	(Mezera)	.	,	'	:	;	0		
*	/	+	-	=	<	>	*		
#	§	%	&	@	()	■	■	#

Tabulka 2 (Volitelný režim)

Krát Tlačítko	1	2	3	4	5	6	7	8	9	10	11	12	13	14	15
1	!	?	"	ä	ö	ü	1								
2	A	B	C	a	b	c	À	Á	Â	Ã	Ä	Å	Æ	Ç	2
3	D	E	F	d	e	f	Ð	È	É	Ê	Ë	3			
4	G	H	I	g	h	i	Ì	Í	Î	Ï	4				
5	J	K	L	j	k	l	5								
6	M	N	O	m	n	o	Ñ	Ò	Ó	Ô	Õ	Ö	Ø	Œ	6
7	P	Q	R	S	p	q	r	s	Š	ß	7				
8	T	U	V	t	u	v	Ù	Ú	Û	Ü	8				
9	W	X	Y	Z	w	x	y	z	Ý	Ž	9				
0	(Mezera)	.	,	'	:	;	0								
*	/	+	-	=	<	>	*								
#	\$	%	&	@	()	€	£	#						

Tabulka 2 (Volitelný režim pro model CE)

Krát Tlačítko	1	2	3	4	5	6	7	8	9	10	11	12	13	14	15
1	!	?	"	ä	ö	ü	l								
2	A	B	C	a	b	c	Á	Â	Ă	Ä	Å	Ć	Ç	Č	2
3	D	E	F	d	e	f	Ď	Ð	É	Ę	Ë	ě	3		
4	G	H	I	g	h	i	Í	Î	4						
5	J	K	L	j	k	l	Ĺ	Ľ	5						
6	M	N	O	m	n	o	Ń	Ň	Ó	Ô	Õ	Ö	6		
7	P	Q	R	S	p	q	r	s	Ř	Ŕ	Š	Ś	Ş	ß	7
8	T	U	V	t	u	v	Ť	Ț	ű	Ú	Ů	Ü	8		
9	W	X	Y	Z	w	x	y	z	Ż	Ž	Ż	Ÿ	9		
0	(Mezera)	.	,	'	:	;	0								
*	/	+	-	=	<	>	*								
#	\$	%	&	@	()	€	£	#						

Tabulka 2 (Volitelný režim pro model GR)

Krát Tlačítko	1	2	3	4	5	6	7	8	9
1	!	?	"	1					
2	A	B	Γ	2					
3	Δ	E	Z	3					
4	H	Θ	I	4					
5	K	Λ	M	5					
6	N	Ξ	O	6					
7	Π	P	Σ	7					
8	T	Υ	Φ	8					
9	X	Ψ	Ω	9					
0	(Mezera)	.	,	'	:	;	0		
*	/	+	-	=	<	>	*		
#	\$	%	&	@	()	€	£	#

Tabulka 2 (Volitelný režim pro model RU)

Krát Tlačítko	1	2	3	4	5	6	7	8	9	10	11
1	A	Б	B	!	?	"	1				
2	Г	Д	Е	Ё	2						
3	Ж	З	И	Й	3						
4	К	Л	М	4							
5	Н	О	П	5							
6	Р	С	Т	6							
7	У	Ф	Х	7							
8	Ц	Ч	Ш	8							
9	Щ	Ъ	Ы	Ь	9						
0	Э	Ю	Я	(Mezera)	.	,	'	:	;	0	
*	/	+	-	=	<	>	Г	€	l	ï	*
#	\$	%	&	@	()	€	l	ŷ	#	

1.13.3 Přístup k funkcím systému (System Feature Access)

Pro přístup k funkcím systému použijte nabídku „Feature Access“.

Otevření nabídky „Feature Access“ a výběr funkce

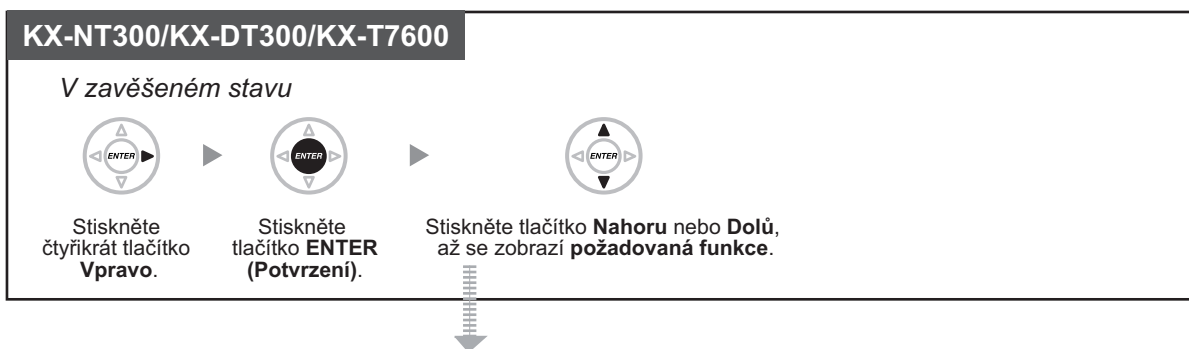

Funkce	Viz kapitola
Zrušení automatického zpětného volání	1.2.4 Je-li volané číslo obsazené nebo volaný neodpovídá
Převzetí volání ve skupině (Group Call Pickup)	1.3.3 Přijetí volání na jiném telefonu (Call Pickup - převzetí volání)
Převzetí volání vybrané pobočky (Directed Call Pickup)	1.3.3 Přijetí volání na jiném telefonu (Call Pickup - převzetí volání)
Výzva	1.7.1 Upozornění prostřednictvím výzvy
Volání dveřního telefonu	1.10.1 Dveřní telefon/elektronický vrátný
Otevření dveří	1.10.1 Dveřní telefon/elektronický vrátný
Externí relé	1.10.2 Pokud je připojeno externí relé
Hudba na pozadí (Background Music)	2.1.4 Zapnutí externího zdroje hudby na pozadí (BGM)

- Funkce není dostupná u modelu KX-NT321 a KX-DT321.



Nonstop servis TELEFONNÍ ÚSTŘEDNY
volejte dispečink tel. **606 193 950**
PanaTEL® je specialistou na telefonní ústředny,
komunikační systémy Panasonic
www.PanaTEL.cz

1.14 Používání proprietárního IP telefonu

1.14.1 Funkce Self Labelling (Automatický popis) (pouze KX-NT366)

Proprietární IP telefon KX-NT366 má 12 flexibilních tlačítek, přičemž u každého z nich se zobrazuje jaká funkce, telefonní číslo nebo číslo pobočky je tlačítku přiřazeno. Displej lze nastavit tak, že zobrazuje tři sady (stránky) přiřazení 12 flexibilních tlačítek, vždy po stisknutí tlačítka NEXT PAGE (Další stránka) se zobrazí další stránka. V každé sadě (stránce) je možné přiřadit tlačítku přiřadit různé funkce, telefonní čísla nebo čísla poboček. Uživatel takové pobočky tedy má k dispozici 48 flexibilních tlačítek.

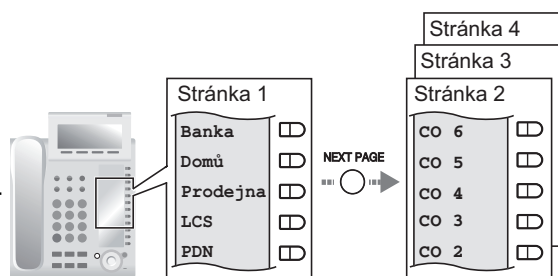

Přepnutí displeje

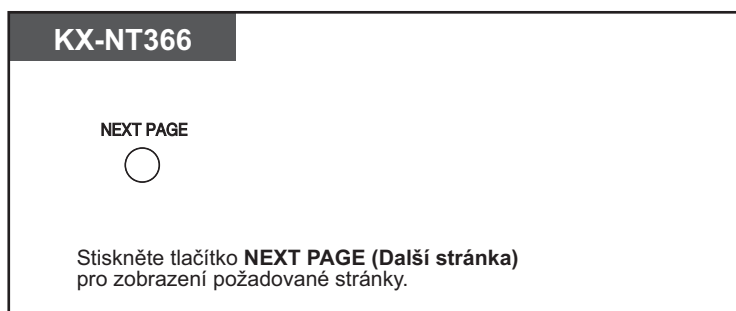

- Když přijmete příchozí volání nebo obsadíte venkovní linku, displej se automaticky přepne na stránku, která obsahuje zeleně svítící tlačítko.
- Po přizpůsobení funkce každého z tlačítek si můžete upravit text pro toto tlačítko, který má u něho zobrazit. Podrobnosti o přizpůsobení tlačítek - viz část "3.1.3 Přizpůsobení funkcí tlačítek".



Nonstop servis TELEFONNÍ ÚSTŘEDNY
volejte dispečink tel. **606 193 950**
PanaTEL® je specialistou na telefonní ústředny,
komunikační systémy Panasonic
www.PanaTEL.cz

Section 2

Činnost správce

V této kapitole je vysvětleno, jak může správce ovládat ostatní pobočky připojené k pobočkové ústředně.

2.1 Funkce správy

2.1.1 Správa poboček

Z pobočky správce lze ovládat nastavení ostatních poboček.

- Změna nastavení ostatních poboček

◆◆ Změna nastavení ostatních poboček

Zamknout/odemknout ostatní pobočky (Remote Extension Dial Lock)

Funkce se někdy označuje jako vzdálený zámek stanice (Remote Station Lock Control).

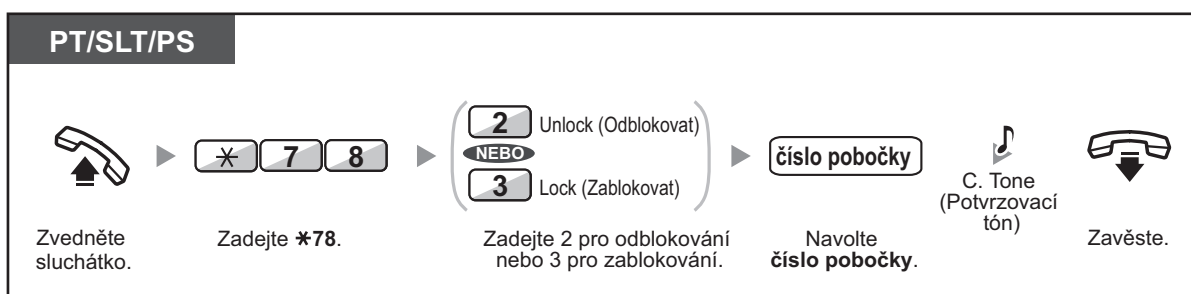

- Správce může pomocí funkce Remote Extension Dial Lock odemknout kteroukoli pobočku bez ohledu na to, jestli byla uzamknuta pomocí téže funkce nebo z pobočky samotné (Extension Dial Lock).

2.1.2 Správa časových režimů

Pobočka správce nebo jiná, předem naprogramovaná pobočka, může přepínat denní režim (Den, Oběd, Přestávka nebo Noc).

Na změnu denního režimu jsou k dispozici dvě metody, automatická a manuální.

Automatic (Automatická): umožňuje měnit denní režim každý den v týdnu automaticky. Můžete jej také změnit manuálně.

Manual (Manuální): umožňuje změnit denní režim manuálně podle následujícího postupu.

Změna denního režimu (Den/Noc/Oběd/Přestávka)



PT/PS

V zavěšeném stavu



(Time Service - Časové přepínání
(Day/Night/Lunch/Break))

Stiskněte tlačítko **Time Service Časové přepínání (Day/Night/Lunch/Break)**, až se zobrazí požadovaný režim .

PT/SLT/PS

 Zvedněte sluchátko. →  Zadejte *780. →

0	Day (Den)
1	Night (Noc)
2	Lunch (Oběd)
3	Break (Přestávka)

 Podle potřeby zadejte 0 až 3. →  C. Tone (Potvrzovací tón) →  Zavěste.

Volba způsobu přepínání denního režimu (Automaticky/manuálně)

PT/PS

V zavěšeném stavu

(Typ přepínání denních režimů (Automaticky/manuálně))

Stiskněte tlačítko **Time Service Switching Mode (Automatic/Manual) (Přepínání časových režimů (Automaticky/manuálně))**.



Nonstop servis TELEFONNÍ ÚSTŘEDNY
volejte dispečink tel. **606 193 950**
PanaTEL® je specialistou na telefonní ústředny,
komunikační systémy Panasonic
www.PanaTEL.cz



- Kromě normálních denních režimů existuje ještě režim pracovního klidu (Holiday). Ten se zapíná na celý den k určitému datu.
- Indikátor tlačítka Time Service (Časové přepínání) (Day/Night/Lunch/Break) signalizuje aktuální stav takto:
 - Nesvíí:** Den
 - Svíí zeleně:** Oběd (polední přestávka)
 - Bliká zeleně:** Přestávka
 - Svíí červeně:** Noc
 - Bliká červeně:** Pracovní klid
- Indikátor tlačítka denního režimu (Automatické/Manuální) signalizuje aktuální stav takto:
 - Nesvíí:** Automatic (Automatický)
 - Svíí červeně:** Manual (Manuální)

Přizpůsobení telefonu



- 3.1.3 Přizpůsobení funkcí tlačítek
Vytvoření a naprogramování tlačítka časového přepínání (den/noc/oběd/přestávka) a tlačítka režimu časového přepínání (automatické/manuální).

2.1.3 Správa úrovně omezení (Přenos oznamovacího tónu)

Z pobočky správce oprávnění je změněno pouze pro následný hovor. Po ukončení hovoru je omezení nastaveno na původní hodnotu..

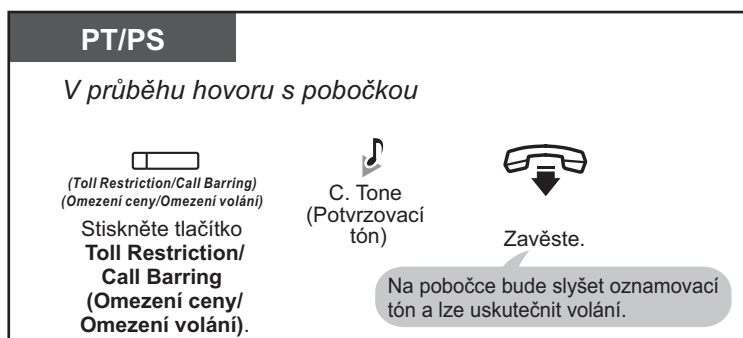

- Úroveň omezení se změní na předem naprogramovanou úroveň tlačítka Toll Restriction/Call Barring.



Přizpůsobení telefonu

- 3.1.3 Přizpůsobení funkcí tlačítek
Vytvořte nebo upravte tlačítko Toll Restriction/Call Baring.

2.1.4 Zapnutí externího zdroje hudby na pozadí (BGM)

Z pobočky správce je možné vybrat zdroj hudby, která se bude ozývat z reproduktorů v kancelářích.

Výběr, zapnutí a vypnutí hudby vysílané na pozadí

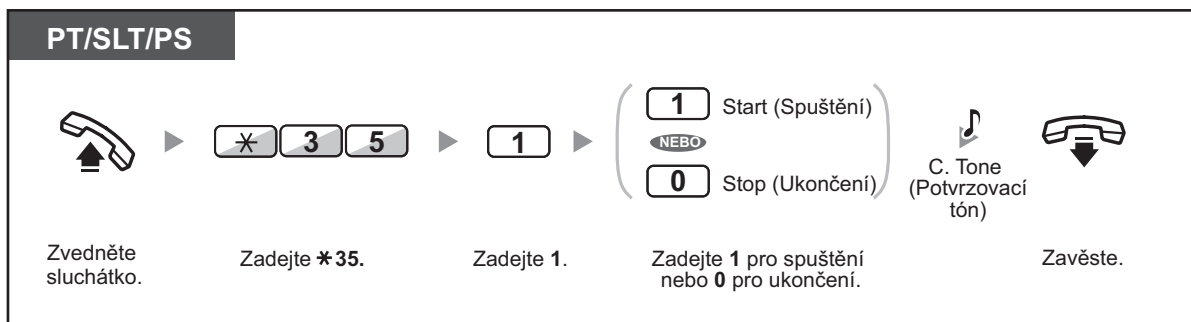

2.1.5 Záznam odchozích zpráv (OGM)

Z pobočky správce lze nahrát tři druhy uvítacích zpráv (OGM):

- 1. Zpráva DISA:** Používá se k uvítání volajícího a poskytuje mu informace, jak se spojit s uživatelem pobočky, skupinou nebo venkovním účastníkem bez pomoci spojovatelky.
- 2. Zpráva skupiny pro přidělování příchozích volání:** Používá se k uvítání volajícího a poskytuje mu informace, jak se spojit se skupinou pro přidělování příchozích volání.
- 3. Zpráva budíku (připomínáče):** Používá se jako zpráva odesílaná při buzení uživatele, když pobočka přijme upozornění budíku.



Všechny zprávy mají svá čísla poboček. Požadovanou zprávu si můžete vybrat. Zprávu můžete nahrát dvojím způsobem. Jedním je záznam pomocí sluchátka a druhým je záznam z externího portu BGM (externího zdroje).

Záznam zprávy

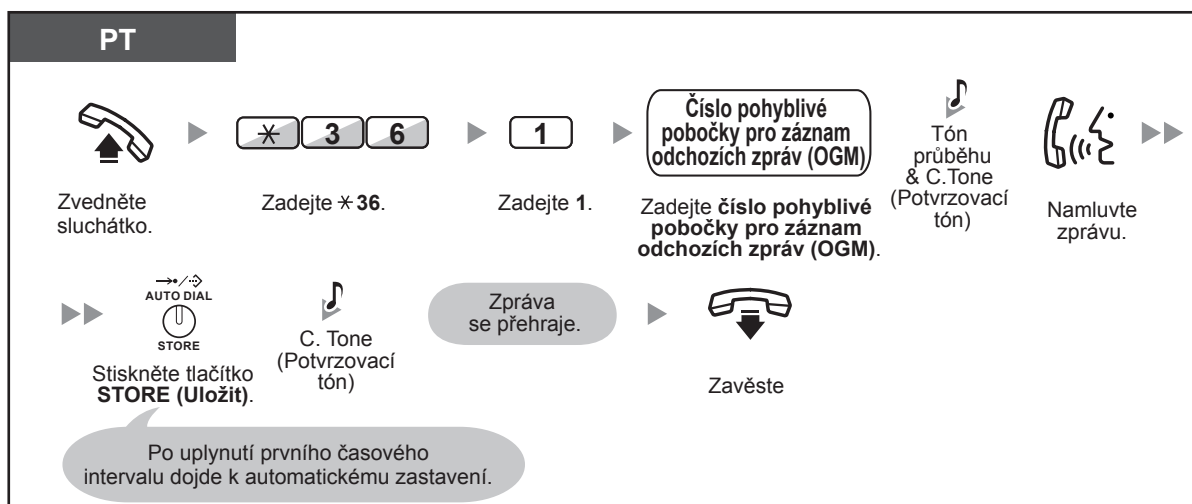

Přehrávání zprávy

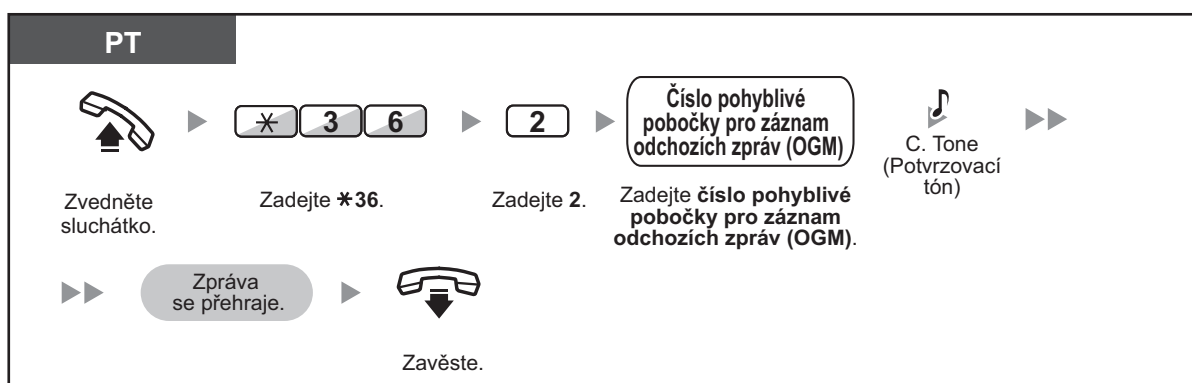

Nonstop servis TELEFONNÍ ÚSTŘEDNY
volejte dispečink tel. **606 193 950**
PanaTEL® je specialistou na telefonní ústředny,
komunikační systémy Panasonic
www.PanaTEL.cz

Záznam zprávy z externího portu BGM (MOH)

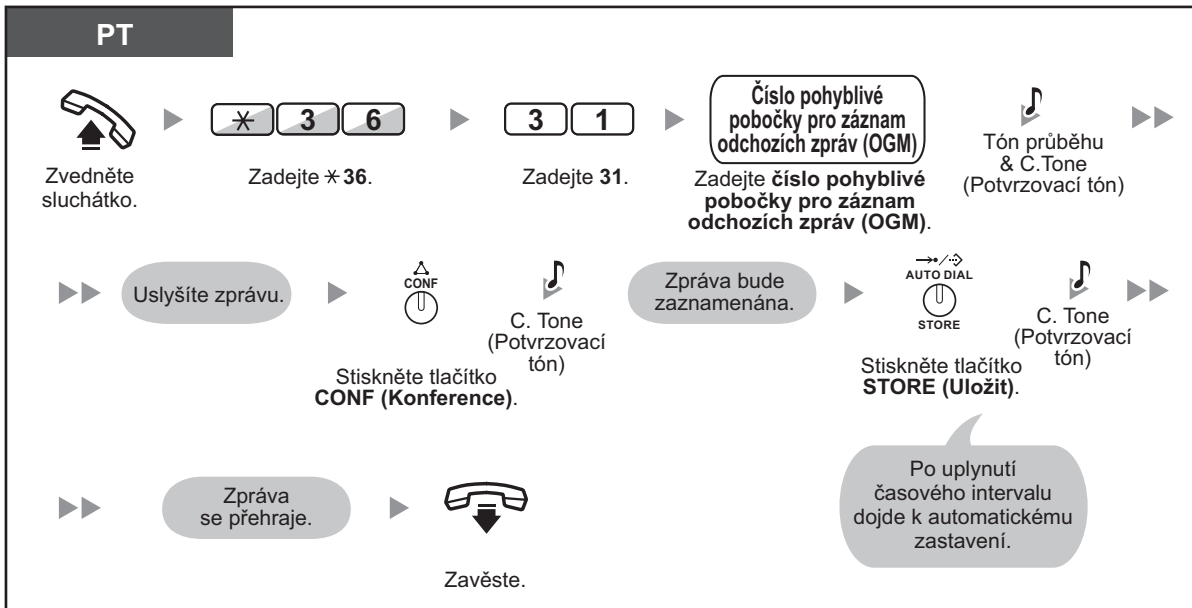

Smazání zprávy

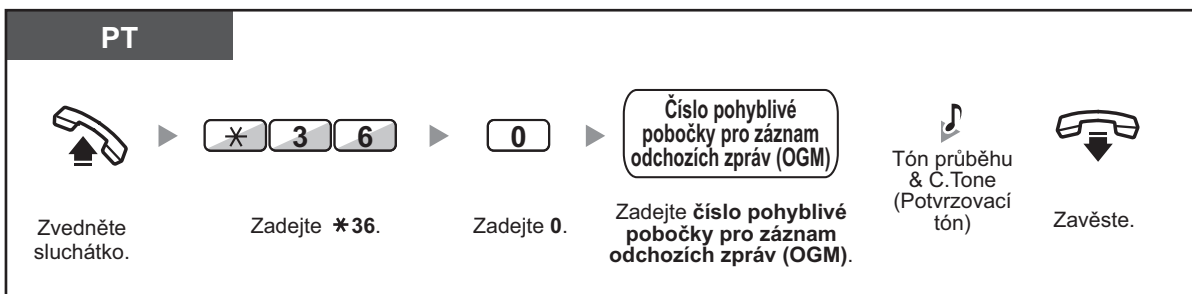

- Výchozí čísla pohyblivé pobočky odchozích zpráv (OZP (OGM)) je 5xx (xx: dvoumístné číslo zprávy).

2.1.6 Povolení obsazování nedostupné venkovní linky uživateli na pobočkách (Trunk Busy Out)

Je-li zjištěna porucha určité venkovní linky, pobočková ústředna ji automaticky dočasně zablokuje. Správce ústředny může takovou linku manuálně odblokovat a zpřístupnit ji opět uživatelům.

Odblokování venkovní linky

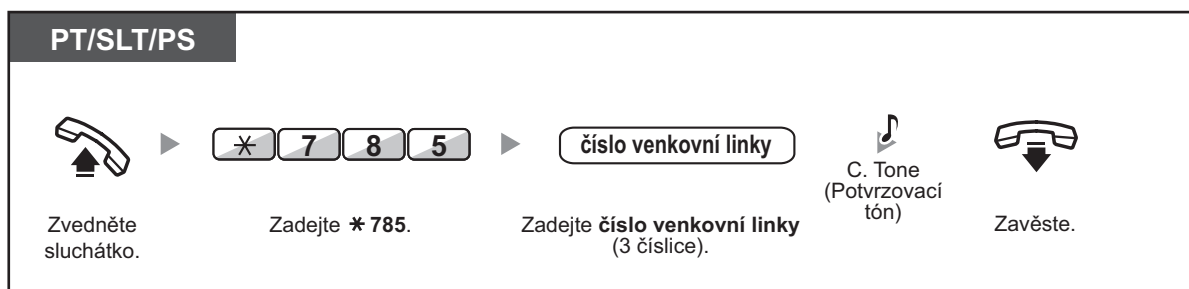

- Pobočkové ústředny dodávané do některých zemí nemohou v případě problému linku zablokovat automaticky.

2.1.7 Zrušení volby pobočky připojené k jiné ústředně v síti (NDSS)

Tlačítka NDSS je možno naprogramovat na libovolné pobočce připojené k vaší pobočkovou ústředně. Tlačítko NDSS umožňuje monitorovat jinou pobočku připojenou k jiné pobočkové ústředně v privátní síti. Indikátor tlačítka NDSS signalizuje aktuální stav monitorované pobočky stejným způsobem jako u tlačítka přímé volby stanice DSS. Monitorování jiné pobočky jiné pobočkovou ústředně může také zrušit administrátor. Zrušení je možné také libovolným tlačítkem NDSS naprogramovaným k monitorování příslušné pobočky.

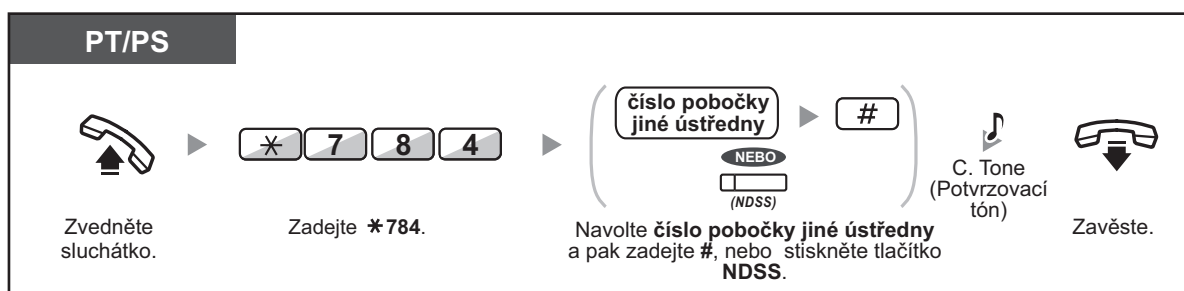

- Pro obnovení monitorování pobočky po provedení této operace zvedněte sluchátko, stiskněte příslušné tlačítko NDSS a zavěste.



Přizpůsobení telefonu

- 3.1.3 Přizpůsobení funkcí tlačítek
Vytvoření nebo změna nastavení tlačítka přímé volby stanice v síti (NDSS).

Section 3

Přizpůsobení telefonu a systému

V tomto oddíle najdete informace o možnostech přizpůsobení osobního telefonu a funkcí ústředny vlastním potřebám. Příslušné funkce si uživatel programuje podle potřeby.

3.1 Přizpůsobení telefonu (Osobní programování)

3.1.1 Přizpůsobení telefonu (Osobní programování)

Funkce telefonu si můžete přizpůsobit podle vlastních požadavků. Můžete např. změnit výchozí nastavení nebo funkce jednotlivých tlačítek.

- Přřazení osobního identifikačního čísla (PIN) pobočky (Extension PIN [Personal Identification Number])



- Pokud změníte svou kancelář a pobočku, podívejte se na část "1.12.1 Pohyblivá pobočka".

◆◆ Přřazení osobního identifikačního čísla (PIN) pobočky (Extension PIN [Personal Identification Number])

Každé pobočce můžete přidělit heslo.

Následující funkce vyžadují použití kódu PIN pobočky.

1. Monitorování hlasové zprávy (Live Call Screening [LCS])
2. Zákaz přístupu jiným osobám do vašeho osobního seznamu zkrácené volby, historie volání, SVM logu a přehrávání vzkazů z vaší hlasové schránky.
3. Použití vašeho nastavení pobočky na jiných pobočkách (pohyblivá pobočka)
4. Vzdálený přístup (pohyblivá třída služeb)
5. Zrušení zámku pobočky

Nastavení

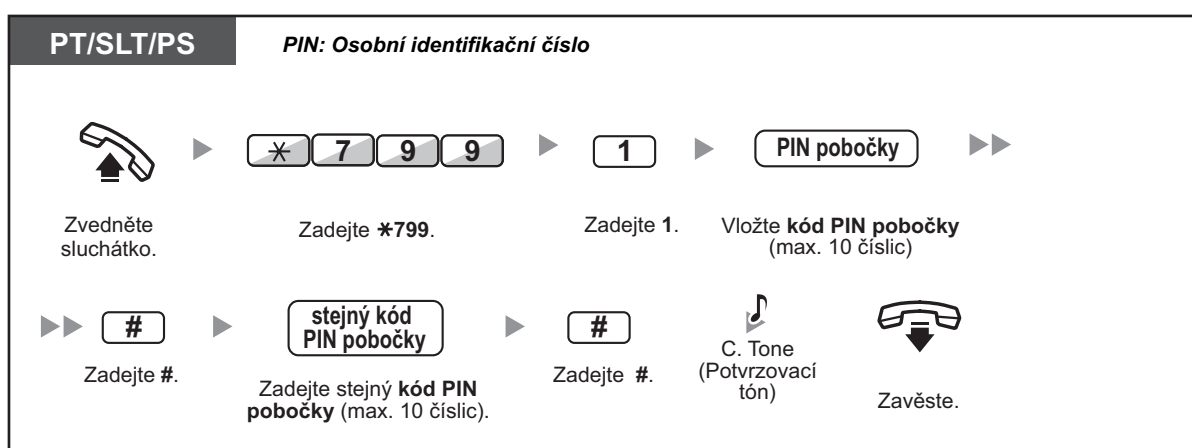

Nonstop servis TELEFONNÍ ÚSTŘEDNY
volejte dispečink tel. **606 193 950**
PanaTEL® je specialistou na telefonní ústředny,
komunikační systémy Panasonic
www.PanaTEL.cz

Zrušit

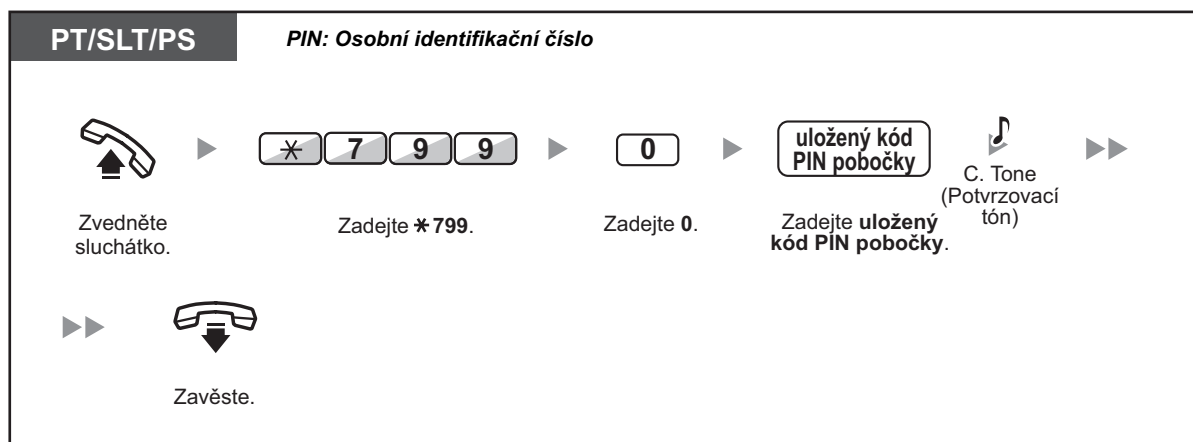

UPOZORNĚNÍ

Heslo může být zneužito k neoprávněnému volání (PIN pobočky). Telekomunikační poplatky v takovém případě hradí vlastník systému. Aby k podobnému zneužití nedošlo, důrazně doporučujeme:

- a.** Osobní kód PIN uchovávat v tajnosti.
 - b.** Používat náhodně volená čísla kódu PIN, která nelze snadno odhalit.
 - c.** Pravidelně čísla kódu PIN měnit.
- Platnými znaky pro kód PIN pobočky jsou číslice „0” až „9”.
 - Je-li zadán nesprávný kód PIN tolikrát, kolik pokusů je nastaveno v systému, kód PIN se zablokuje.
 - Když kód PIN zapomenete nebo je kód pobočky zablokován, požádejte správce, aby váš kód PIN smazal a případně kód pobočky odblokoval.

Termín	Postup programování	Výběr a parametry	
Volba jazyka displeje Preferovaný jazyk na displeji.	0 2 / 	1	<input type="checkbox"/> English (Angličtina)
		2	<input type="checkbox"/> 2nd Language (2. jazyk)
		3	<input type="checkbox"/> 3rd Language (3. jazyk)
		4	<input type="checkbox"/> 4th Language (4. jazyk)
		5	<input type="checkbox"/> 5th Language (5. jazyk)
Režim přepínání displeje Přejete si zapnout automatické zobrazení délky hovoru při příjmu venkovního volání?	0 3	0	<input type="checkbox"/> No (Ne)—Manual (Manuálně) (Displej zobrazuje údaje o volajícím, dokud manuálně nepřepnete na zobrazení délky hovoru.)
		1	<input type="checkbox"/> Yes (Ano)—Automatic (Automaticky) (Když přijmete venkovní volání, první řádek displeje automaticky zobrazuje délku hovoru.)
Výběr podsvícení displeje^{*1*2} Přejete si zapnout podsvícení displeje u telefonu?	0 4	0	<input type="checkbox"/> Yes (Ano)—Automatic (Automaticky)
		1	<input type="checkbox"/> Yes (Ano)—Always On (Vždy zapnuto)
		2	<input type="checkbox"/> No (Ne)—Always Off (Vždy vypnuto)
Kontrast displeje automatického popisu (Self Labelling) Požadovaný kontrast displeje automatického popisu (Self Labelling) lze vybrat ze 4 dostupných úrovní (pouze model KX-NT366)	0 5	1	<input type="checkbox"/> Light (Světlý)
		2	<input type="checkbox"/> Little Light (Málo světlý)
		3	<input type="checkbox"/> Little Dark (Málo tmavý)
		4	<input type="checkbox"/> Dark (Tmavý)
Volání zvednutím sluchátka (Hot Line) Přejete si volit přednastavené číslo pouhým zvednutím sluchátka?	1 1	požadované číslo (maximálně 32 číslic)	
	1 2	0	<input type="checkbox"/> Do not use (Nepoužívat)
		1	<input type="checkbox"/> Use (Používat)
Zákaz zobrazení čísla volající pobočky (CLIR) Chcete, aby se vaše číslo nezobrazovalo na telefonu volaného účastníka?	1 3	0	<input type="checkbox"/> No (Ne) —Zobrazení čísla povoleno
		1	<input type="checkbox"/> Yes (Ano)—Zobrazení čísla zakázáno

Termín	Postup programování	Výběr a parametry	
Zobrazení vašeho čísla na telefonu volaného a volajícího (CLIP/COLP) Jaké číslo se má zobrazit na telefonu volajícího a volaného?	<input type="text" value="1"/> <input type="text" value="4"/>	<input type="text" value="0"/>	Identifikační číslo vaší pobočky
		<input type="text" value="1"/>	Používá se identifikační číslo vaší pobočky na venkovní lince
Přiřazení preferované linky—Odchozí volání Kterou linku chcete používat pro odchozí volání po zvednutí sluchátka?	<input type="text" value="1"/> <input type="text" value="9"/>	<input type="text" value="0"/>	<input type="checkbox"/> No line (Žádná)
		<input type="text" value="1"/>	<input type="checkbox"/> Volná venkovní linka
		<input type="text" value="2"/> + číslo tlačítka CO (01–36) ^{*3} / (01–84) ^{*4} nebo <input type="text" value=""/> (CO)	<input type="checkbox"/> Tlačítko CO/skupina ICD
		<input type="text" value="3"/> nebo INTERCOM / <input type="text" value=""/> (PDN)	<input type="checkbox"/> Vnitřní volání (Na pobočce PDN je vybráno volné tlačítko PDN po zvednutí sluchátka.)
Přiřazení preferované linky—Příchozí volání Linka preferovaná po zvednutí sluchátka pro přijetí volání	<input type="text" value="2"/> <input type="text" value="0"/>	<input type="text" value="0"/>	<input type="checkbox"/> No line (Žádná)
		<input type="text" value="1"/>	<input type="checkbox"/> Nejdéle vyzvánějící linka (při příjmu několika volání)
		<input type="text" value="2"/> + číslo tlačítka CO (01–36) ^{*3} / (01–84) ^{*4} nebo <input type="text" value=""/> (CO)	<input type="checkbox"/> Tlačítko CO/skupina ICD
		<input type="text" value="3"/> / <input type="text" value=""/> (PDN)	<input type="checkbox"/> Tlačítko PDN

Termín	Postup programování	Výběr a parametry	
Změna způsobu upozornění—Vyzvánění/Hlas^{*1} Jak chcete přijímat vnitřní volání?	<input type="checkbox"/> 2 <input type="checkbox"/> 1	<input type="checkbox"/> 0	<input type="checkbox"/> Vyzvánění (Tone Call)
		<input type="checkbox"/> 1	<input type="checkbox"/> Directly (Přímo) —Přímo hlasem volajícího (bez vyzvánění).
		<input type="checkbox"/> 2	<input type="checkbox"/> Ring only (Jen vyzvánění) — Volající nemůže použít upozornění hlasem.
Paralelní telefon^{*1*5} Má vyzvánět i obyčejný paralelně připojený telefon?	<input type="checkbox"/> 2 <input type="checkbox"/> 2	<input type="checkbox"/> 0	<input type="checkbox"/> No (Ne)— Telefon nebude vyzvánět.
		<input type="checkbox"/> 1	<input type="checkbox"/> Yes (Ano)— Telefon bude vyzvánět.
Přijetí volání bez zvednutí sluchátka^{*1} Chcete přijímat příchozí volání v režimu místních hovorů bez zvedání sluchátka, nezávisle na stavu tlačítka AUTO ANS (Automatická odpověď)?	<input type="checkbox"/> 2 <input type="checkbox"/> 3	<input type="checkbox"/> 0	<input type="checkbox"/> No (Ne)—Disable (Nepovoleno)
		<input type="checkbox"/> 1	<input type="checkbox"/> Yes (Ano)—Enable (Povoleno)
Nastavení režimu monitorování^{*1} Způsob upozornění na zanechávání vzkazu ve hlasové schránce	<input type="checkbox"/> 2 <input type="checkbox"/> 5	<input type="checkbox"/> 0	<input type="checkbox"/> Monitorování (příposlech) zanechávání vzkazu ve schránce pomocí reproduktoru telefonu. (Hlasitý režim)
		<input type="checkbox"/> 1	<input type="checkbox"/> Upozornění pouze tónem. (Důvěrný režim)
Zapnutí režimu LCS (po zahájení hovoru) Chcete, aby záznam pokračoval i po zahájení hovoru s volajícím v režimu LCS?	<input type="checkbox"/> 2 <input type="checkbox"/> 6	<input type="checkbox"/> 0	<input type="checkbox"/> No (Ne)—Ukončení záznamu
		<input type="checkbox"/> 1	<input type="checkbox"/> Yes (Ano)—Pokračování záznamu
Automatické upozornění na čekající hovor^{*6} Chcete, aby se automaticky ozval tón upozornění na čekající volání, když přijímáte jiné volání během hovoru?	<input type="checkbox"/> 3 <input type="checkbox"/> 0	<input type="checkbox"/> 0	<input type="checkbox"/> No (Ne)—Off (Vypnuto)
		<input type="checkbox"/> 1	<input type="checkbox"/> Yes (Ano)—On (Zapnuto)

Termín	Postup programování	Výběr a parametry	
Čekající volání, manuální upozornění Jakým způsobem chcete být upozorněni na čekající vnitřní volání?	<input type="text" value="3"/> <input type="text" value="1"/>	<input type="text" value="0"/>	<input type="checkbox"/> No call (Žádný hovor)
		<input type="text" value="1"/>	<input type="checkbox"/> Tone (Tón) (BSS)
		<input type="text" value="2"/>	<input type="checkbox"/> Hlasové oznámení prostřednictvím vestavěného reproduktoru (OHCA) ^{*7}
		<input type="text" value="3"/>	<input type="checkbox"/> Hlasové oznámení prostřednictvím mikrotelefonu (Whisper OHCA) ^{*7}
Volba typu tónu upozornění na čekající hovor Jaký typ tónu čekajícího hovoru preferujete?	<input type="text" value="3"/> <input type="text" value="2"/>	<input type="text" value="0"/>	<input type="checkbox"/> Tone (Tón) 1
		<input type="text" value="1"/>	<input type="checkbox"/> Tone (Tón) 2
Zpráva o nepřítomnosti Má se na displeji telefonu volajícího zobrazovat zpráva o nepřítomnosti?	<input type="text" value="4"/> <input type="text" value="0"/>	<input type="text" value="0"/>	<input type="checkbox"/> No (Ne)—Off (Vypnuto)
		číslo zprávy (1–8)	<input type="checkbox"/> Yes (Ano)—Ukázat vybranou zprávu.
		<input type="text" value="9"/>	<input type="checkbox"/> Yes (Ano)—Ukázat vaši osobní zprávu.
Osobní zpráva o nepřítomnosti Vytvoření vaší osobní zprávy	<input type="text" value="4"/> <input type="text" value="1"/>	zpráva (max. 16 znaků)	
Přesměrování hovoru (FWD)/Nerušit (DND): Pro přesměrování nebo odmítnutí některých nebo všech příchozích volání	<input type="text" value="5"/> <input type="text" value="0"/> /  (pro oba typy volání) <input type="text" value="5"/> <input type="text" value="1"/> (pro venkovní volání) <input type="text" value="5"/> <input type="text" value="2"/> (pro vnitřní volání)	<input type="text" value="0"/>	<input type="checkbox"/> Off (Vypnuto)
		<input type="text" value="1"/>	<input type="checkbox"/> Funkce DND (Nerušit)
		<input type="text" value="2"/> + požadované číslo (maximálně 32 číslic)	<input type="checkbox"/> All (Vše)—Přesměrovat všechna volání
		<input type="text" value="3"/> + požadované číslo (maximálně 32 číslic)	<input type="checkbox"/> Busy (Obsazeno)—Přesměrování při obsazené pobočce.
		<input type="text" value="4"/> + požadované číslo (maximálně 32 číslic)	<input type="checkbox"/> No Answer (Volaný neodpovídá)—Přesměrování, když volaný neodpovídá.
		<input type="text" value="5"/> + požadované číslo (maximálně 32 číslic)	<input type="checkbox"/> Busy/No Answer (Obsazeno/Volaný neodpovídá)—Přesměrování v případě, že pobočka neodpovídá nebo je obsazená.

Termín	Postup programování	Výběr a parametry	
Prodleva přesměrování Nastavení časovače pro přesměrování při stavu „No Answer“ (Volaný neodpovídá) a při stavu „Busy/No Answer“ (Obsazeno/volaný neodpovídá)	<input type="text" value="5"/> <input type="text" value="3"/>	<input type="text" value=""/> (0–120) sekund (Výchozí nastavení: 15 sekund)	
Zákaz převzetí volání (Call Pickup Deny) Chcete ostatním osobám zabránit v převzetí vašich hovorů?	<input type="text" value="6"/> <input type="text" value="0"/>	<input type="text" value="0"/>	<input type="checkbox"/> No (Ne)—Allow (Povolit)
		<input type="text" value="1"/>	<input type="checkbox"/> Yes (Ano)—Deny (Odmítnout)
Použití náhlavní soupravy ^{*1*5} Používáte náhlavní soupravu?	<input type="text" value="6"/> <input type="text" value="1"/>	<input type="text" value="0"/>	<input type="checkbox"/> No (Ne)—Náhlavní souprava vypnutá
		<input type="text" value="1"/>	<input type="checkbox"/> Yes (Ano)—Náhlavní souprava zapnutá
Zákaz vstupování do hovoru (Executive Busy Override Deny) Chcete zabránit ostatním osobám, aby vstupovaly do vašich hovorů?	<input type="text" value="6"/> <input type="text" value="2"/>	<input type="text" value="0"/>	<input type="checkbox"/> No (Ne)—Allow (Povolit)
		<input type="text" value="1"/>	<input type="checkbox"/> Yes (Ano)—Deny (Odmítnout)
Zákaz oznamování prostřednictvím výzvy (Paging Deny) ^{*1} Chcete zakázat upozorňování prostřednictvím výzvy?	<input type="text" value="6"/> <input type="text" value="3"/>	<input type="text" value="0"/>	<input type="checkbox"/> No (Ne)—Allow (Povolit)
		<input type="text" value="1"/>	<input type="checkbox"/> Yes (Ano)—Deny (Odmítnout)
Tóny tlačítek ^{*1} Chcete povolit signalizaci stisknutí tlačítek?	<input type="text" value="6"/> <input type="text" value="4"/>	<input type="text" value="0"/>	<input type="checkbox"/> No (Ne)—Off (Vypnuto)
		<input type="text" value="1"/>	<input type="checkbox"/> Yes (Ano)—On (Zapnuto)
Hudba na pozadí (Background Music (BGM)) ^{*1} Chcete při zavěšeném sluchátku poslouchat hudbu z reproduktoru telefonu?	<input type="text" value="6"/> <input type="text" value="5"/>	<input type="text" value="0"/>	<input type="checkbox"/> No (Ne)—Off (Vypnuto)
		<input type="text" value="1"/> + číslo hudby BGM (1 číslice)	<input type="checkbox"/> Yes (Ano)—On (Zapnuto)
Registrace Bluetooth ^{*8} Pro zaregistrování vaší bezdrátové náhlavní soupravy Bluetooth na vaši pobočku ^{*9}	<input type="text" value="6"/> <input type="text" value="6"/>	Heslo (max. 16 číslic)	
Zrušení registrace Bluetooth ^{*8} Pro zrušení registrace vaší bezdrátové náhlavní soupravy Bluetooth na vaši pobočku ^{*9}	<input type="text" value="6"/> <input type="text" value="7"/>	Zkontrolujte, že je na displeji ID vaší Bluetooth bezdrátové náhlavní soupravy.	

Termín	Postup programování	Výběr a parametry	
Osobní identifikační číslo (PIN) pobočky Nastavit kód PIN vaší pobočky nebo změnit uložený kód PIN	<input type="text" value="9"/> <input type="text" value="0"/>	PIN pobočky (max. 10 číslic) ENTER (Potvrzení)/STORE + (Uložit) stejný kód PIN pobočky	Nastavit kód PIN pobočky
		uložený kód PIN pobočky + nový kód PIN pobočky (max. 10 číslic) ENTER (Potvrzení)/STORE + (Uložit) stejný kód PIN pobočky	Změnit uložený kód PIN pobočky
Zámek pobočky Zákaz ostatním osobám používat váš telefon	<input type="text" value="9"/> <input type="text" value="1"/>	PIN pobočky (max. 10 číslic) <input type="text" value="0"/>	<input type="checkbox"/> Aktivace
		PIN pobočky (maximálně 10 číslic) + <input type="text" value="1"/>	<input type="checkbox"/> Zablokování
Zámek displeje*1 Zákaz přístupu jiným osobám do vašeho osobního seznamu zkrácené volby, historie volání, SVM logu a přehrávání vzkazů z vaší hlasové schránky.	<input type="text" value="9"/> <input type="text" value="2"/>	PIN pobočky (max. 10 číslic) <input type="text" value="0"/>	<input type="checkbox"/> Aktivace
		PIN pobočky (max. 10 číslic) <input type="text" value="1"/>	<input type="checkbox"/> Zablokování
Nastavení režimu volby jediným tlačítkem Chcete nastavit pouze volbu jediným tlačítkem?	<input type="text" value="#"/> <input type="text" value="*"/>	<input type="text" value="0"/>	<input type="checkbox"/> No (Ne) —Normal (Normální) (Je možné upravovat všechna flexibilní tlačítka.)
		<input type="text" value="1"/>	<input type="checkbox"/> Yes (Ano)—Upravovat lze jen tlačítka volby na jeden dotyk. Při jejich úpravě však není třeba volit „2” před číslem.

*1 Není k dispozici na PS

*2 Pouze dostupné pro model KX-T7633/KX-T7636/IP-PT (kromě telefonů KX-NT265/KX-NT321)/KX-DT343/KX-DT346.

*3 Čísla tlačítek CO (25–36) jsou dostupná, jen pokud je k telefonu připojena přídatná klávesnice.

*4 Čísla tlačítek CO (25–84) jsou dostupná, jen pokud je modul klávesnice se 60 klávesami (KX-NT305) nastaven na telefonech řady KX-NT300 (není dostupné pro model KX-NT366).

*5 Není dostupné pro model KX-T7665

*6 Toto nastavení má vliv na venkovní i vnitřní volání. Pro případ vnitřních volání musí být tato funkce povolena prostřednictvím programování systému.

*7 K dispozici jen na některých digitálních proprietárních telefonech.

*8 Dostupné pouze pro modelovou řadu KX-NT300 (kromě telefonů KX-NT321)/KX-DT343/KX-DT346.

*9 Registrace a odebrání bezdrátové náhlavní soupravy Bluetooth může chvíli trvat. Neperušíte tuto operaci žádnou jinou činností, např. zvednutím sluchátka.



UPOZORNĚNÍ

Heslo může být zneužito k neoprávněnému volání (PIN pobočky).
Telekomunikační poplatky v takovém případě hradí vlastník systému.
Aby k podobnému zneužití nedošlo, důrazně doporučujeme:

- Osobní kód PIN uchovávat v tajnosti.
 - Používat náhodně volená čísla kódu PIN, která nelze snadno odhalit.
 - Pravidelně čísla kódu PIN měnit.
- Po zadání čísla programu se zobrazí jeho název.
V nabídce programovacího režimu se můžete pohybovat pomocí navigačních tlačítek (nahoru a dolů).



- Požadovaný parametr můžete vybrat pomocí navigačních tlačítek (nahoru a dolů) místo zadávání čísla.

Uložení jmen a čísel v osobním seznamu zkrácené volby

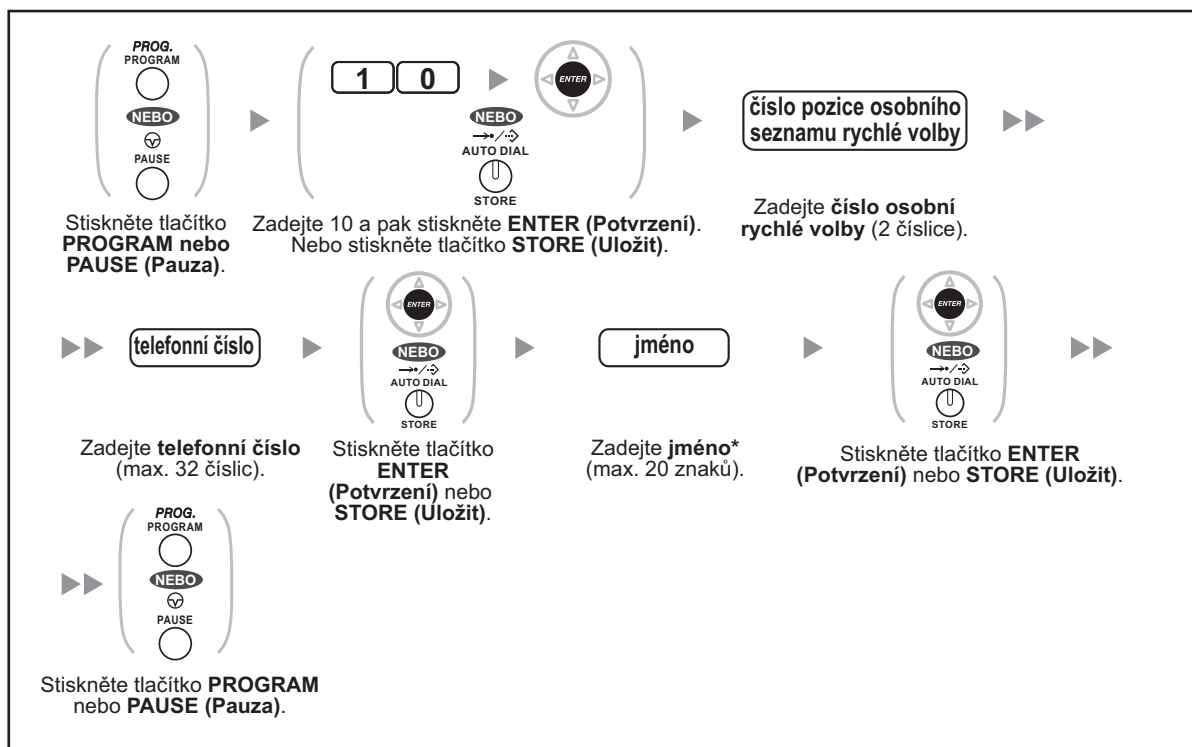

- * Pro zadávání znaků - viz část "Zadávání znaků".

Úprava jmen a čísel v osobním seznamu zkrácené volby

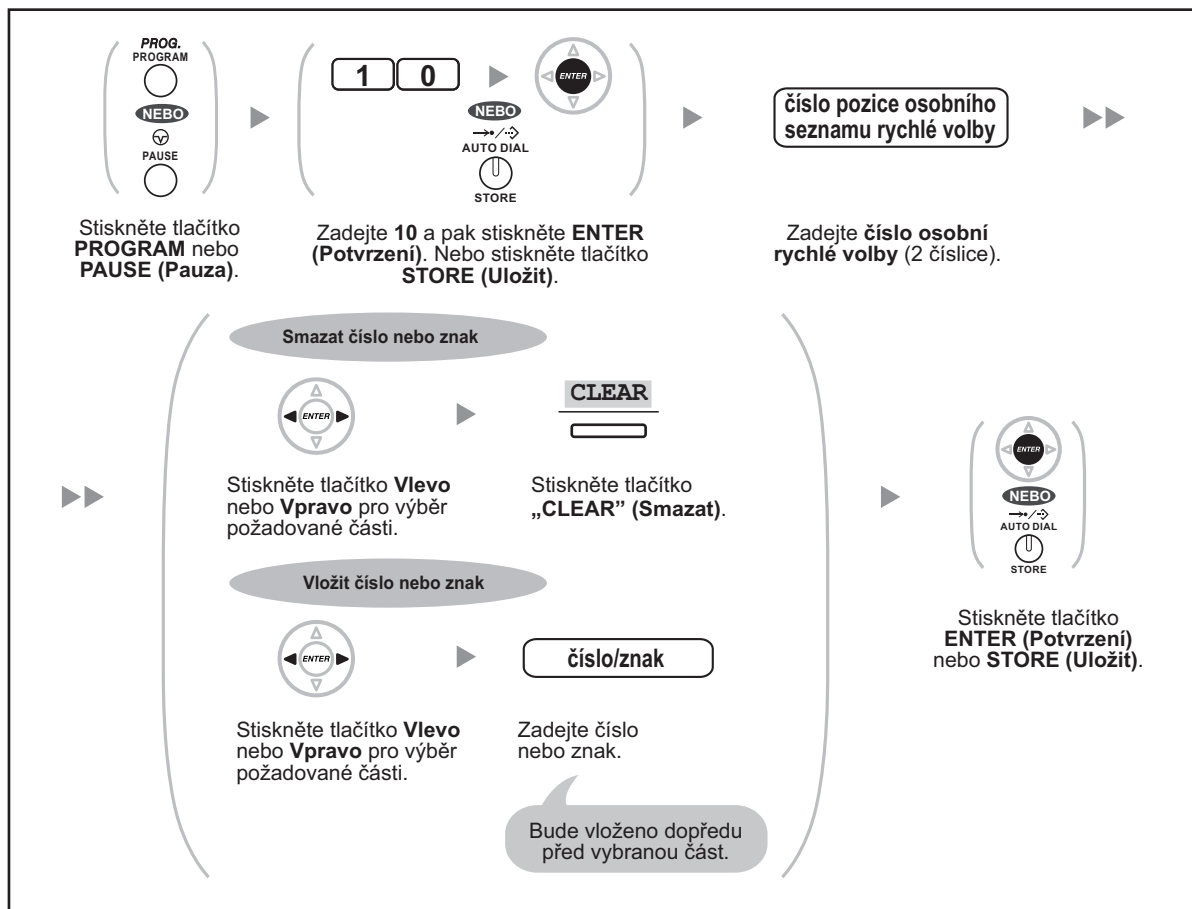

◆◆ Obnovení výchozího nastavení

Nastavení funkcí můžete změnit nebo obnovit výchozí nastavení:

Funkce	Výchozí nastavení
Režim přepínání displeje	Automatic (Automaticky)
Volání zvednutím sluchátka (Hot Line)	Off (Vypnuto)
Zákaz zobrazení čísla volající pobočky (CLIR)	Allow (Povoleno)
Zobrazení vašeho čísla na telefonu volaného a volajícího (CLIP/COLP)	Identifikační číslo vaší pobočky
Přiřazení preferované linky —Odchozí volání	Vnitřní volání
Přiřazení preferované linky —Příchozí volání	Nejdéle vyzvánějící linka
Změna způsobu upozornění — Vyzvánění/Hlas	Vyzvánění (Tone Call)
Paralelní telefon	Vyzvánění paralelního telefonu
Přijetí volání bez zvednutí sluchátka	Disable (Nepovoleno)
Nastavení režimu monitorování	Hlasitý příposlech
Zapnutí režimu LCS (po zahájení hovoru)	Zastavení záznamu

Funkce	Výchozí nastavení
Automatické upozornění na čekající hovor	Off (Vypnuto)
Manuální upozornění na čekající hovor— vnitřní volání	Vypnuto (žádný hovor/žádný tón)
Volba typu tónu upozornění na čekající hovor	Tone (Tón) 1
Zpráva o nepřítomnosti	Off (Vypnuto)
Osobní zpráva o nepřítomnosti	Smazáno
Přesměrování (FWD)/Nerušit (DND)—Oba směry volání	Off (Vypnuto)
Prodleva přesměrování	15 sekund
Zákaz převzetí volání (Call Pickup Deny)	Allow (Povoleno)
Použití náhlavní soupravy	Používání vypnuto
Zákaz vstupování do hovoru (Executive Busy Override Deny)	Allow (Povoleno)
Zákaz oznamování prostřednictvím výzvy (Paging Deny)	Allow (Povoleno)
Tóny tlačítek	On (Zapnuto)
Hudba na pozadí (Background Music (BGM))	Off (Vypnuto)
Ochrana linky proti tónům (Data Line Security)	Off (Vypnuto)
Zákaz zobrazení čísla venkovní linky COLR	Allow (Povoleno)
Přihlášení/odhlášení	Přihlášení
Čekající zpráva	Off (Vypnuto)
Budík (Timed Reminder)	Smazání

Nastavení



- Jestliže si nepřejete, aby se touto funkcí vymazalo nastavení čekajících hovorů, přesměrování/nerušit nebo hot line (volání zvednutím sluchátka), požádejte o pomoc svého prodejce.

3.1.3 Přizpůsobení funkcí tlačítek

Na proprietárních telefonech, přídatných klávesnicích a přenosných stanicích si můžete upravit tzv. flexibilní tlačítka a programovatelná funkční tlačítka (PF). Mohou se používat pro zjednodušení volání nebo příjmu venkovních volání, popř. jako funkční tlačítka.



- Při přepínání do režimu programování na přenosné stanici postupujte podle jejího návodu k obsluze.
- Tlačítka uvedená v následující tabulce lze vytvořit jen z některých flexibilních tlačítek:
 - Flexibilní tlačítka proprietárních telefonů, přídatných klávesnic a přenosných stanic: lze nastavit všechny typy tlačítek.
 - Flexibilní tlačítka na konzolách DSS: lze nastavit všechna tlačítka, kromě CTI a PDN (číslo primárního seznamu).
 - Programovatelná funkční tlačítka (PF): lze nastavit jen tlačítko volby jediným dotykem.

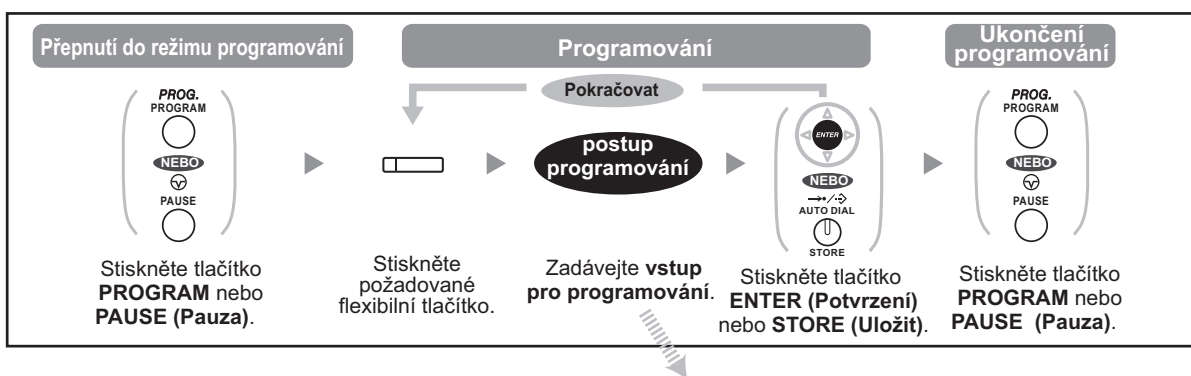

Tlačítko	Postup programování
Venkovní linka (Loop-CO (L-CO))	*
Skupina venkovních linek (Group-CO (G-CO))	# + číslo skupiny venkovních linek (2 číslice)
Jedna venkovní linka (Single-CO (S-CO))	0 + číslo venkovní linky (3 číslice)
Přímá volba stanice (Direct Station Selection (DSS))	1 + číslo pobočky
Volba čísla jediným dotykem (One-touch Dialling) ^{*1}	2 ^{*2} + Požadované číslo (maximálně 32 číslic)
Skupina pro přidělování příchozích volání (ICD Group)	3 0 + číslo skupiny pro přidělování příchozích volání (+ #) + prodleva vyzvánění [0–7] ^{*3}
Message (Zpráva)	4 0
Zpráva pro jinou pobočku	4 0 + číslo pobočky/číslo skupiny pro přidělování příchozích volání.
Přesměrování (FWD)/Nerušit (DND)—Oba směry volání	4 1

Tlačítko	Postup programování
FWD/DND (Přesměrování/ Nerušit) — Venkovní volání	4 2
FWD/DND (Přesměrování/ Nerušit) — Volání v režimu vnitřního volání	4 3
Přesměrování (FWD) skupiny — Oba směry volání	4 4 + číslo skupiny pro přidělování příchozích volání
Přesměrování (FWD) skupiny — Venkovní volání	4 5 + číslo skupiny pro přidělování příchozích volání
Přesměrování (FWD) skupiny — Volání v režimu vnitřního volání	4 6 + číslo skupiny pro přidělování příchozích volání
Account (Účet)	4 8
Conference (Konference)	4 9
Terminate (Ukončit)	5 0
Přístup k externím funkcím (EFA)	5 1
Informace o poplatcích za volání	5 2
Call Park (Zaparkování hovoru)	5 3 + číslo parkovací zóny (2 číslice)
Zaparkování hovoru (Auto- matická parkovací zóna)	5 3 *
Call Log (Historie volání) ^{*4}	5 4
Historie pro skupinu ICD ^{*4}	5 4 + číslo skupiny pro přidělování příchozích volání
Přihlášení/odhlášení	5 5
Přihlášení/odhlášení do/z určité skupiny	5 5 + číslo skupiny pro přidělování příchozích volání
Přihlášení/odhlášení pro všechny skupiny	5 5 *
Hurry-up (Rychlé přesměrování)	5 6 + číslo skupiny pro přidělování příchozích volání
Wrap-up (Manuální odpojení)	5 7
Výstraha systému ^{*4}	5 8
Time Service (Časové přepínání) (Den/Noc/Oběd/ Přestávka)	5 9 + 0/1/2/3 ^{*5} (+ # + číslo podústředny)

Tlačítko	Postup programování
Answer (Příjem)* ⁴	6 0
Release (Odpojení linky)* ⁴	6 1
Omezení ceny/Omezení volání	6 2 + Omezení ceny/úroveň omezení (1–7)
Služba ISDN* ⁶	6 3 + Požadované číslo (maximálně 32 číslic)
Zákaz zobrazení čísla volající pobočky (CLIR)	6 4
Zákaz zobrazení čísla venkovní linky COLR)	6 5
ISDN-Hold (ISDN-Přidržet)	6 6
Headset (Náhlavní souprava)* ^{4,7}	6 7
Typ přepínání denních režimů (Automaticky/manuálně)	6 8 (+ Číslo podústředny)
Přímá volba stanice v jiné síti (NDSS)* ⁸	6 9 + Číslo pobočky jiné ústředny (PBX)
CTI (Computer Telephony Integration)	7 0
Číslo primárního seznamu (PDN)	7 1
Číslo sekundárního seznamu (SDN)	7 2 + Číslo pobočky + # + prodleva vyzvánění (0–7)* ⁹
Check-in (Přihlášení)* ⁴	8 0
Check-out (Odhlášení)* ⁴	8 1
Cleaned-up (Smazání)* ⁴	8 2
Obousměrný záznam* ¹⁰	9 0 + Číslo hlasové schránky pohyblivé pobočky* ¹¹
Obousměrné přepojování* ¹⁰	9 1 + Číslo hlasové schránky pohyblivé pobočky* ¹¹
Přepojení obousměrné konverzace jediným dotykem* ¹⁰	9 1 + Číslo hlasové schránky pohyblivé pobočky* ¹¹ + # + Číslo pobočky/Číslo pobočky skupiny pro přidělování příchozích volání
Monitorování zanechávání vzkazu v hlasové schránce - Live Call Screening (LCS)* ¹⁰	9 2
Přepojení do hlasové schránky* ¹⁰	9 4 + Číslo hlasové schránky pohyblivé pobočky* ¹¹



- *1 Uložit lze rovněž "*", "#", FLASH/RECALL (Ukončit/Návrat k hovoru), PAUSE (Pauza), Secret (Důvěrně) (INTERCOM - Vnitřní volání) a TRANSFER (Přepojení).
Nechcete-li, aby se při volání uložené číslo zobrazovalo, stiskněte před a za číslicemi, které se nemají zobrazovat tlačítko SECRET (INTERCOM) (Vnitřní volání).
Při ukládání venkovního čísla doporučujeme před vlastním číslem uložit přístupové číslo venkovní linky.
Potřebujete-li zadat kód účtu, zadejte jej před přístupové číslo venkovní linky.
<Příklad>

*49	1234	#	0/9	SECRET (Důvěrně) 123 4567
Číslo funkce kódu účtu	Kód účtu	Oddělovací znak kódu účtu	Přístupové číslo venkovní linky	Telefonní číslo

- *2 Pro tlačítko PF není třeba zadávat „2” před požadovaným číslem.
- *3 V závislosti na nastavení vaší pobočkové ústředny můžete být vyzváni k zadání délky prodlevy vyzvánění (0: Bez prodlevy, 1: 1 zazvonění, 2: 2 zazvonění, 3: 3 zazvonění, 4: 4 zazvonění, 5: 5 zazvonění, 6: 6 zazvonění, 7: Bez vyzvánění). V tomto případě můžete automaticky vstoupit do nové skupiny ICD tím, že pro ni vytvoříte tlačítko.
- *4 Toto tlačítko není k dispozici pro PS.
- *5 0: Den/Noc/Oběd/Přestávka, 1: Den/Noc/Přestávka, 2: Den/Noc/Oběd, 3: Den/Noc
- *6 Dostupnost této funkce závisí na nabídce služeb ISDN telefonní společnosti.
Viz část "1.2.5 Přístup ke službám ISDN (ISDN Service Access)".
- *7 Toto tlačítko není k dispozici pro model KX-T7665.
- *8 Podle použitého způsobu připojení do sítě, případně podle nastavení ústředny nemusí být tlačítko dostupné.
- *9 Pro každé tlačítko SDN lze nastavit zpožděné vyzvánění.
- *10 Toto tlačítko se používá pro funkce integrované hlasové pošty.
- *11 Výchozí číslo hlasové schránky pohyblivé pobočky je 500.
- Programování můžete kdykoliv ukončit** zvednutím sluchátka.
- Pro uživatele modelu KX-NT366: Po přizpůsobení flexibilního tlačítka můžete nastavit text pro funkci Self Labelling (Automatický popis). Pro zadávání znaků - viz část "Zadávání znaků".



- Požadovaný parametr můžete vybrat pomocí navigačních tlačítek (nahoru a dolů) místo zadávání čísla.



Nonstop servis TELEFONNÍ ÚSTŘEDNY
volejte dispečink tel. **606 193 950**
PanaTEL® je specialistou na telefonní ústředny,
komunikační systémy Panasonic
www.PanaTEL.cz

Rozlišení tónů vyzvánění pro každé tlačítko CO, ICD skupiny, PDN, SDN nebo INTERCOM (Vnitřní volání) (jen digitální proprietární telefony)

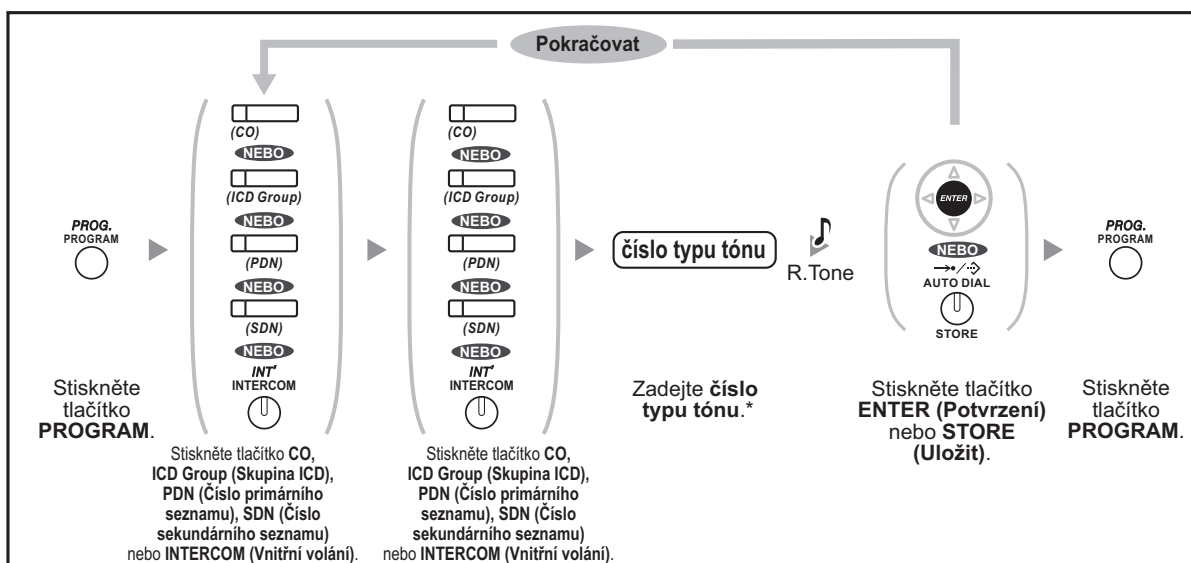

- * Dostupné typy tónů se mohou lišit podle používaných telefonů:
 - Řada KX-NT300 (kromě KX-NT321)/řada KX-DT300 (kromě KX-DT321)/řada KX-T7600 (kromě KX-T7665): Jsou dostupné typy tónů „01“ až „30“ (01–20: tón, 21–30: melodie).
 - KX-NT265/KX-NT321/KX-DT321/KX-T7665: Používají pouze tóny „01“ až „08“. Můžete sice zadat číslo tónu „09“ až „30“, ale uslyšíte tón „01“.
 - Ostatní telefony: Používají pouze tóny „01“ až „08“. Můžete sice zadat číslo tónu „09“ až „30“, ale uslyšíte tón „02“.
- Pro všechna tlačítka PDN na vaší pobočce lze zvolit jen jeden vyzváněcí tón.

Vymazání funkce tlačítka

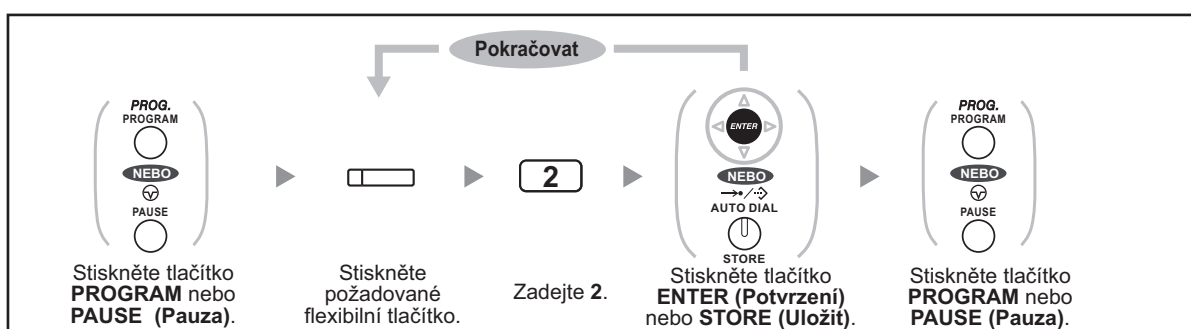

3.2 Programování správce

3.2.1 Informace o programování

Správce může programovat následující funkce.

- Poplatky za volání
- Ovládání ostatních poboček

Dostupná pobočka

Pobočka v systému přiřazená jako pobočka správce

Požadavky na telefon

Proprietární telefon Panasonic s displejem (nejméně 2 řádky)
(např. KX-NT343, KX-DT346, KX-T7636)

Heslo správce

Pro přístup k programování je nutné zadat heslo správce (max. 10 číslic). (Výchozí nastavení: 1234)

UPOZORNĚNÍ

- Ústředna má nastaveno výchozí heslo. Z bezpečnostních důvodů si toto heslo změňte hned při prvním programování ústředny.
- Důrazně doporučujeme používat heslo obsahující deset číslic nebo znaků, aby působilo jako účinná ochrana proti neoprávněnému přístupu. Seznam přípustných znaků a číslic, které lze použít při vytváření hesla, najdete v části „Zadávání znaků“.
- Heslo udržujte v tajnosti, jen tak bude účinné proti neoprávněnému přístupu. Budou-li je znát ostatní uživatelé, může být ústředna zneužita.
- Heslo měňte v pravidelných intervalech.

Podmínky





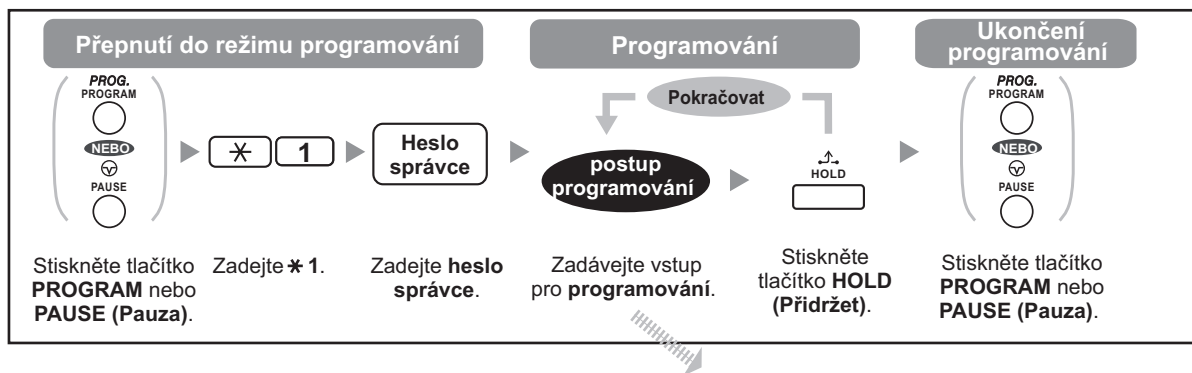

Pobočka, z níž budete programovat, musí být v klidovém stavu (žádné přidržené hovory, zavěšené sluchátko).

3.2.2 Programování správce

◆◆ Změna poplatků za volání a řízení poboček



Položka	Postup programování
Změna hesla správce.	0 0 + + Heslo (max. 10 číslic) +
Prohlížení provolaných nákladů poboček.	0 1 + + Číslo pobočky
Vymazání provolaných nákladů poboček.	0 1 + + Číslo pobočky + +
Nastavení finančních limitů poboček.	0 2 + + Číslo pobočky + Limit pobočky* +
Prohlížení ceny volání podle jednotlivých ověřovacích kódů.	0 3 + + Ověřovací kód
Mazání provolaných nákladů podle jednotlivých ověřovacích kódů.	0 3 + + Ověřovací kód + +
Nastavení finančního limitu pro jednotlivé ověřovací kódy.	0 4 + + Ověřovací kód + Limit pobočky* +
Prohlížení ceny volání podle jednotlivých venkovních linek.	0 5 + + Číslo venkovní linky (3 číslice)
Nastavení tarifu pro každou skupinu venkovních linek.	0 6 + + Číslo venkovní linky skupiny (2 číslice) + Tarif* +
Vynulování všech poplatků.	0 7 + +
Tisk celkové ceny.	0 8 + +
Zamknutí/odemknutí ostatních poboček. (Dálkový zámek pobočky)	9 0 + + Číslo pobočky + 1 (pro zablokování)/ 0 (pro odblokování) +

Položka	Postup programování
Vynulování kódu PIN a zrušení blokování kódu PIN pobočky.	9 1 +  + Číslo pobočky + 
Vynulování kódu PIN a zrušení blokování kódu PIN pobočky.	9 2 +  + Ověřovací kód + 
Nastavení kódu PIN ověřovacího kódu.	9 3 +  + Ověřovací kód + kód PIN (max. 10 číslic) + 



UPOZORNĚNÍ

Heslo může být zneužito k neoprávněnému volání (PIN ověřovacího kódu).

Telekomunikační poplatky v takovém případě hradí vlastník systému.

Aby k podobnému zneužití nedošlo, důrazně doporučujeme:

- a.** Osobní kód PIN uchovávat v tajnosti.
- b.** Používat náhodně volená čísla kódu PIN, která nelze snadno odhalit.
- c.** Pravidelně čísla kódu PIN měnit.

- * Desetinnou čárku zadejte stisknutím tlačítka ✕.

3.3 Přizpůsobení systému (Programování systému)

3.3.1 Informace o programování

Systém ústředny můžete přizpůsobit svým požadavkům.

[Systém již obsahuje základní (výchozí) nastavení (z výroby).]

Postup programování je popsán níže. (Čísla programů)

- Datum a čas [000]
- Čísla a jména zkrácené volby systémového seznamu [001]/[002]
- Číslo a jméno pobočky [003]/[004]

Dostupná pobočka

Pobočka, z níž je možné programování COS

Požadavky na telefon

Proprietární telefon Panasonic s displejem (nejméně 2 řádky)

(např. KX-NT343, KX-DT346, KX-T7636)

Heslo systému

Pro přístup k programování je nutné zadat heslo systému (max. 10 číslic). (Výchozí nastavení: 1234)

UPOZORNĚNÍ

- Ústředna má nastaveno výchozí heslo. Z bezpečnostních důvodů si toto heslo změňte hned při prvním programování ústředny.
- Důrazně doporučujeme používat heslo obsahující deset číslic nebo znaků, aby působilo jako účinná ochrana proti neoprávněnému přístupu. Seznam přípustných znaků a číslic, které lze použít při vytváření hesla, najdete v části „Zadávání znaků“
- Heslo udržujte v tajnosti, jen tak bude účinné proti neoprávněnému přístupu. Budou-li je znát ostatní uživatelé, může být ústředna zneužita.
- Heslo měňte v pravidelných intervalech.

Podmínky

Pobočka, z níž budete programovat, musí být v klidovém stavu (žádné přidržené hovory, zavěšené sluchátko).

Seznam

Před programováním si poznamenejte původní nastavení. Poznámky můžete v budoucnu potřebovat. Záznamy o změně naprogramování všech funkcí ústředny před prodejem by měl mít k dispozici prodejce systému. Požádejte ho o kopii těchto tabulek, abyste získali přehled o všech možnostech a schopnostech zařízení.

◆◆ Popis symbolů

Tlačítka s pevnými funkcemi			Funkce
KX-NT300/KX-DT300	KX-T7600	KX-T7200/KX-T7400/ KX-T7500* ¹	
			PREV (Předcházející)
			NEXT (Následující)
			➔
			➔
			STORE (Uložit) (ENTER) (Potvrzení)
		—	Zpět do předchozí nabídky - CANCEL (Storno)
			SHIFT (Posun)
			PROGRAM
			END (Konec)
			SELECT (Výběr)
			FLASH (Ukončit)
			CLEAR (Smazat)
			SECRET (Důvěrný)

*1 Tlačítka zobrazená v tomto sloupci platí pro řadu KX-T7400.

◆◆ Postup

Základní kroky jsou znázorněny níže.

1. Vstup do režimu programování

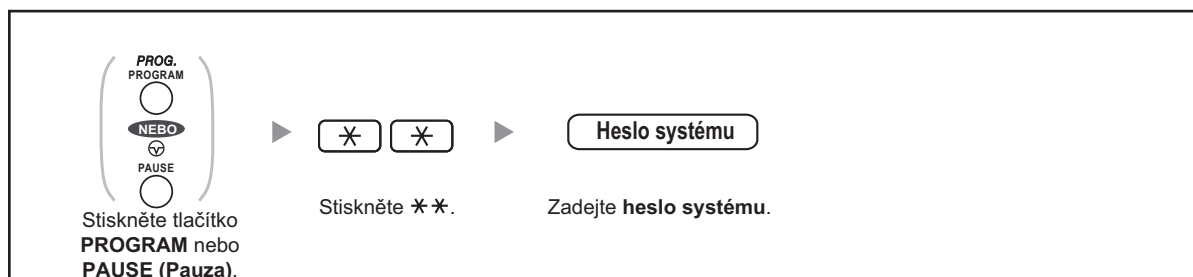

2. Programování

Zadávají se příslušné číselné kombinace (3 číslice).

- Režim programování můžete kdykoliv ukončit zvednutím sluchátka.



3. Ukončení režimu



- Režim programování můžete kdykoliv ukončit zvednutím sluchátka.



3.3.2 Programování systému

◆◆ Datum a čas [000]

Na displejích proprietárních telefonů se při zavěšeném sluchátku zobrazuje datum a čas.

[Ve 12hodinovém formátu]

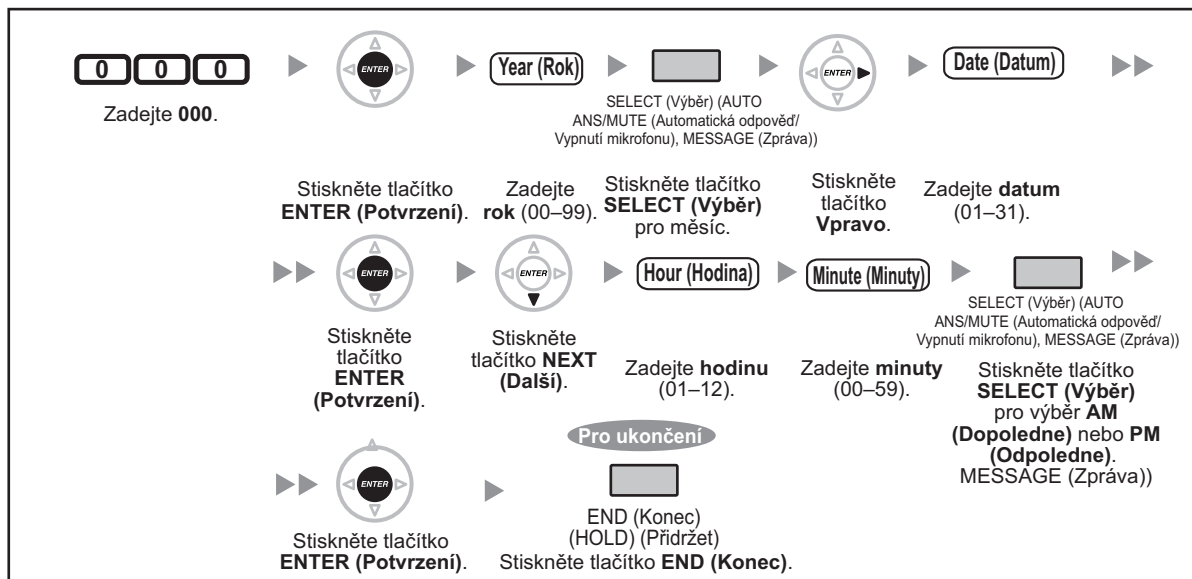

[Ve 24hodinovém formátu]

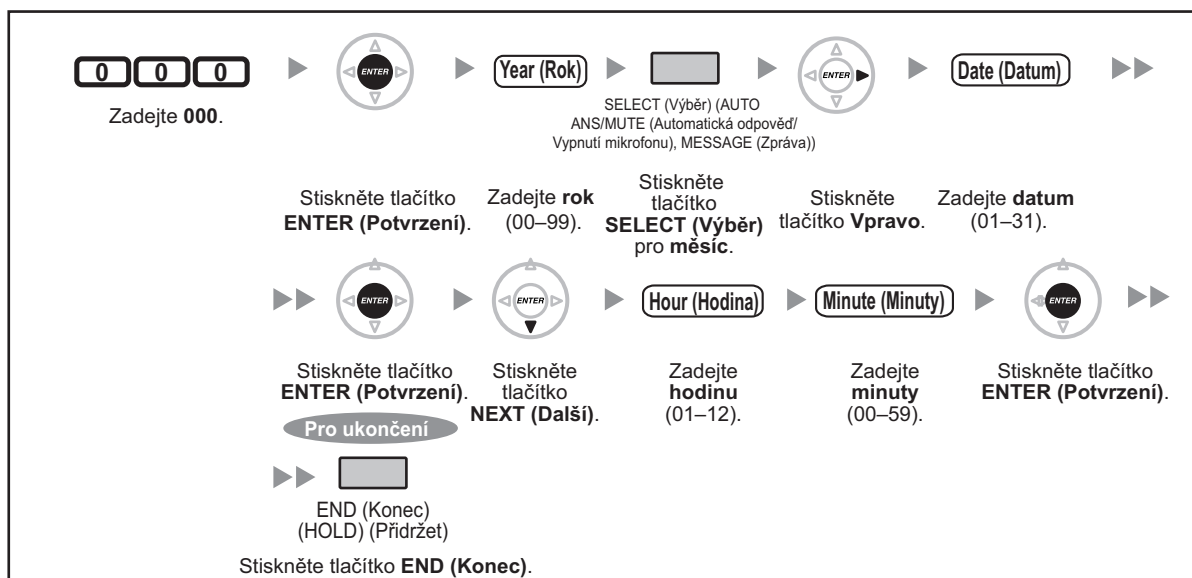



- **Po nastavení potřebných údajů** můžete stisknout tlačítko ENTER (Potvrzení). Nemusíte provádět všechny následující kroky.
- Jakmile stisknete tlačítko ENTER (Potvrzení), hodiny se okamžitě rozběhnou.
- Pole údaje nemůže zůstat nevyplněné.
- Chybně zadanou hodnotu vymažete stisknutím tlačítka CLEAR (Smazat).
- **Potvrzení po uložení dat:**
 - Indikátor tlačítka STORE (Uložit): Svítí červeně
 - Tón potvrzení:
Jedno pípnutí: Zadáni bylo přijato.
Tři pípnutí: Zadáni bylo odmítnuto.

◆◆ Čísla v systémovém seznamu zkrácené volby (System Speed Dialling Number) [001]

Zde můžete uložit telefonní čísla často volaných účastníků.

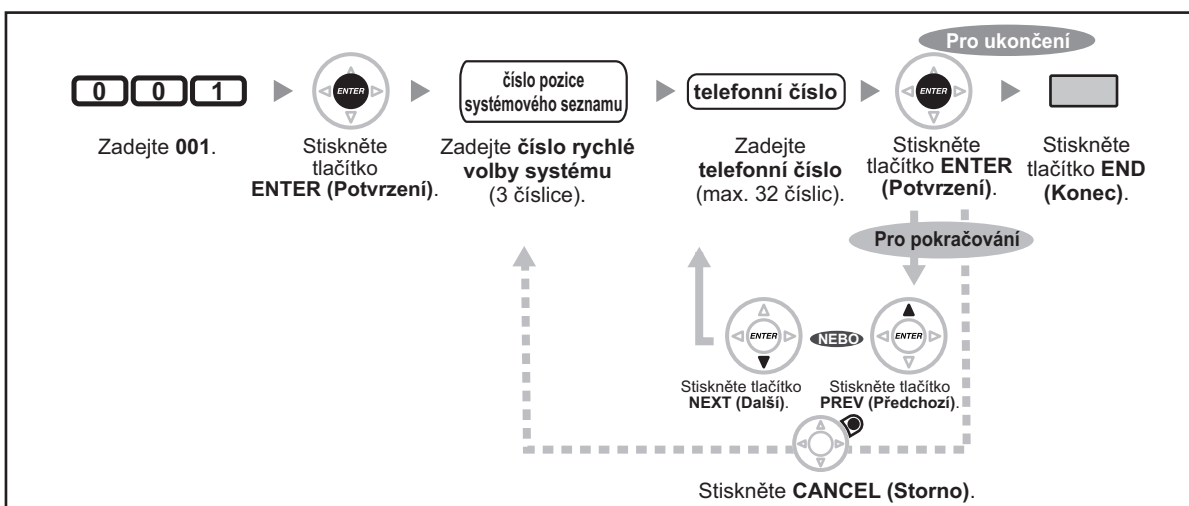

- Telefonní číslo delší než 32 číslic můžete rozdělit a uložit do dvou, případně více pozic seznamu.
- "*", "#", FLASH/RECALL (Ukončit/Návrat k hovoru), PAUSE (Pauza) a Secret (INTERCOM) (Vnitřní volání) můžete uložit také.
Nechcete-li, aby se při volání uložené číslo zobrazovalo, stiskněte před a za číslicemi, které se nemají zobrazovat tlačítko SECRET (INTERCOM) (Vnitřní volání).
Při ukládání venkovního čísla doporučujeme před vlastním číslem uložit přístupové číslo venkovní linky.
Potřebujete-li zadat kód účtu, zadejte jej před přístupové číslo venkovní linky.
<Příklad>

SECRET (Důvěrné)

*49	1234	#	0/9	123 4567
Číslo funkce kódu účtu	Kód účtu	Oddělovací znak kódu účtu	Přístupové číslo venkovní linky	Telefonní číslo

◆◆ Jména v systémovém seznamu zkrácené volby (System Speed Dialling Name) [002]

Ke každému číslu v systémovém seznamu můžete přiřadit požadované jméno. Tato jména se zobrazují, pokud uskutečňujete volání pomocí displeje. Pro zadávání znaků - viz část "Zadávání znaků".

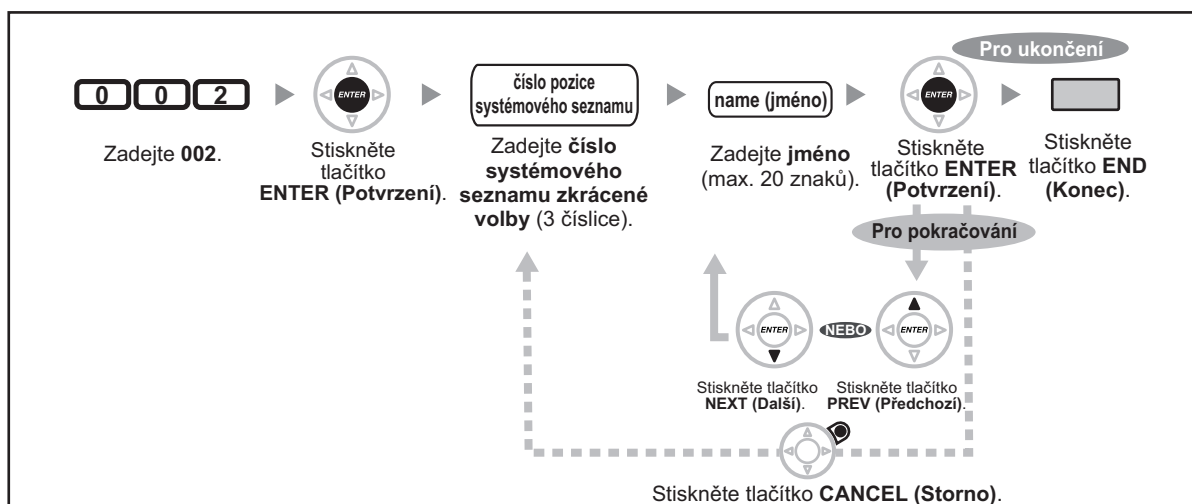

◆◆ Číslo pobočky [003]

Každé pobočce můžete přidělit číslo pobočky.

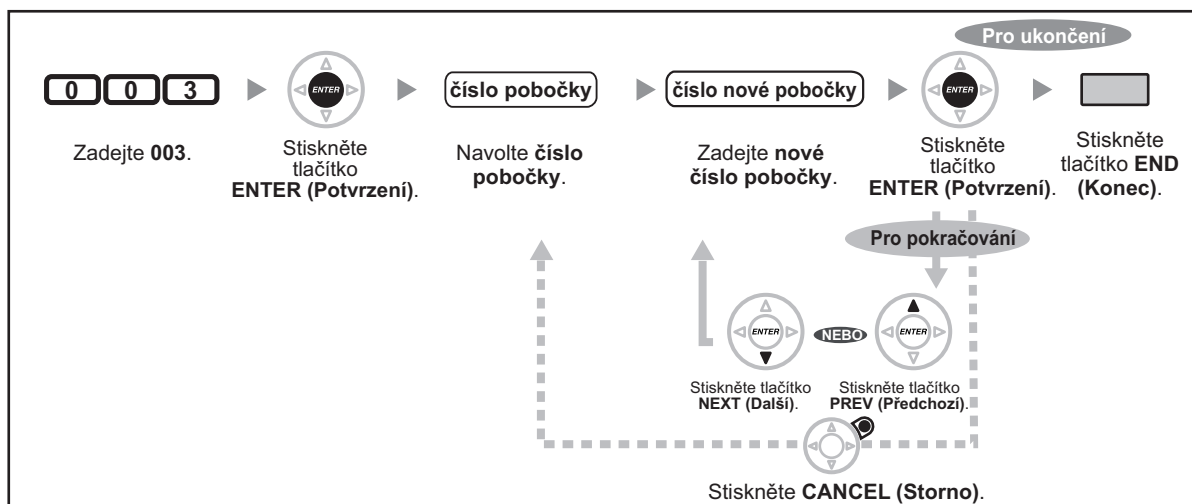

- Počáteční číslice by měla/měly být stejná/stejné, jako číslice pro flexibilní číslování.
- Duplicitní zadání je neplatné.

◆◆ Jméno pobočky [004]

Můžete uložit také jméno uživatele pobočky. To je užitečné, chcete-li ihned vidět kdo vás volá, případně koho voláte vy nebo uskutečňujete-li vnitřní volání pomocí seznamu.

Pro zadávání znaků - viz část "Zadávání znaků".

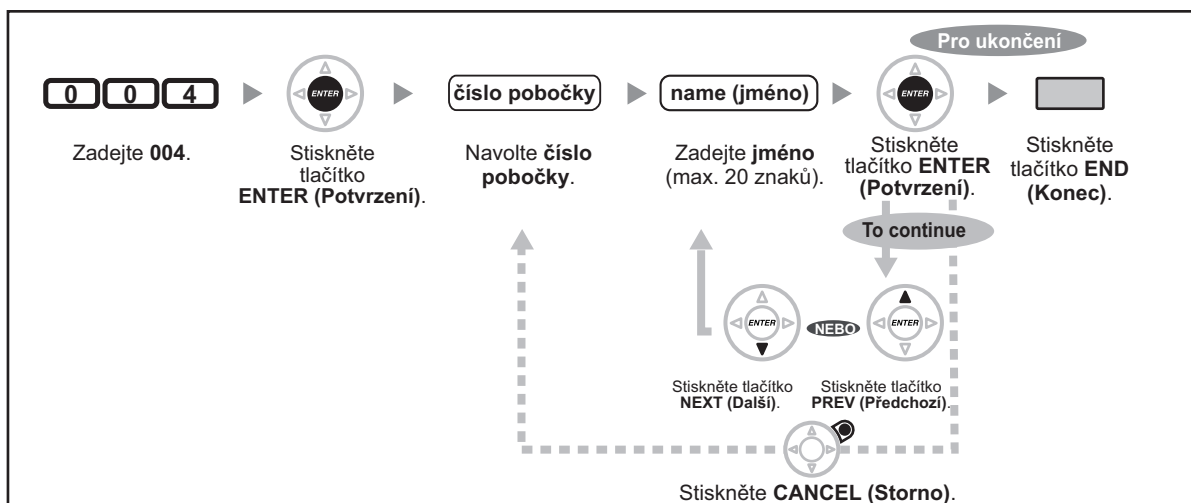

Section 4

Příloha

V tomto oddíle najdete doporučená řešení možných problémů, tabulku s čísly funkcí a seznam tónů. Veškeré problémy se vždy nejprve pokuste vyřešit doporučeným postupem a teprve v případě neúspěchu se s žádostí o opravu obraťte na prodejce systému.

4.1 Řešení problémů

4.1.1 Řešení problémů

◆◆ Řešení problémů

Problém	Řešení
Telefon nefunguje správně.	<ul style="list-style-type: none">➡ Požádejte správce, aby zkontroloval správnost nastavení telefonu.➡ Pokud budou problémy trvat, obraťte se na svého prodejce.
Telefon nereaguje na stisknutí tlačítek.	<ul style="list-style-type: none">• Je zapnutý zámek telefonu.<ul style="list-style-type: none">➡ Vypněte zámek telefonu. (👉 1.6.4 Zajištění telefonu proti neoprávněnému použití (zámek pobočky), 2.1.1 Správa poboček)• Váš telefon je připojen k portu pro přídatná zařízení (eXtra Device Port).<ul style="list-style-type: none">➡ Je vyžadováno programování systému. Poradte se se svým prodejcem.
Některé funkce nefungují.	<ul style="list-style-type: none">• Přístup k určitým funkcím může být naprogramováním systému zablokován.<ul style="list-style-type: none">➡ Obráťte se na svého správce.• Změnila se čísla funkcí.<ul style="list-style-type: none">➡ Ověřte si upravené číslo a zkuste to znovu.
Na proprietárním telefonu nefungují žádné operace, i když jsou prováděny důsledně podle pokynů v uživatelské příručce.	<ul style="list-style-type: none">• Nepodařilo se obsadit vnitřní linku. V osobním programování byla provedena změna linky, která se má obsadit při zvednutí sluchátka. (👉 3.1.2 Nastavení režimu programování)<ul style="list-style-type: none">➡ V manuálním režimu zvednutí sluchátka představuje obsazení vnitřní linky. V takovém případě stiskněte po zvednutí sluchátka tlačítko INTERCOM (Vnitřní volání) a dále postupujte podle pokynů.
Paralelní obyčejné telefony nezvoní.	<ul style="list-style-type: none">• Možná máte nastaveno „No ring” (Nezvánět). Změňte nastavení. (👉 1.8.11 Nastavení vyzvánění na paralelním telefonu (Paralleled Telephone))



Nonstop servis TELEFONNÍ ÚSTŘEDNY
volejte dispečink tel. **606 193 950**
PanaTEL® je specialistou na telefonní ústředny,
komunikační systémy Panasonic
www.PanaTEL.cz

Problém	Řešení
Telefon nefunguje s osobním nastavením, ale ani s nastavením ostatních. (Volba jediným dotykem, přesměrování atd.)	<ul style="list-style-type: none"> • Byla změněna linka pobočky. Nebylo zrušeno původní nastavení telefonu. <ul style="list-style-type: none"> ➔ Obnovte výchozí nastavení a svoje vlastní naprogramujte znovu. (👉 1.8.13 Obnovení výchozího nastavení funkcí pobočky (Extension Feature Clear), 3.1.1 Přizpůsobení telefonu (Osobní programování), 3.1.3 Přizpůsobení funkcí tlačítek)
Můj proprietární telefon postrádá funkční tlačítko.	<ul style="list-style-type: none"> • Některé modely nemají funkční tlačítko. <ul style="list-style-type: none"> ➔ Upravte flexibilní tlačítko na požadovanou funkci. (👉 3.1.3 Přizpůsobení funkcí tlačítek) ➔ Požadovanou funkci můžete také použít zadáním odpovídajícího čísla funkce. (👉 1.1.1 Před použitím telefonů)
Ozývá se odkazovací tón nebo se zobrazuje „Restricted (Zakázáno).	<ul style="list-style-type: none"> • Je zapnutý zámek telefonu. <ul style="list-style-type: none"> ➔ Vypněte zámek telefonu. (👉 1.6.4 Zajištění telefonu proti neoprávněnému použití (zámek pobočky), 2.1.1 Správa poboček) • Volání přes vnější linku (CO) je zakázáno. <ul style="list-style-type: none"> ➔ obraťte se na správce nebo prodejce. • Volání přes vnější linku (CO) je podmíněno zadáním kódu účtu. (👉 1.2.7 Volání bez omezení, Použití kódu účtu (Account Code Entry) v části 1.2.1 Základní způsoby volání)
Nelze volat přes venkovní linku pomocí volby jediným dotykem nebo zkrácené volby.	<ul style="list-style-type: none"> • Nebylo uloženo přístupové číslo na venkovní linku. <ul style="list-style-type: none"> ➔ Pro venkovní volání je vyžadováno přístupové číslo linky. (👉 1.2.1 Základní způsoby volání, 3.1.3 Přizpůsobení funkcí tlačítek)
Nemohu si zapamatovat čísla funkcí.	<ul style="list-style-type: none"> • ➔ Pokud byla čísla funkcí změněna z výchozích hodnot, poznačte si nová čísla funkcí do tabulky v části "4.2.1 Tabulka čísel funkcí". • ➔ Požádejte svého prodejce o úpravu čísel, aby byly funkce snadněji zapamatovatelné.
Během hovoru s venkovním účastníkem je linka přerušena.	<ul style="list-style-type: none"> • Délka hovoru přesáhla stanovený limit. (👉 1.4.1 Přepojení hovoru (Call Transfer), 1.4.5 Konference více účastníků) <ul style="list-style-type: none"> ➔ Je-li to nutné, požádejte správce nebo prodejce, aby prodloužil časový interval.
Nefunguje opakovaná volba.	<ul style="list-style-type: none"> • Uložené číslo bylo delší než 32 číslic, případně se jednalo o číslo pobočky. (👉 1.2.3 Opakovaná volba (Redial))



Problém	Řešení
Pomocí náhlavní soupravy Bluetooth nelze vést konverzaci.	<ul style="list-style-type: none"> ➡ Ověřte si, že je náhlavní souprava s modulem správně zaregistrována. ➡ Za pomoci dokumentace k náhlavní soupravě zkontrolujte, že má nabitou baterii. ➡ Odpojte od telefonu kabel normální náhlavní soupravy. Když jsou připojeny obě náhlavní soupravy, ta s kabelem má přednost.
Náhlavní soupravu Bluetooth nelze zaregistrovat, zrušit její registraci nebo potvrdit její ID.	<ul style="list-style-type: none"> ➡ Zkontrolujte, že je modul správně instalován v IP telefonu/DPT.
Selhala komunikace s osobním počítačem a faxem.	<ul style="list-style-type: none"> • Komunikace se přerušuje v důsledku přenosu tónů upozornění v použité lince. (👉 1.8.9 Ochrana linky proti upozorňovacím tónům (Data Line Security))
Nechci, aby se moje telefonní číslo zobrazovalo volajícímu nebo volanému účastníkovi na jeho telefonu.	<ul style="list-style-type: none"> • (👉 1.8.5 Zákaz zobrazení vašeho telefonního čísla (státní linky) na displeji telefonu volajícího (Connected Line Identification Restriction [COLR]), 1.8.6 Nezobrazení vlastního telefonního čísla na displeji telefonu volaného (Calling Line Identification Restriction [CLIR]))
Chci, aby se moje telefonní číslo zobrazovalo volajícímu nebo volanému účastníkovi na jeho telefonu.	<ul style="list-style-type: none"> • (👉 1.8.4 Zobrazení vašeho telefonního čísla na telefonu volajícího a volaného (Calling/Connected Line Identification Presentation [CLIP/COLP]), 1.8.7 Zobrazení vašeho telefonního čísla na telefonu volaného účastníka.
Na volanou pobočku nelze odeslat tón čekajícího volání.	<ul style="list-style-type: none"> • Volaná osoba nemá zapnutou funkci čekajícího volání (Call Waiting). (👉 Odeslání tónu čekajícího hovoru (Call Waiting), 1.4.4 Přijetí čekajícího volání, 1.8.3 Čekající příchozí volání (Call Waiting/Off-hook Call Announcement [OHCA]/Whisper OHCA)) • Volaná osoba má zapnutou funkci ochrany linky proti upozorňovacím tónům. (👉 1.8.9 Ochrana linky proti upozorňovacím tónům (Data Line Security))
Zapomněl(a) jsem heslo.	<ul style="list-style-type: none"> • Požádejte o pomoc správce. (👉 2.1.1 Správa poboček)
Náhle začala hrát z reproduktoru hudba.	<ul style="list-style-type: none"> ➡ Vypněte hudbu. (👉 1.8.8 Zapnutí hudby na pozadí (BGM), 2.1.4 Zapnutí externího zdroje hudby na pozadí (BGM))
Nechci, aby se na displeji zobrazovalo číslo uložené v paměti.	<ul style="list-style-type: none"> ➡ Zobrazování čísla zakažte. (👉 Storing Names and Numbers, 3.1.3 Přizpůsobení funkcí tlačítek)

Problém	Řešení
Chci zjistit číslo své pobočky.	<ul style="list-style-type: none"> (☞ Your Extension Number v části 1.1.1 Před použitím telefonů)
Zobrazuje se nesprávné datum a čas.	<ul style="list-style-type: none"> V nastavení systému upravte datum a čas. (☞ Datum a čas [000] v části 3.3.2 Programování systému)
Údaje na displeji jsou špatně čitelné.	<ul style="list-style-type: none"> ➡ Nastavte větší kontrast displeje. (☞ 3.1.2 Nastavení režimu programování)
Chci odlišit jednotlivé tóny.	<ul style="list-style-type: none"> (☞ Rozlišení tónů vyzvánění pro každé tlačítko CO, ICD skupiny, PDN, SDN nebo INTERCOM (Vnitřní volání) (jen digitální proprietární telefony), 3.1.3 Přizpůsobení funkcí tlačítek)
Svíí indikátor tlačítka MESSAGE (Zpráva).	<ul style="list-style-type: none"> Uživatel jiné pobočky vám zanechal zprávu, zatímco jste telefonoval(a) nebo nebyl(a) přítomen/přítomna na pracovišti.
Tlačítko SDN na mém telefonu nefunguje.	<ul style="list-style-type: none"> Pobočka, již odpovídá vaše tlačítko SDN, nemá přiřazené tlačítko PDN. ➡ Na příslušné pobočce vytvořte tlačítko PDN. (☞ 3.1.3 Přizpůsobení funkcí tlačítek)



Nonstop servis TELEFONNÍ ÚSTŘEDNY
volejte dispečink tel. **606 193 950**
PanaTEL® je specialistou na telefonní ústředny,
komunikační systémy Panasonic
www.PanaTEL.cz

4.2 Tabulka čísel funkcí

4.2.1 Tabulka čísel funkcí

Níže uvedená čísla jsou součástí výchozího nastavení. Čísla některých funkcí (tzv. flexibilní čísla funkcí) lze změnit, jiná jsou pevně přiřazená. Provedete-li změnu flexibilního čísla funkce, zapište si nové číslo do tabulky pro pozdější použití.

Funkce (během oznamovacího tónu)	Default (Výchozí) (New - Nová)	Další číslice/tlačítka
<p>1.2.1 Základní způsoby volání</p> <p>Volání na číslo spojovatelky (Operator Call)</p> <p>Automatický výběr venkovní linky (Automatic Line Access)</p> <p>Automatický výběr volné venkovní linky v určité skupině venkovních linek (Outside Line Group Access)</p> <p>Odchozí volání do privátní sítě (TIE Line Access)</p> <p>Použití kódu účtu (Account Code Entry)</p>	<p>9/0 ()</p> <p>0/9 ()</p> <p>8 ()</p> <p>7 ()</p> <p>*49 ()</p>	<p>venkovní telefonní číslo</p> <p>číslo skupiny venkovních linek (2 číslice) + vnější telefonní číslo</p> <p>číslo privátního telefonu</p> <p>číslo účtu + # + venkovní telefonní číslo</p>
<p>1.2.2 Zkrácená volba čísla</p> <p>S využitím seznamu pobočky (Personal Speed Dialling)</p> <p>– Uložení čísla</p> <p>– Volání čísla</p> <p>S využitím seznamu pobočkové ústředny PBX (System Speed Dialling)</p> <p>– Volání čísla</p> <p>Automatická volba nastaveného čísla zvednutím sluchátka (Hot Line)</p> <p>– Uložení čísla</p> <p>– Nastavení</p> <p>– Storno</p>	<p>*30 ()</p> <p>* * ()</p> <p>* * ()</p> <p>*740 ()</p>	<p>číslo pozice seznamu pobočky (2 číslice) + číslo telefonu + #</p> <p>* + číslo pozice seznamu pobočky (2 číslice)</p> <p>číslo pozice systémového seznamu (3 číslice)</p> <p>2 + telefonní číslo + #</p> <p>1</p> <p>0</p>
<p>1.2.3 Opakovaná volba (Redial)</p> <p>Opakování volby posledního vnějšího volaného čísla (Opakovaná volba posledního čísla)</p>	<p># ()</p>	
<p>1.2.4 Je-li volané číslo obsazené nebo volaný neodpovídá</p> <p>Zrušení funkce zpětného vyzvánění (Automatic Callback Busy Cancel)/ Zrušení žádosti o zpětné zazvonění (CCBS Cancel)</p>	<p>*46 ()</p>	

Funkce (během oznamovacího tónu)	Default (Výchozí) (New - Nová)	Další číslice/tlačítka
<p>Zanechání upozornění na neúspěšné volání/volání osobě, která upozornění na neúspěšné volání zanechala (Message Waiting)</p> <p>Pro volajícího</p> <ul style="list-style-type: none"> - Zanechat/zrušit <p>Pro volanou pobočku</p> <ul style="list-style-type: none"> - Zpětné volání - Pro vymazání 	<p style="text-align: center;">*70 ()</p>	<p>1/0 + číslo pobočky</p> <p>2</p> <p>0 + číslo vaší pobočky</p>
<p>1.2.7 Volání bez omezení</p> <p>Volání s přidělenými právy z jiné pobočky (přenos oprávnění - Remote COS Access)</p> <p>Volání se zadáním ověřovacího kódu (Verification Code Entry)</p>	<p style="text-align: center;">*47 ()</p>	<p>číslo pobočky + kód PIN pobočky + telefonní číslo</p> <p>* + ověřovací kód + kód PIN ověřovacího kódu + telefonní číslo</p>
<p>1.2.8 Přímý přístup k volanému číslu z venkovní linky (Direct Inward System Access [DISA])</p> <p>Volání s využitím funkce DISA</p> <ul style="list-style-type: none"> - na pobočku (Jen v plně zabezpečeném režimu) - na vnější linku (Pouze v režimu zabezpečení spojovacího vedení/s úplným zabezpečením) 		<p>číslo vaší pobočky/(* + ověřovací kód) + kód PIN pobočky/ověřovací kód PIN + číslo pobočky</p> <p>číslo vaší pobočky/(* + ověřovací kód) + kód PIN pobočky/ověřovací kód PIN + venkovní telefonní číslo</p>
<p>1.2.9 Nastavení vašeho telefonu z jiné pobočky nebo prostřednictvím DISA (Dálkové nastavení)</p> <ul style="list-style-type: none"> - Z jiné pobočky - Pomocí funkce DISA 		<p>číslo vaší pobočky + kód PIN pobočky + číslo funkce</p>
<p>1.3.3 Přijetí volání na jiném telefonu (Call Pickup - převzetí volání)</p> <p>Přijetí volání na jiném telefonu (Call Pickup)</p> <ul style="list-style-type: none"> - Skupina - Směřované 	<p style="text-align: center;">*40 ()</p> <p style="text-align: center;">*41 ()</p>	<p>číslo skupiny (2 číslice)</p> <p>číslo pobočky</p>

Funkce (během oznamovacího tónu)	Default (Výchozí) (New - Nová)	Další číslice/tlačítka
Zákaz přebírat vaše hovory ostatními účastníky (Call Pickup Deny - zákaz převzetí volání) – Zakázat – Povolit	×720 ()	1 0
1.3.4 Příjem volání pomocí externího reproduktoru (Příjem venkovních volání na libovolné pobočce [TAFAS]) – Volání pomocí externího reproduktoru	×42 ()	číslo reproduktoru (1 číslice)
1.3.6 Identifikace zlomyslných volání (Malicious Call Identification [MCID])	×7×3 ()	
1.4.1 Přepojení hovoru (Call Transfer) Přesměrování vašich hovorů pomocí služby ISDN (Call Forwarding [CF]—by ISDN)	×62 ()	telefonní číslo
1.4.2 Přidržení hovoru Přidržení (Call Hold)/Návrat přidrženého hovoru (Call Hold Retrieve) Návrat přidrženého hovoru (Call Hold Retrieve) – Specifikovaného číslem linky – Specifikovaného číslem pobočky Přidržení v parkovací zóně systému (Call Park) – Nastavení – Obnovení hovoru	×50 () ×53 () ×51 () ×52 ()	číslo přidržené venkovní linky (3 číslice) číslo pobočky, na niž je hovor přidržen číslo pozice parkovací zóny (2 číslice)/× uložené číslo pozice parkovací zóny (2 číslice)
1.4.4 Přijetí čekajícího volání Answering Call Waiting in the PBX Přijetí čekajícího volání z pobočkové ústředny	×50 () ×60 ()	
1.4.5 Konference více účastníků Připojení třetí osoby do probíhajícího hovoru se službou ISDN (Three-party Conference [3PTY]—by ISDN)	×62 ()	telefonní číslo + tlačítka TRANSFER (Přepojení) + 3

Funkce (během oznamovacího tónu)	Default (Výchozí) (New - Nová)	Další číslice/tlačítka
<p>1.6.1 Přesměrování volání</p> <p>Přesměrování volání (Call Forwarding [FWD])/ 1.8.2 Odmítnutí příchozích volání (Nerušit, Do Not Disturb [DND])</p> <ul style="list-style-type: none"> – Oba typy volání – Vnější volání – Vnitřní volání <p>– Nastavení časovače při stavu „No Answer“ (Volaný neodpovídá) a při stavu „Busy/No Answer“ (Obsazeno/volaný neodpovídá)</p> <p>Zapnutí/zrušení (Přesměrování [FWD] pro vaši skupinu ICD (přidělování příchozích volání)</p> <ul style="list-style-type: none"> – Oba typy volání – Vnější volání – Vnitřní volání 	<p style="text-align: center;">× 710 ()</p> <p style="text-align: center;">× 711 ()</p> <p style="text-align: center;">× 712 ()</p> <p style="text-align: center;">× 713 ()</p> <p style="text-align: center;">× 714 ()</p> <p style="text-align: center;">× 715 ()</p> <p style="text-align: center;">× 716 ()</p>	<p>0 (Zrušit)/</p> <p>1 (Nerušit [DND])/ 2 (Všechna volání) + číslo telefonu + #/ 3 (Obsazeno) + číslo telefonu + #/ 4 (Volaný neodpovídá) + číslo telefonu + #/ 5 (Obsazeno/Volaný neodpovídá) + číslo telefonu + #/ 7 (Follow Me - Následuj mne) + číslo vaší pobočky 8 (Zrušení funkce Follow Me - Následuj mne) + číslo vlastní pobočky</p> <p>00–99 (sekund)</p> <p>1 (Zapnout) + číslo pobočky skupiny ICD + číslo telefonu + #/0 (Zrušit) + číslo pobočky skupiny ICD</p>

Funkce (během oznamovacího tónu)	Default (Výchozí) (New - Nová)	Další číslice/tlačítka
– Vnitřní volání	×712 ()	3 (obsazeno) + číslo pohyblivé pobočky pro funkci SVM *5 + #/ 4 (nevyzvednuto) + číslo pohyblivé pobočky pro funkci SVM *5 + #/ 5 (obsazeno/nevyzvednuto) + číslo pohyblivé pobočky pro funkci SVM *5 + #/
1.6.3 Zobrazení zprávy o nepřítomnosti na displeji telefonu volajícího (Absent Message) – Nastavení – Storno	×750 ()	1–9 (+ parametr) + # 0
1.6.4 Zajištění telefonu proti neoprávněnému použití (zámek pobočky) – Zablokování – Odblokování – Venkovní volání během aktivace zámku pobočky	×77 () ×47 ()	1 0 + kód PIN pobočky číslo vaší pobočky + kód PIN pobočky + telefonní číslo
1.7.1 Upozornění prostřednictvím výzvy Skupinová výzva	×33 ()	číslo skupiny (2 číslice)
1.7.2 Povolení/zákaz upozornění prostřednictvím výzvy – Přijetí – Zakázat – Povolit	×43 () ×721 ()	1 0
1.7.3 Odeslání upozornění a konverzace (Oběžníkové vysílání - Broadcasting) – Volání a odeslat upozornění	×32 ()	číslo skupiny pro oběžníkové vysílání (broadcasting) (1 číslice)
1.8.1 Nastavení budíku (připomínač, Timed Reminder) – Nastavení – Storno	×760 ()	12H: 1 + hodiny/minuty + 0 (AM)/1 (PM) + 0 (jednou)/1 (denně) 24H: 1 + hodiny/minuty + 0 (jednou)/1 (denně) 0

Funkce (během oznamovacího tónu)	Default (Výchozí) (New - Nová)	Další číslice/tlačítka
1.8.11 Nastavení vyzvánění na paralelním telefonu (Paralleled Telephone) – Vyzvánění – Bez vyzvánění	×39 ()	1 0
1.8.12 Použití přenosné stanice (PS) paralelně s běžným telefonem (Bezdrátový paralelní režim XPD) – Nastavení – Storno	×48 ()	1 + číslo paralelní pevné pobočky 0
1.8.13 Obnovení výchozího nastavení funkcí pobočky (Extension Feature Clear)	×790 ()	
1.9.1 Opuštění skupiny pro přepojování příchozích volání (Log-in/Log-out (Přihlášení/odhlášení), Wrap-up (Manuální odpojení)) Přihlášení Odhlášení Použití režimu „nepřipraven“	×736 () ×735 ()	1 + číslo pobočky ze skupiny ICD/× 0 + číslo pobočky ze skupiny ICD/× 1 (Nepřipraven)/0 (Připraven)
*3 1.9.2 Monitorování a řízení stavu volání skupiny pro přepojování příchozích volání (Incoming Call Distribution Group Monitor)	×739 ()	číslo pobočky ICD skupiny
1.10.1 Dveřní telefon/elektronický vrátný Volání na dveřní telefon Otevírání dveří (Door Open)	×31 () ×55 ()	číslo dveřního telefonu (2 číslice) číslo dveřního telefonu (2 číslice)
1.10.2 Pokud je připojeno externí relé	×56 ()	číslo relé (2 číslice)
1.10.4 Je-li připojena hostitelská pobočková ústředna Přístup k externím službám (External Feature Access [EFA])	×60 ()	kód služby
1.10.5 Externí záznamový systém Přesměrování volání do hlasové schránky (Integrace hlasové pošty)		

Funkce (během oznamovacího tónu)	Default (Výchozí) (New - Nová)	Další číslice/tlačítka
<ul style="list-style-type: none"> – Oba typy volání – Vnější volání – Vnitřní volání 	<ul style="list-style-type: none"> ×710 () ×711 () ×712 () 	<ul style="list-style-type: none"> 0 (Zrušit)/ 2 (Všechna volání)/ 3 (Busy - Obsazeno)/ 4 (No Answer - Volaný neodpovídá) 5 (Busy - Obsazeno/No Answer - Volaný neodpovídá) + číslo hlasové schránky pohyblivé pobočky *6 + #
<p>1.11.1 Používání telefonů v ubytovacích zařízeních (Hospitality Features)</p> <p>*4 Nastavení budíku pro vybranou pobočku (buzení telefonem) (Remote Wake-up Call)</p> <ul style="list-style-type: none"> – Nastavení – Storno – Kontrola 	<ul style="list-style-type: none"> ×76× () 	<ul style="list-style-type: none"> 12H: 1 + číslo pobočky + hodiny/minuty + 0 (AM)/1 (PM) + 0 (jednou)/1 (denně) 24H: 1 + číslo pobočky + hodina/minuta + 0 (jednou)/1 (denně) 0 + číslo pobočky 2 + číslo pobočky
<p>1.11.2 Záznam informací pomocí předem naprogramovaných zpráv (Tisk zprávy)</p>	<ul style="list-style-type: none"> ×761 () 	<ul style="list-style-type: none"> číslo zprávy (+ parametr) + #
<p>1.12.1 Pohyblivá pobočka</p>	<ul style="list-style-type: none"> ×727 () 	<ul style="list-style-type: none"> číslo vaší pobočky + kód PIN pobočky
<p>1.12.2 Rozšířená pohyblivá pobočka</p> <ul style="list-style-type: none"> – Nastavení stavu pobočky Service-out (Mimo službu) – Nastavení stavu pobočky Service-in (Ve službě) 	<ul style="list-style-type: none"> ×727 () 	<ul style="list-style-type: none"> # × + číslo vaší pobočky + kód PIN pobočky
<p>2.1.1 Extension Control</p> <p>*1 Zamknout/odemknout ostatní pobočky (Remote Extension Dial Lock)</p> <ul style="list-style-type: none"> – Odblokování – Zablokování 	<ul style="list-style-type: none"> ×782 () ×783 () 	<ul style="list-style-type: none"> číslo pobočky číslo pobočky
<p>*2 2.1.2 Správa časových režimů</p>	<ul style="list-style-type: none"> ×780 () 	

Funkce (během oznamovacího tónu)	Default (Výchozí) (New - Nová)	Další číslice/tlačítka
– Den/Noc/Oběd/Přestávka		0/1/2/3
*1 2.1.4 Zapnutí externího zdroje hudby na pozadí (BGM) – Spuštění – Vypnutí	✖ 35 ()	11 10
*1 2.1.5 Záznam odchozích zpráv (OGM) – Záznam zprávy – Přehrávání zprávy – Záznam zprávy z externího zdroje – Pro vymazání	✖ 36 ()	1 + číslo pohyblivé pobočky OGM ^{*7} 2 + číslo pohyblivé pobočky OGM ^{*7} 31 + číslo pohyblivé pobočky OGM ^{*7} 0 + číslo pohyblivé pobočky OGM ^{*7}
*1 2.1.6 Povolení obsazování nedostupné venkovní linky uživateli na pobočkách (Trunk Busy Out)	✖ 785 ()	číslo venkovní linky (3 číslice)
*1 2.1.7 Zrušení volby pobočky připojené k jiné ústředně v síti (NDSS)	✖ 784 ()	číslo pobočky jiné ústředny + #
3.1.1 Přizpůsobení telefonu (Osobní programování) Přiřazení osobního identifikačního čísla (PIN) pobočky (Extension PIN [Personal Identification Number]) – Nastavení – Storno	✖ 799 ()	1 + kód PIN pobočky + # + stejný kód PIN pobočky + # 0 + uložený kód PIN pobočky

*1 Pouze správce

*2 Správce a uživatel naprogramované pobočky

*3 Pouze vedoucí

*4 Pouze hotelový operátor

*5 Výchozí číslo pohyblivé pobočky pro funkci SVM je 591.

*6 Výchozí pohyblivé číslo pobočky hlasové schránky je 500.

*7 Výchozí pohyblivá čísla pobočky odchozích zpráv (OZP (OGM)) je 5xx (xx: dvoumístné číslo zprávy).

Funkce (za zvuku tónu Obsazeno, DVD (Nerušit) nebo Volání)	Default (Výchozí)
1.2.4 Je-li volané číslo obsazené nebo volaný neodpovídá Odeslání tónu čekajícího hovoru (Call Waiting)	1
Volání na pobočku odmítající hovor (Vynucené zrušení funkce „Nerušit“) (DND Override)	
Vstoupení do probíhajícího hovoru (Executive Busy Override)	3
Zanechání upozornění na neúspěšné volání/volání osobě, která upozornění na neúspěšné volání zanechala (Message Waiting)	4
Monitorování jiné pobočky (Call Monitor)	5
Rezervace obsazené linky (Automatické zpětné volání při obsazené lince)/ Nastavení zpětného volání na lince ISDN (Completion of Calls to Busy Subscriber [CCBS])	6
1.2.6 Přepnutí způsobu upozornění na příchozí volání (Alternate Calling— (vyzváněním/hlasem))	*

Funkce (během vytáčení nebo hovoru)	Pevné číslo
1.4.5 Konference více účastníků Připojení dalších účastníků během hovoru (Konference)	3
1.10.1 Dveřní telefon/elektronický vrátný Z libovolné pobočky během hovoru s osobou u vstupního telefonu	5

4.3 Popis tónů

4.3.1 Popis tónů

V zavěšeném stavu

Tóny vyzvánění

Následující tóny lze naprogramovat tak, aby bylo možné rozlišit typy volání (Venkovní, vnitřní nebo dveřní telefon (vchod)).

Tón 1



Tón 2



Tón 3



Tón 4

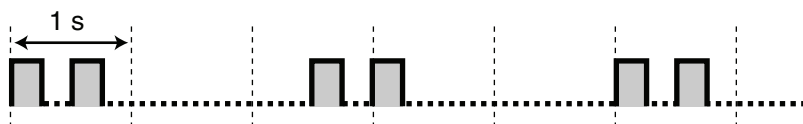

Po zvednutí sluchátka

Oznamovací tóny

Tón 1

Normální



Tón 2

- Existují-li již vyslechnuté zprávy a pomocí funkce SVM nebyla nahrána žádná nová zpráva
- Je-li zapnuta některá z následujících funkcí:
 - Zpráva o nepřítomnosti
 - Hudba na pozadí
 - Přesměrování hovoru
 - Zákaz převzetí volání (Call Pickup Deny)
 - Čekající hovor
 - Nerušit (DND)
 - Zámek pobočky
 - Zákaz vstupování do hovoru (Executive Busy Override Deny)
 - Volání zvednutím sluchátka (Hot Line)
 - Budík (Timed Reminder)

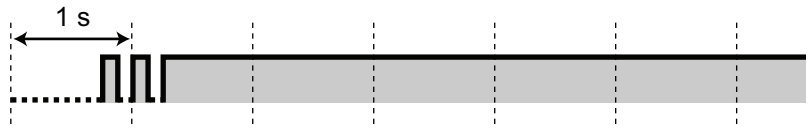

Tón 3

- Po stisknutí tlačítka TRANSFER (Přepojení) nebo Recall/vidlice telefonu kvůli krátkodobému přidržení hovoru (např. střídatý hovor se dvěma osobami)
- Pokud je volný prostor pro záznam zpráv prostřednictvím funkce SVM téměř zaplněn
- Ve chvíli, kdy probíhá vyhledávání volaného PS
- Při zadávání kódu účtu
- Při přijetí volání budíku bez doprovodné zprávy
- Při přijetí volání od externího čidla



Tón 4

Při příjmu upozornění na čekající zprávu.

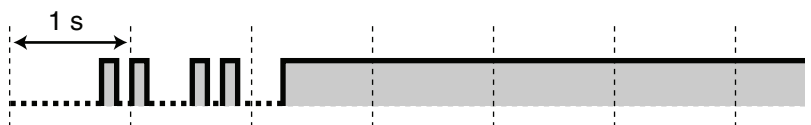

Během odchozích volání

Obsazovací tón

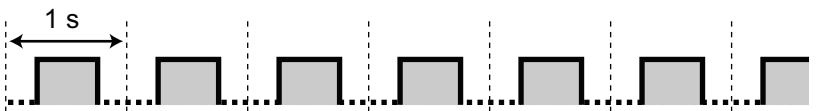

Tón výzvy k uvolnění linky

Obsazovaná vnější linka není pobočce přiřazena nebo bylo její obsazení zakázáno.



Tóny zpětného vyzvánění

Tón 1



Tón 2

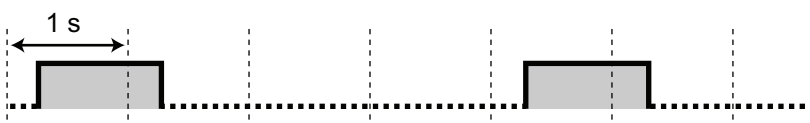

Tón funkce DND (Nerušit)

Na volané pobočce je zapnuta funkce odmítnutí volání.

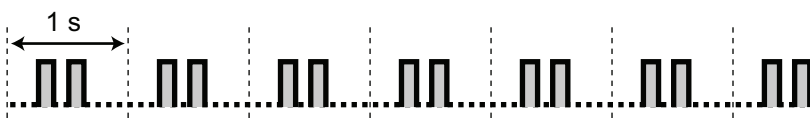

Po zvednutí sluchátka

Oznamovací tóny

Tón 1

Tón čekajícího volání

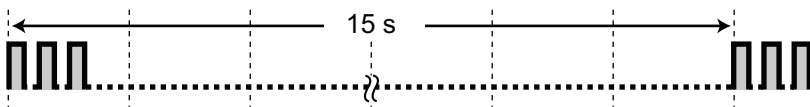

Tón 2

Hovor je přidržen déle, než je povolený časový interval

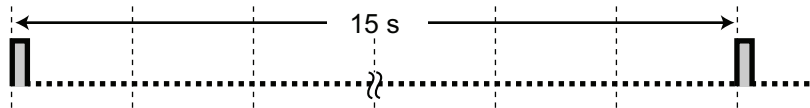

Při hovoru s venkovním účastníkem

Tón upozornění

Tón zazní 15, 10 a 5 sekund před dosažením časového limitu pro odpojení.



Během nastavování funkcí a programování

Potvrzovací tóny

Tón 1

- Nastavení funkce proběhlo úspěšně.
- Při přijetí volání v režimu hlasového hovoru.



Tón 2

- Před příchodem oznámení prostřednictvím externího reproduktoru
- Při přijetí volání v režimu Hands-free (Hlasitý příposlech).



Tón 3

- Před aktivací níže uvedených funkcí:
 - Obnovení přidrženého hovoru
 - Převzetí volání
 - Oznámení prostřednictvím výzvy/příjem prostřednictvím výzvy
 - Přijetí volání pomocí reproduktoru
- Při navázání konverzace s pobočkou v následujících režimech:
 - Hlasitý příposlech (hands-free):
 - Režim hlasového volání
- Při uskutečnění volání na nebo z dveřního telefonu.



Tón 4

Ustavení nebo opuštění konference



Tón 5

Hovor byl přidržen.

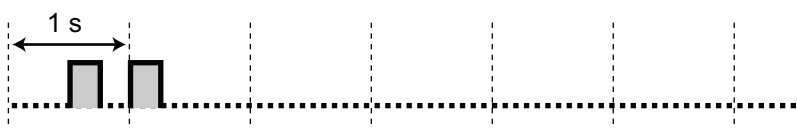

A

Automatický přístup k lince 33, 231
Automatický popis (jen KX-NT366) 185
Automatické opakování vytáčení 41
Automatické přidržení hovoru 71, 96
Automatické upozornění na čekající hovor 203
Automatické zpětné volání při obsazené lince 42, 241

B

BGM → Hudba na pozadí 138
Budík (dálkové nastavení) 166
Budík (Timed Reminder) 127, 236

C

Call Monitor (Monitor volání) 49
CCBS → Dokončení volání k obsazenému účastníkovi 43
Cleaned-up (Smazání) 167
CLIP → Zobrazení čísla volajícího 134
CLIR → Zákaz zobrazení čísla volajícího 136
COLP → Zobrazení čísla venkovní linky 134
COLR → Zákaz zobrazení čísla venkovní linky 135

D

Dálkové nastavení budíku 166
Dálkové ovládání zámku stanice → Dálkový zámek pobočky 188, 239
Date & Time (Datum a čas) 221
DISA → Přímý přístup k volanému číslu z venkovní linky 53
Displej 19
DND → Do Not Disturb (Nerušit) 129
Dokončení volání k obsazenému účastníkovi (CCBS) 43, 241
DSS → (Přímá volba stanice) 28

E

Čekající volání z pobočkové ústředny (PBX) 76, 233
Čekající volání, automatické upozornění 203
Čekající volání, manuální upozornění 204
Čekající volání, od telekomunikačního operátora 80, 233
Čekající volání, odeslání upozornění 44
Čekající zpráva 45, 232, 241
EFA → External Feature Access (Přístup k externí funkci) 155
Čidlo → Externí čidlo 154
Činnost správce 188
Čísla funkcí 18
Číslo pobočky [003] 223
Číslo pobočky, Potvrzení vaší vlastní 19
Číslo rychlé volby systému [001] 222
Číslo vaší pobočky 19
Elektronické odblokování stanice → Zámek volání pobočky 119, 206, 236
Externí čidlo 154
Externí relé 153

F

Funkce Boss & Secretary (Šéf a sekretářka) 98
Funkce telefonů v ubytovacích zařízeních (Hospitality Features) 162
FWD/DND (Přesměrování/Nerušit) nastavení, pevné tlačítko FWD/DND 102

G

G-CO → Group-CO (Skupina venkovních linek) 28

H

Heslo správce 215
Heslo systému 218
Historie přichozích hovorů (Call Log) 173
Hlasová pošta, monitorování → Monitorování hlasové zprávy (LCS) 158
Hlasová schránka, přesměrování 110
Hlasová schránka, přesměrování volání 156
Hlasová schránka, přístup z jiných poboček 116
Hlasová schránka, přístup z venkovní linky 115
Hlasová schránka, záznam hovoru 160
Hlasové zprávy 106
Hlasové zprávy, poslech 112
Hlasové zprávy, zanechání 111
Hlavní funkce 2
Hostitelská pobočková ústředna 155
Hudba na pozadí (Background Music (BGM)) 138, 192, 205, 237, 240
Hudba na pozadí, nastavení externího reproduktoru 192

I

Identifikace zlomyslných volání (MCID) 63, 233
Informace o nákupu 12
Informace o poplatcích za volání 34
Informace o programování správce 215
Informace o programování systému 218
Integrace s ext. systémem hlasových zpráv (VPS) 156, 238
Integrovaný zjednodušený systém hlasových zpráv 106, 235

J

Jazyk, na displeji 201
Jednotlačítková volba 37
Je-li volané číslo obsazené nebo volaný neodpovídá 42
Jména a telefonní čísla, uložení 177
Jméno pobočky [004] 224

K

Konference 81
Konference (služba ISDN), připojení účastníka 87
Konference (tříčlenná), vystoupení 86
Konference (vícečlenná), vystoupení 85
Konference tří účastníků [3PTY]— prostřednictvím ISDN 87, 233
Konference více účastníků 81, 124
Konference, Připojení účastníka 81
Kontrast displeje automatického popisu (Self Labelling) 201

L

L-CO → Loop-CO (skupina venkovních linek) 28
LCS → Monitorování hlasové zprávy 158
Log-in/Log-out (Přihlášení/odhlášení) 144, 238

M

Manuální přesměrování fronty 150
Monitor volání 241
Monitorování hlasové zprávy (Live Call Screening [LCS]) 158
Monitorování hovoru se zvednutým sluchátkem 91
Monitorování jiné pobočky (Call Monitor) 49
Monitorování zanechávání vzkazu v hlasové schránce (Live Call Screening (LCS)) 158

N

Nastavení budíku 127
Nastavení funkcí 200

Nastavení kontrastu displeje 200
Nastavení režimu monitorování 203
Nastavení režimu volby jediným tlačítkem 206
Nastavení v režimu programování 200
Nastavení vašeho telefonu, dálkově 56
Nastavení vašeho telefonu, osobní 198
Nastavení, osobní 198
Nastavení, systému 218
Nastavení, zachování nastavení při změně pobočky 170
Nastavení, změna na jiných pobočkách 188
Navigační tlačítko 19, 27
Název rychlé volby systému [002] 223
NDSS → Přímá volba stanice v jiné síti 196
Neřízená konference 85
Nerušit (DND) 129

O

Oběžníkové vysílání (Broadcasting) 124, 236
Obnovení hovoru přidřzeného v parkovací zóně 72
Obousměrný záznam hovoru 160
Obousměrný záznam hovoru do jiné schránky (Two-way Transfer) 160
Obousměrný záznam hovoru jedním dotykem 160
Obsazovací tón 243
Ochrana linky proti tónům (Data Line Security) 139, 237
Odchozí zprávy (OGM) 193, 240
Odchozí zprávy (OGM), Záznam 193
Odhlášení 163
Odmítnutí příchozích volání (Nerušit[DND]) 129
Řešení problémů 226
OGM → Odchozí zprávy 193
OHCA → Upozornění na volání při zvednutém sluchátku 133
Opakovaná volba 41
Opakovaná volba posledního čísla 41, 231
Osobní identifikační číslo (PIN) pobočky 198, 206, 240
Osobní programování 198
Osobní zpráva o nepřítomnosti 204
Otevření dveří 152, 238
Otočný volič Jog Dial 19, 27
Oznamovací tóny 242, 244

P

Paralelní bezdrátový režim Wireless XDP 142, 238
Paralelní telefon 141, 203, 238
Paralelní telefon, nastavení 141
PDN → Číslo primárního seznamu 94
PF → Programovatelná funkce 27
PIN → Osobní identifikační číslo 198
Pobočka PDN 94
Pobočka SDN 94
Pobočka SIP, charakteristiky 5
Pobočka SIP, registrace 18
Podsvícení displeje 201
Před použitím telefonů 18
Předvolba 34
Překrytí DND 241
Překrytí funkce DND (Nerušit) 49
Přenos oznamovacího tónu 191
Přenosná stanice, paralelní připojení s bezdrátovým telefonem 142
Přenosná stanice, registrace 18
Přepnutí mezi telefonování s náhlavní soupravou a telefonování se sluchátkem → Ovládání náhlavní soupravy 92, 205
Přepnutí stavu FWD/DND (Přesměrování/Nerušit) pomocí pevného tlačítka FWD/DND 102, 131
Přepojení hlasové pošty 156
Přepojení hovoru 64, 233
Přepojení hovoru pomocí služby (CT)— prostřednictvím ISDN 67, 233

Přepojení Hurry-up (Rychlé přesměrování) → Manuální přesměrování fronty 150
Přepojení jediným stisknutím tlačítka 65
Přepojení na pobočku PDN 97
Přepojení, tlačítko SDN 97
Přepojování hovorů na další pobočky 64
Přepojování hovorů na venkovní účastníky 66
Přepojování hovorů, po výzvě 121
Přepojování hovorů, služba ISDN 67
Přesměrování volání 98
Přesměrování volání (Call Forwarding (FWD)) 98
Přesměrování volání (CF) pomocí služby ISDN 105, 235
Přesměrování volání, služba ISDN 105
Převzetí hovoru 59
Pohyblivá pobočka 170, 239
Pohyblivá stanice → Pohyblivá pobočka 170, 239
Pohyblivá úroveň oprávnění (COS) 52
Přidržení hovoru 69, 233
Přidržení hovoru (Call Hold) 69
Přidržení v parkovací zóně systému (Call Park) 71
Přihlášení 162
Příjem Hands free (Hlasitý příposlech) 58
Příjem příchozího volání 57
Příjem upozornění na čekající volání 133, 237
Příjem venkovních volání na libovolné pobočce (TAFAS) 60, 233
Příjem volání pomocí externího reproduktoru 60
Příjem volání vyzvánějících na jiných telefonech 59
Příjem volání, zlomyslných 63
Přijetí čekajícího volání 76
Přijetí volání bez zvednutí sluchátka 203
Příklad konfigurace 31
Přímý přístup k volanému číslu z vnější linky (DISA) 53, 232
Přímá volba SDN 95
Přiřazení preferované linky, odchozí volání 202
Přiřazení preferované linky, příchozí volání 202
Připojení dalších účastníků během hovoru (Konference) 81
Připojení dalšího účastníka do hovoru 87
Přístup k externím funkcím (EFA) 155, 211, 238
Přístup k funkcím systému 184
Přístup k funkcím systému (System Feature Access) 184
Přístup k lince TIE 34, 231
Přístup ke službám ISDN 50
Přístup ke službě ISDN 50
Přizpůsobení systému (Programování systému) 218
Přizpůsobení telefonu (Osobní programování) 198
Popis symbolů 20, 219
Poplatky, změna 216
Potvrzovací tóny 245
Použití náhlavní soupravy 92, 205
Použití v hotelu 162
Používání telefonů, příprava 18
Povolení obsazování nedostupné venkovní linky uživateli na pobočkách (Trunk Busy Out) 240
Povolení/zákaz upozorňování prostřednictvím výzvy 123
Prodleva přesměrování 205
Programování systému 218, 221
Programování systému, popisy symbolů 219

R

Režim Handsfree (Hlasitý příposlech) 91
Režim nastavení FWD/DND (Přesměrování/Nerušit) 101, 130
Režim přepínání cyklu FWD/DND (Přesměrování/Nerušit) 101, 130
Režim přepínání displeje 201
Registrace náhlavní bezdrátové soupravy Bluetooth 205
Relé → Externí relé 153
Rozšířený režim tlačítka DSS 95
Rozšířená pohyblivá pobočka 171, 239

S

S-CO → Jednotlivá venkovní linka 28
SDN → Číslo sekundárního seznamu 94
SDN pohyblivá úroveň oprávnění 95
Seznam odchozích hovorů 175
Signalizace obsazené stanice (BSS) → Čekající volání 44
SIP → Protokol o zahájení session 5
Skupina ICD → Distribuční skupina příchozích volání 28
Skupina ICD, monitorování a kontrola 147
Skupina ICD, opuštění 144
Skupina ICD, přesměrování volání 100, 150, 234
Skupina ICD, stav čekajícího volání 147
Skupina ICD, stav pobočky 148
Skupina pro přidělování příchozích volání (ICD Group) 28, 210
Skupinový přístup k venkovní lince 33, 231
Sledování distribuce skupiny příchozího hovoru 147, 238
Smazání naprogramované stanice → Smazání funkce pobočky 143, 238
Smazání nastavení 143, 208
Softwarová tlačítka 24
Spojení s operátorem 33, 231
Správa časových režimů, Ovládání 189
Správa poboček 188, 216
Správa úrovně omezení (Přenos oznamovacího tónu) 191
Standardní režim tlačítka SDN 95
Stav časového režimu 140
Střídavý hovor se dvěma osobami (Call Splitting) 74

T

Tabulka čísel funkcí 230
TAFAS → Příjem venkovních volání na libovolné pobočce 60
Telefonní čísla, uložení 177
Telefonní číslo, odeslání 134
Telefonní číslo, skrytí 135, 136
Tisk zprávy 169
Tlačítka s možností přizpůsobení 28
Tlačítka, přizpůsobení 28, 210
Tlačítka, proprietární telefon 22
Tlačítko Account (Účet) 28, 211
Tlačítko Answer (Odpověď) 26, 29, 61, 212
Tlačítko AUTO ANS (Automatická odpověď)/MUTE (Vypnutí mikrofonu) 24
Tlačítko AUTO DIAL/STORE (Automatická volba/Uložit) 23
Tlačítko Call Log (Historie volání) 29, 211
Tlačítko Call Park (Automatic Park Zone) (Parkování hovorů - aut. výběr parkovací zóny) 211
Tlačítko Call Park (Zaparkování hovoru) 28, 211
Tlačítko CANCEL (Storno) 27
Tlačítko Check-in (Přihlášení) 30, 212
Tlačítko Check-out (Odhlášení) 30, 212
Tlačítko Cleaned-up (Smazání) 30, 212
Tlačítko CONF (Konference) 25
Tlačítko Conference (Konference) 28, 211
Tlačítko CTI 30, 212
Tlačítko Do Not Disturb (DND) (Nerušit) 26
Tlačítko Časové přepínání (Den/Noc/Oběd/Přestávka) 29, 239
Tlačítko číslo primárního seznamu (PDN) 30, 212
Tlačítko číslo sekundárního seznamu (SDN) 30, 212
Tlačítko ENTER (Potvrzení) 27
Tlačítko FLASH/RECALL (Ukončit/Návrat k hovoru) 25
Tlačítko FWD/DND (Přesměrování/Nerušit) — Volání v režimu vnitřního volání 28, 211
Tlačítko FWD/DND (Přesměrování/Nerušit) — Venkovní volání 28, 211
Tlačítko Headset (Náhlavní souprava) 29, 212
Tlačítko historie volání skupiny ICD 29, 211
Tlačítko HOLD (Přidržit) 25
Tlačítko Hurry-up (Rychlé přesměrování) 29, 211
Tlačítko informace o poplatcích za volání 28, 211
Tlačítko INTERCOM (Vnitřní volání) 24
Tlačítko ISDN Service (Služba ISDN) 29, 212
Tlačítko ISDN-Hold (ISDN-Přidržit) 29, 212
Tlačítko jedna venkovní linka (Single-CO (S-CO)) 28, 210
Tlačítko Live Call Screening (Monitorování hlasové zprávy) 29, 212
Tlačítko Log-in/Log-out (Přihlášení/odhlášení) 211
Tlačítko Log-in/Log-out (Přihlášení/odhlášení) do/z určité skupiny 211
Tlačítko Log-in/Log-out (Přihlášení/odhlášení) pro všechny skupiny 211
Tlačítko Message (Zpráva) 23, 28, 210
Tlačítko MODE (Režim) 27
Tlačítko MONITOR (Příposlech) 24
Tlačítko NEXT PAGE (Další stránka) 27
Tlačítko Omezení ceny/Omezení volání 212
Tlačítko omezení ceny/Omezení volání 29
Tlačítko One-touch Two-way Transfer (Přepojení obousměrné konverzace jediným tlačítkem) 29, 212
Tlačítko ovládání hlasitosti 19, 27
Tlačítko PAUSE (Pauza) 23
Tlačítko přepínání časových režimů (Automaticky/manuálně) 29, 189, 212
Tlačítko přesměrování (FWD) skupiny— Venkovní volání 28, 211
Tlačítko přesměrování (FWD) skupiny— Volání v režimu vnitřního volání 28, 211
Tlačítko přesměrování (FWD) skupiny— oba směry volání 28, 211
Tlačítko přesměrování (FWD)/Nerušit (DND) - oba směry volání 28, 210
Tlačítko Přesměrování volání (FWD) 26
Tlačítko přihlášení/odhlášení 29
Tlačítko přihlášení/odhlášení do/z určité skupiny 29
Tlačítko přihlášení/odhlášení pro všechny skupiny 29
Tlačítko přímá volba stanice (Direct Station Selection (DSS)) 28, 210
Tlačítko přímá volba stanice v síti jiné ústředny (NDSS) 30, 212
Tlačítko pro přístup k externím funkcím (EFA) 28, 211
Tlačítko PROGRAM (Programování) 26
Tlačítko programovatelné funkce (PF) 27
Tlačítko Redial (Opakovaná volba) 23
Tlačítko Release (Odpojení linky) 27, 29, 61, 212
Tlačítko SELECT (Výběr) 27
Tlačítko SHIFT (Posun) 27
Tlačítko skupina venkovních linek (Group-CO (G-CO)) 28, 210
Tlačítko SP-PHONE (Hlasitý telefon) 22
Tlačítko System Alarm (Výstraha systému) 29, 211
Tlačítko Terminate (Ukončení) 28, 211
Tlačítko Time Service (Časové přepínání) (Den/Noc/Oběd/Přestávka) 140, 189, 211
Tlačítko TRANSFER (Přepojení) 25
Tlačítko Two-way Record (Oboustranný záznam) 29, 212
Tlačítko Two-way Transfer (Obousměrné přepojení) 29, 212
Tlačítko venkovní linka (Loop-CO (L-CO)) 28, 210
Tlačítko VOICE CALL/MUTE (Hlasové volání/Vypnutí mikrofonu) 26
Tlačítko Voice Mail Transfer (Přepojení do hlasové schránky) 29, 156, 212
Tlačítko Wrap-up (Manuální odpojení) 29, 211
Tlačítko zákaz zobrazení čísla venkovní linky COLR) 29, 212
Tlačítko zákaz zobrazení čísla volající pobočky (CLIR) 29, 212
Tlačítko zaparkování hovoru (Automatická parkovací zóna) 28
Tlačítko zpráva pro jinou pobočku 28, 210
Tón čekajícího volání 133
Tón funkce DND (Nerušit) 244
Tón upozornění 244

Tón výzvy k uvolnění linky 244
tónu čekajícího hovoru*2 44
Tóny tlačítek 205
Tóny vyzvánění 242
Tóny zpětného vyzvánění 244
Trunk Busy Out 195
Typy telefonů 18
Typy tónů 242

U

Ukládání jmen a čísel 177
Upozornění na čekající volání 233
Upozornění na volání při zvednutém sluchátku (OHCA) 133, 237
Upozornění ve skupině 121, 236
Upozornění, odeslání 124
Upozornění, odeslání/přijem 121

V

Výběr podsvícení displeje 201
Výhradní přidržení (Exclusive Call Hold) 69
Výzva 121
Výzva a přepojování 121
Venkovní linka, zpřístupnění nedostupné linky 195
Virtuální přenosná stanice (PS) 102
Vnitřní volání 32
Voice Processing System 156
Volání do privátní sítě 34
Volání dveřního telefonu 238
Volání na dveřní telefon 151
Volání na pobočku PDN 95
Volání na spojovatelku 33
Volání na venkovní číslo 33
Volání s použitím náhlavní soupravy 92
Volání s využitím funkce DISA 53
Volání zvednutím sluchátka (Hot Line) 39, 201, 231
Volání zvednutím sluchátka → Hot Line 39, 201, 231
Volání, automatická volba 39
Volání, historie odchozích volání 175
Volání, historie příchozích volání 173
Volání, jiná pobočka 32
Volání, kód účtu 35
Volání, naposledy volané číslo 41
Volání, osobní přednastavená čísla 38
Volání, pobočka ve stavu Neruší (DND) 49
Volání, přednastavená čísla 40
Volání, přímo z venkovní linky 53, 232
Volání, připojení se k hovoru 47
Volání, připojení třetího účastníka do hovoru 87
Volání, soukromé 137
Volání, systémová přednastavená čísla 39
Volání, tlačítkem jediným dotykem 37
Volání, z jiné pobočky 52
Volání, ze seznamu 176
Volba čísla jediným dotykem 28, 210
Volba čísla z osobního seznamu 38, 231
Volba čísla ze systémového seznamu 39, 231
Volba jazyka displeje 201
Volba typu tónu upozornění na čekající hovor 204
Volba způsobu přepínání časových režimů (Automaticky/manuálně) 189
Vstoupení do probíhajícího hovoru (Executive Busy Override) 47
Vypnutí mikrofonu (Mute) 90
Vystoupení z tříčlenné konference 86
Vyzvednutí přidržení hovoru 70, 233
Vyzvednutí přidržení hovoru, tlačítka PDN/SDN 96
Vzdálený přístup COS 52, 232
Vzdálené nastavení 56, 232

W

Whisper OHCA (Tichý režim) 133, 237
Wrap-up (Manuální odpojení) 144

Z

Zadání kódu účtu 35, 231
Zadání ověřovacího kódu 52, 232
Zadávání znaků 178
Zajištění telefonu proti neoprávněnému použití (zámek pobočky) 119
Zákaz oznamování prostřednictvím výzvy (Paging Deny) 123, 205
Zákaz přebírat vaše hovory ostatními účastníky (Call Pickup Deny - zákaz převzetí volání) 59
Zákaz převzetí volání 59
Zákaz převzetí volání (Call Pickup Deny) 59, 233
Zákaz vstupování do hovoru (Executive Busy Override Deny) 47, 137, 205, 237, 241
Zákaz zobrazení čísla venkovní linky COLR) 135, 237
Zákaz zobrazení čísla volající pobočky (CLIR) 136, 201, 237
Zámek displeje 206
Zámek pobočky 119, 206, 236
Zamknutí telefonu 119
Zanechání upozornění na neúspěšné volání/volání osobě, která upozornění na neúspěšné volání zanechala (Message Waiting) 45
Zaparkování hovoru 233
Zaparkování hovoru (Call Park) 71
Zapnutí režimu LCS (po zahájení hovoru) 203
Záznam pozdravu 107, 108
Změna nastavení ostatních poboček 188
Změna způsobu upozornění - Vyzvánění/Hlas 51, 203, 241
Znaky, zadávání 178
Zobrazení čísla připojené linky (COLP) 134, 202, 237
Zobrazení čísla volajícího (CLIP) 134, 202, 237
Zobrazení vašeho čísla na telefonu volaného a volajícího (CLIP/COLP) 134, 202, 237
Zobrazení zprávy (Zpráva o nepřítomnosti) 117
Zpětné volání, nastavení 42
Zpětné volání, nastavení, linka ISDN 43
Zpráva o nepřítomnosti 117, 204, 236
Zprávy (přednastavené), záznam 169
Způsoby vyzvánění (vyzvánění/hlas) 51
Zrušení automatického zpětného volání 43, 231
Zrušení CCBS 44, 231
Zrušení nastavení pobočky 143, 238
Zrušení přímé volby stanice v jiné síti 196
Zrušení registrace náhlavní bezdrátové soupravy Bluetooth 205
Zrušení zámku pobočky 188, 239
Zrychlená volba 40
Zrychlené volání stanice → Volání pozice seznamu pobočky 38, 231

Pro případ potřeby

Níže uvedené údaje si prosím poznamenejte a uschovejte na spolehlivém místě:

Poznámka

Výrobní číslo je uvedeno na štítku nalepeném na přístroji. Pro usnadnění identifikace v případě krádeže je důležité zejména označení modelu a výrobní číslo.

MODEL ČÍSLO	_____
VÝROBNÍ ČÍSLO	_____
DATUM PRODEJE	_____
PRODEJCE	_____
ADRESA PRODEJCE	_____ _____ _____
TELEFONNÍ ČÍSLO PRODEJCE	_____



Nonstop servis TELEFONNÍ ÚSTŘEDNY
volejte dispečink tel. **606 193 950**
PanaTEL® je specialistou na telefonní ústředny,
komunikační systémy Panasonic
www.PanaTEL.cz

PanaTEL®
TELEKOMUNIKACE
Tel. +420 606 193 950
Tel. +420 272 047 411
www.PanaTEL.cz